

- LEGENDA**
- 1 Pezzi speciali in g.s.
  - 2 Asta per manovra sarracinesca
  - 3 Sarracinesca in g.s. DN 200 PSA10
  - 4 Tubazione in g.s. DN 500
  - 5 C/c C28/35
  - 6 C/c C12/15
  - 7 Giunto bentonitico di ripresa getto
  - 8 Chiusino in g.s. Dim. apertura min.  $\phi$  300 classe D400
  - 9 Scala in acciaio zincato con protezione anticaduta fino a 1,80 mt dal fondo
  - 10 Chiusino in g.s. Dim. apertura  $\phi$  600 classe D400
  - 11 Pezzo speciale in acciaio zincato a caldo  $\phi$  300

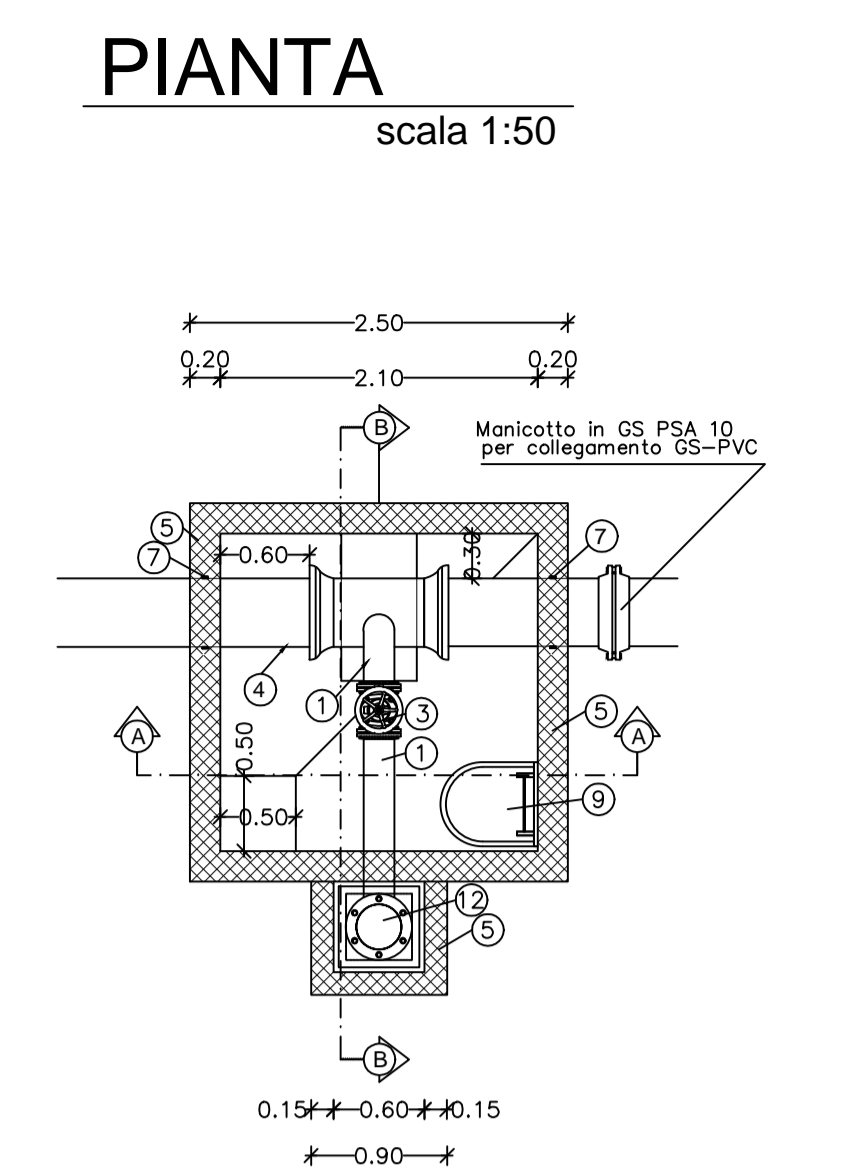

**SEZIONE LONGITUDINALE**  
scala 1:200

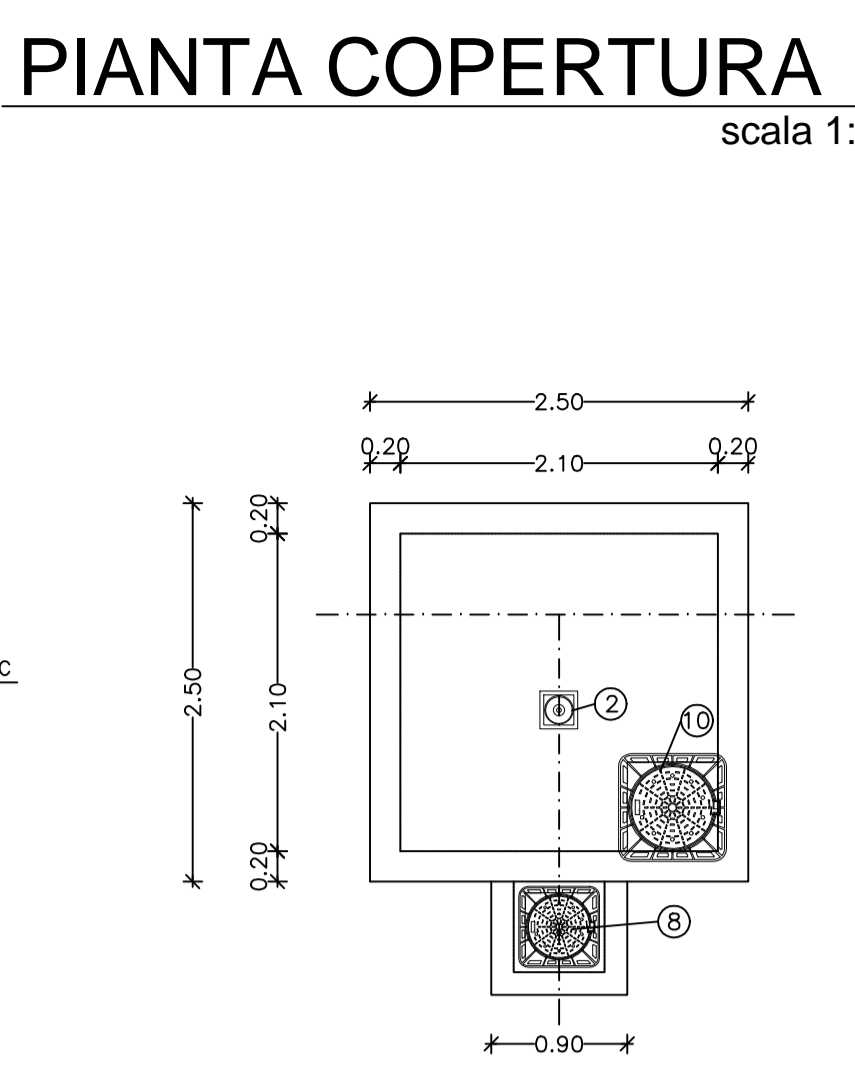
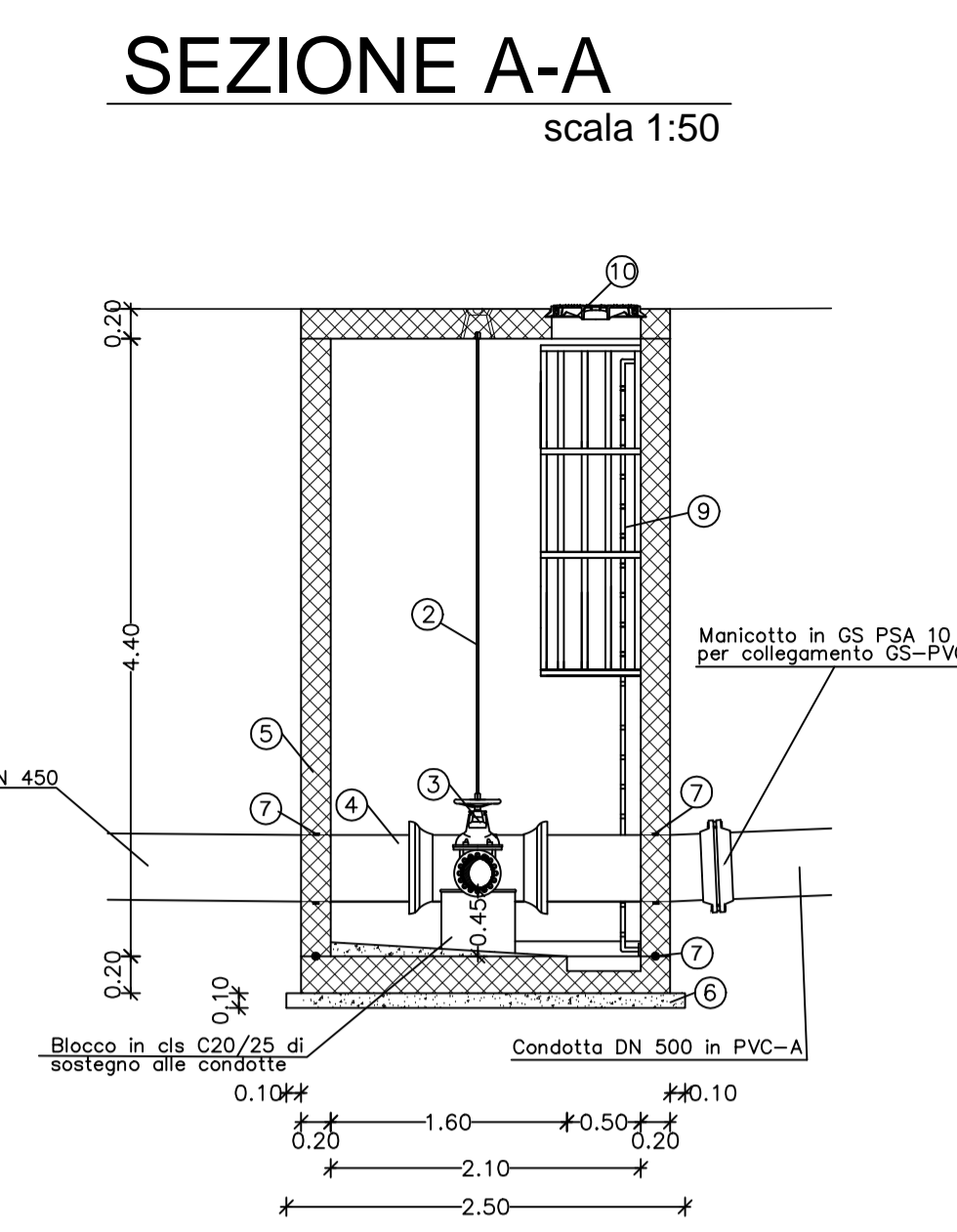
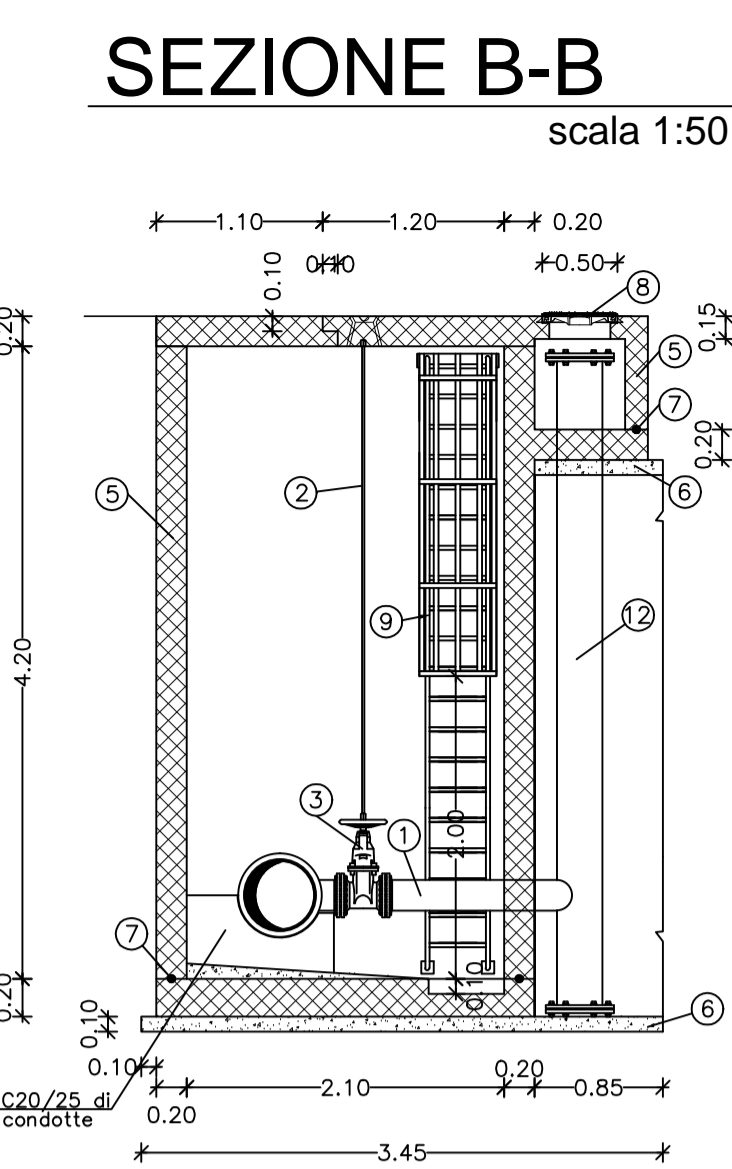
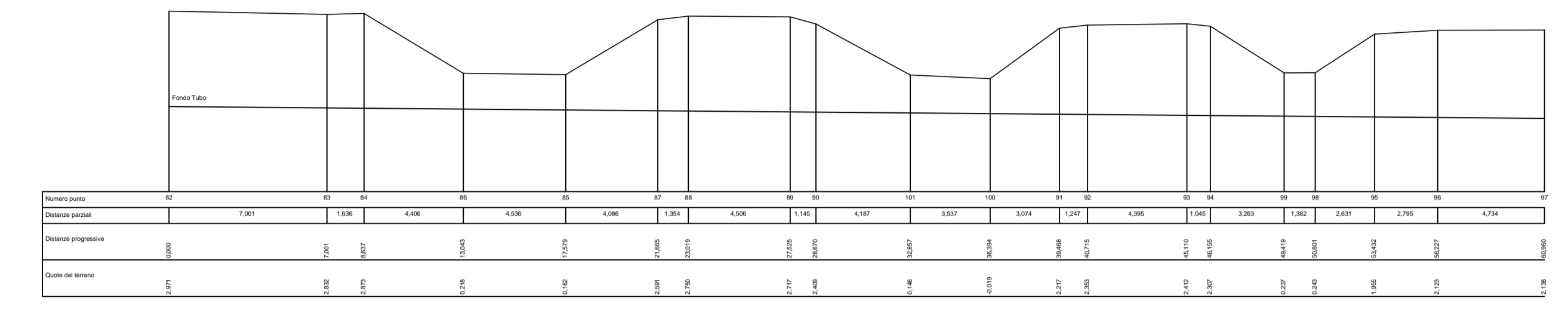

**PARTICOLARI COSTRUTTIVI**

**Attraversamenti di corsi d'acqua in subalveo con progetto specifico**

L'attraversamento dei tre canali Pala Bidda sarà effettuato con la tecnica dello *spingitubo*, posizionando la condotta in modo da garantire un ricoprimento sulla generatrice superiore del tubo non inferiore ad un metro. Il pozzetto di ispezione sarà interrato e realizzato in calcestruzzo. L'opera risulterà completamente interrata e invisibile.

**SEZIONE LONGITUDINALE**  
scala 1:50



**Denominazione:**  
9 - Attraversamento tre canali Pala Bidda

**Progressive:**  
di progetto 1.449,83 + 1.513,37

**PIANTA**  
scala 1:50



**REGIONE AUTONOMA DELLA SARDEGNA**

**E.G.A.S. - SARDEGNA**  
ENTE DI GOVERNO DELL'AMBITO DELLA SARDEGNA

**ABB-NOA S.p.A.**  
Settore Unico del Servizio Idrico Integrato della Regione Sardegna

SETTORE COMPLESSO GESTIONE ATTIVA PERDITE - IL DIRIGENTE: DOTT. SANDRO MURTAS

**INTERVENTO**  
PROGETTO ESECUTIVO  
SCHEMA N. 31 TIRSO  
CONDOTTA ALIMENTAZIONE DELLE ZONE COSTIERE  
ID 2004 - 532

**ELABORATO**  
Attraversamento corsi d'acqua ramo partitore Mandrainas partitore Sinis, canali Pala Bidda

**IL RESPONSABILE DELLA U.B. RETI IDRICHE:**  
Ing. Daniele Piras

**IL RESPONSABILE DELLA PROGETTAZIONE:**  
Ing. Alfredo Postiglione

**GRUPPO DI PROGETTAZIONE:**  
Ing. Gianluca Maria Salvia  
Ing. Umberto Pausasso  
Ing. Nicola Polesse  
Geologa Valerina Murtas  
Agronoma Maria Caru

**IL RESPONSABILE DEL PROCEDIMENTO:**  
Ing. Daniele Piras

1	Rev. procedura VIA	A.F.	R.S.	U. Pausasso	Ottobre 2019
0	Prima emissione	M.D.	R.S.	U. Pausasso	Settembre 2019
REV	DESCRIZIONE	ELABORATO	VERIFICATO	APPROVATO	DATA

Numero: 2004-532\_FINARESTO40R0 Scala: 1:50 File: 2004-532\_FINARESTO40R0