

NOTE GENERALI

KEY MAP

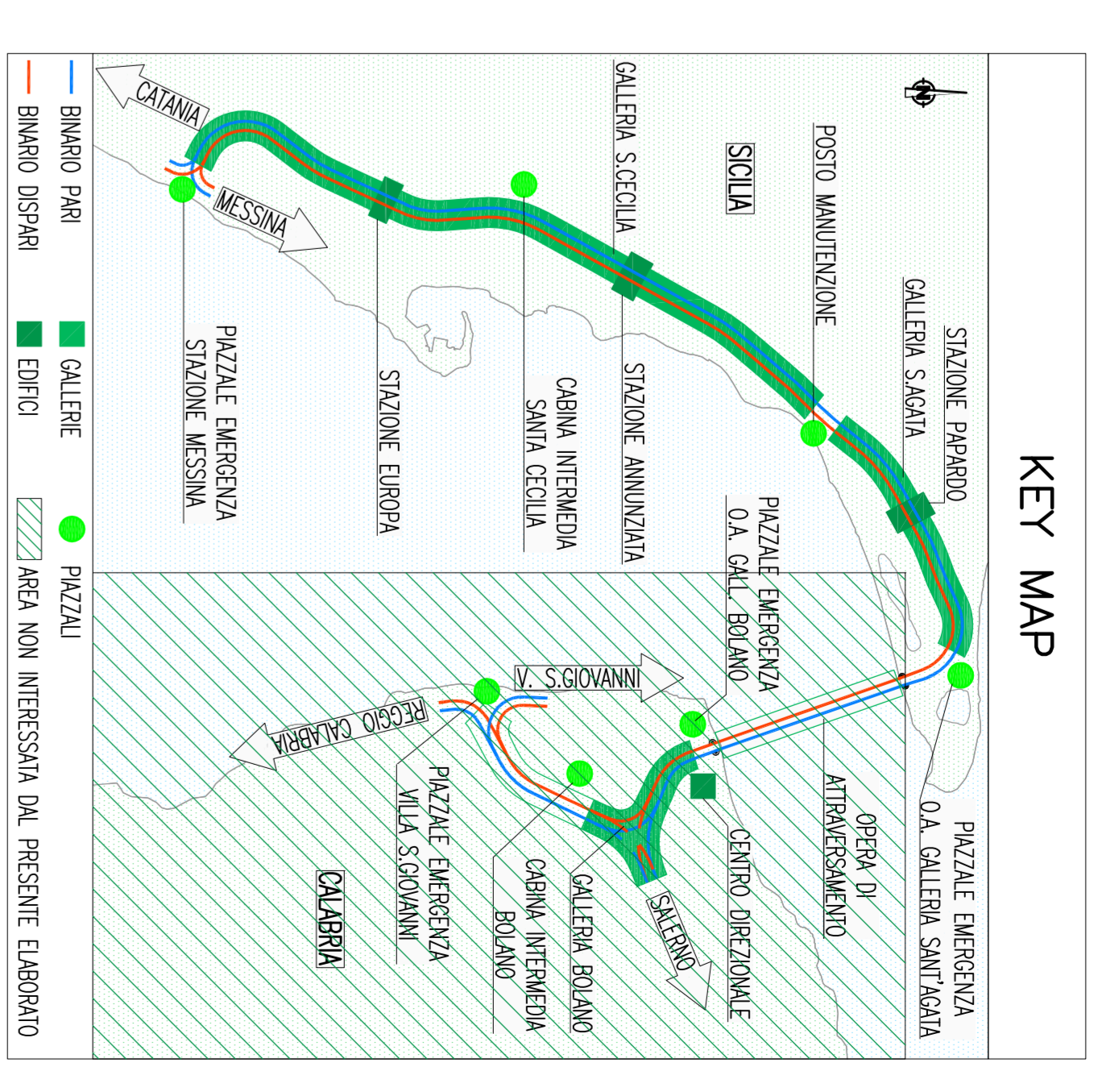

Simbologia - Tipico Ventilatore

Ventilatore Assiale Orizzontale

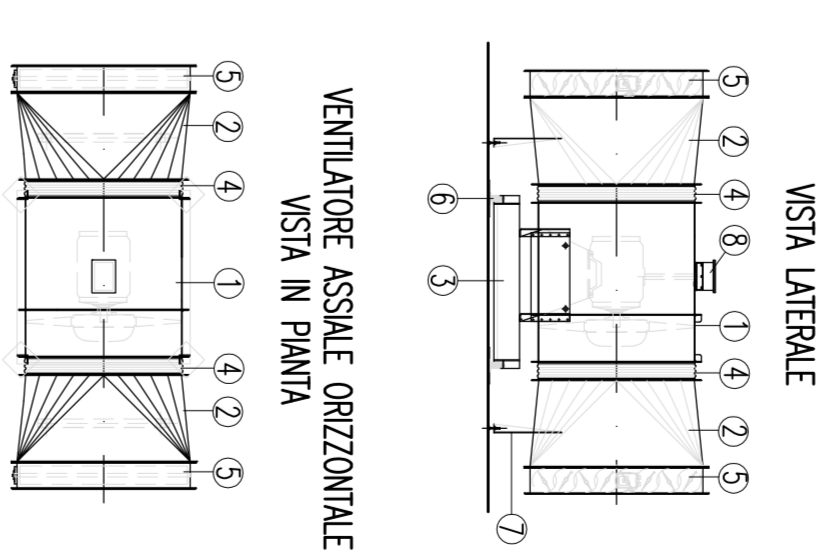

Ventilatore Assiale Orizzontale VSA in Pannello

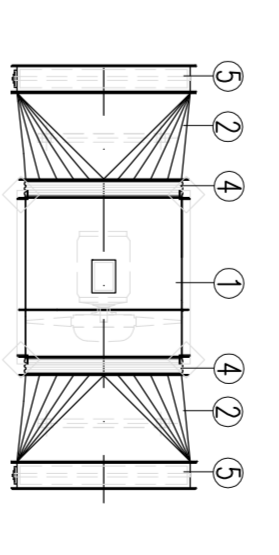

NONA GENERALE
 LE CARATTERISTICHE DEI MATERIALI E DELLE APPLICAZIONI SONO ILLUSTRATE NEL DOCUMENTO CANTIERI/00000000000000000003 - "SPECIFICHE TECNICHE IMPIANTI TECNOLOGICI STAZIONI METROPOLITANE"

Stretto di Messina
EUROLINK S.C.p.A.
 Società per la gestione e l'assistenza tecnica della linea a Sesto San Giovanni
 Società per la gestione e l'assistenza tecnica della linea a Sesto San Giovanni
 Società per la gestione e l'assistenza tecnica della linea a Sesto San Giovanni
 Società per la gestione e l'assistenza tecnica della linea a Sesto San Giovanni

COLLEGAMENTI SICILIA
STAZIONI - IMPIANTI
STAZIONE PARABDO

CATEGORIE
CATEGORIE
CATEGORIE
CATEGORIE
CATEGORIE

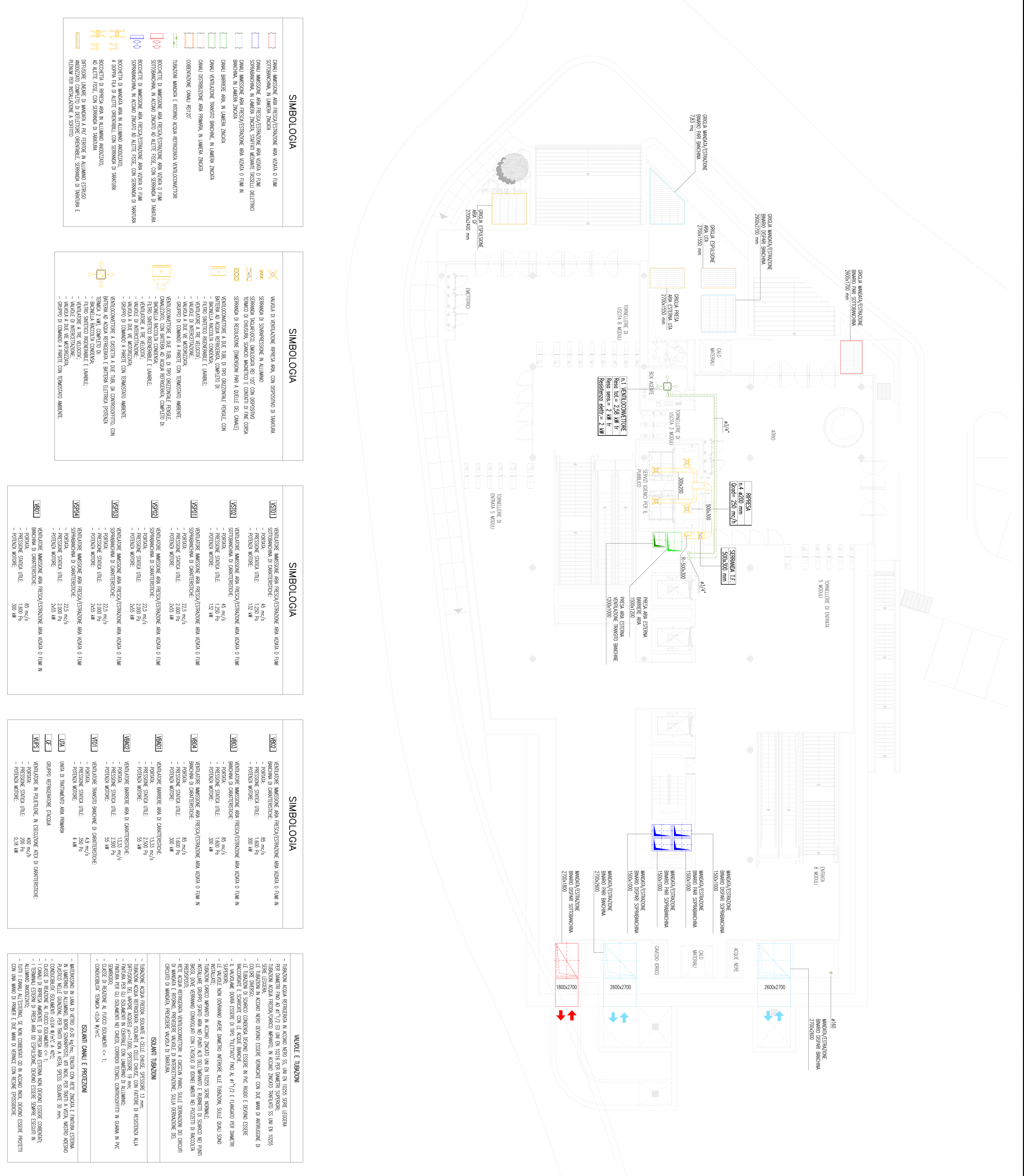

Simbologia

Simbologia table with 3 columns: Symbol, Description, and Notes. It lists various ventilation components and their characteristics.

Simbologia

Simbologia table with 3 columns: Symbol, Description, and Notes. It lists various ventilation components and their characteristics.

Simbologia

Simbologia table with 3 columns: Symbol, Description, and Notes. It lists various ventilation components and their characteristics.

Simbologia

Simbologia table with 3 columns: Symbol, Description, and Notes. It lists various ventilation components and their characteristics.