



# Wpd Monte Cigliano s.r.l.

Viale Aventino n. 102 - 00153 ROMA

## REGIONE PUGLIA

COMUNI DI TROIA – LUCERA - BICCARI (FG)

# PROGETTO DEFINITIVO PER LA REALIZZAZIONE DI UN PARCO EOLICO NEI TERRITORI DEI COMUNI DI TROIA - LUCERA E BICCARI (FG) IN LOCALITA' "MONTARATRO"

PROGETTISTI:

PROPONENTE:

### M&M ENGINEERING S.r.l.

Sede Operativa:  
Via I Maggio, n.4  
71045 Orta Nova (FG) - Italy  
tel./fax (+39) 0885791912 -  
[ing.marianomarseglia@gmail.com](mailto:ing.marianomarseglia@gmail.com)

**Progettisti:**

ing. Mariano Marseglia  
ing. Giuseppe Federico Zingarelli

**Collaborazioni:**

ing. Giovanna Scuderi  
ing. Dionisio Staffieri  
geom. Francesco Mangino  
geom. Claudio A. Zingarelli

### Wpd Monte Cigliano s.r.l.

Viale Aventino n. 102  
00153 ROMA

ELABORATO		TITOLO	COMMESSA		
<b>OCV 01</b>		<b>RELAZIONE TECNICA</b>	<b>04EOL-2018</b>		
			CODICE ELABORATO		
			<b>EOL-OCV-01</b>		
REVISIONE		Tutte le informazioni tecniche contenute nel presente documento sono di proprietà esclusiva della Studio M&M Engineering S.r.l e non possono essere riprodotte, divulgate o comunque utilizzate senza la sua preventiva autorizzazione scritta. (art. 2575 c.c.)	NOME FILE	PAGINE	
<b>02</b>			<b>EOL-OCV-01.doc</b>	<b>30 + copertina</b>	
REV	DATA		Elaborato	Controllato	Approvato
00	15/04/2019	Prima Emissione	G.F. Zingarelli	Marseglia	Longo
01	15/10/2019	Integrazioni nota Regione Puglia del 10/10/2019 prot. 0004142	G.F. Zingarelli	Marseglia	Longo
02	10/06/2020	Integrazioni nota Regione Puglia del 31/03/2020 prot. 2598	G.F. Zingarelli	Marseglia	Longo
03					
04					
05					
06					



## **1. PREMESSA**

La presente relazione tecnica è relativa alla redazione del progetto per la realizzazione di un parco eolico proposto dalla società **Wpd Monte Cigliano s.r.l.** con sede in Roma al Viale Aventino n. 102.

La proposta progettuale è finalizzata alla realizzazione di un impianto eolico per la produzione di energia elettrica da fonte rinnovabile eolica, costituito da 23 aerogeneratori, ciascuno di potenza nominale pari a 5,3 MW per una potenza complessiva di 121,90 MW, da realizzarsi nella Provincia di Foggia, nei territori comunali di Troia, Lucera e Biccari, in cui insistono gli aerogeneratori, mentre parte delle opere di connessione, la Sottostazione Elettrica e la Stazione Terna 150 kV, ricadono nel Comune di Troia.

La Stazione Terna 150 kV verrà realizzata quale ampliamento della esistente stazione 380/150 kV di Troia (FG) e sarà connessa in antenna (mediante cavo AT interrato) alla sezione 150 kV della suddetta stazione AT/AAT.

Il progetto si pone come obiettivo la realizzazione di un parco eolico per la produzione di energia elettrica da immettere nella rete di trasmissione nazionale (RTN) in alta tensione. In questo scenario il parco eolico consentirà di raggiungere obiettivi più complessi fra i quali si annoverano:

- la produzione di energia elettrica da fonte rinnovabile, priva di alcuna emissione diretta o derivata nell'ambiente;
- la valorizzazione di un'area marginale rispetto alle altre fonti di sviluppo regionale con destinazione prevalente a scopo agricolo e con bassa densità antropica;
- la diffusione di know-how in materia di produzione di energia elettrica da fonte eolica, a valenza fortemente sinergica per aree con problemi occupazionali e di sviluppo.

## **2. DESCRIZIONE DELL'INTERVENTO**

### **2.1 IL PROGETTO**

L'impianto oggetto di studio si basa sul principio secondo il quale l'energia del vento viene captata dalle macchine eoliche che la trasformano in energia meccanica e quindi in energia elettrica per mezzo di un generatore: nel caso specifico il sistema di conversione viene denominato aerogeneratore.

La bassa densità energetica prodotta dal singolo aerogeneratore per unità di superficie comporta la necessità di progettare l'installazione di più aerogeneratori nella stessa area.

L'impianto sarà costituito dai seguenti sistemi:

- di produzione, trasformazione e trasmissione dell'energia elettrica;
- di misura, controllo e monitoraggio della centrale;
- di sicurezza e controllo.

La campagna anemologica, eseguita mostrano la buona ventosità del sito, con una velocità media rilevata pari a ca. 6.4 m/s a 120.9 m di altezza (HUB). La producibilità stimata del parco eolico è di circa 352 GWh annue corrispondente a circa 2890 h equivalenti /anno di funzionamento, come meglio illustrato nella relazione di studio di producibilità allegata al progetto.

L'impianto di produzione sarà costituito da 23 aerogeneratori, ognuno della potenza di 5,3 MW ciascuno per una potenza complessiva nominale di 121,9 MW. Gli aerogeneratori saranno ubicati in località "Montaratro" nell'area nord-ovest dell'abitato di Troia, a sud-ovest dell'abitato di Lucera e ad est dell'abitato di Biccari e ad una distanza dai centri abitati rispettivamente di circa 1,3 km, 8,8 km e 2,8 km, secondo una distribuzione che ha tenuto conto dei seguenti fattori:

- condizioni geomorfologiche del sito
- direzione principale del vento
- vincoli ambientali e paesaggistici
- distanze di sicurezza da infrastrutture e fabbricati
- pianificazione territoriale ed urbanistica in vigore

il tutto come meglio illustrato nello studio di impatto ambientale e relativi allegati.

I terreni sui quali si installerà il parco eolico, interessa una superficie di circa 1500 ettari, anche se la quantità di suolo effettivamente occupato è significativamente inferiore e limitato alle aree di piazzole dove verranno installati gli aerogeneratori, come visibile sugli elaborati planimetrici allegati al progetto.

Le turbine ricadono in località "Montaratro" e sono censiti nel NCT del Comune di Troia ai fogli di mappa nn. 1-2-3-10-13-14, del Comune di Lucera ai fogli di mappa nn. 148-149-150-151 e del Comune di Biccari al foglio di mappa n. 40. L'elettrodotto interrato esterno al parco e la sottostazione MT/AT ricadono ai fogli di mappa nn. 3-4-5-6 del Comune di Troia.

Di seguito si riporta la tabella riepilogativa, in cui sono indicate per ciascun aerogeneratore le relative coordinate (UTM fuso 33) e le particelle catastali, con riferimento al catasto dei terreni dei Comune di Troia-Lucera e Biccari.

*Tabella dati geografici e catastali degli Aerogeneratori:*

COORDINATE UTM 33 WGS84			DATI CATASTALI		
WTG	E	N	Comune	foglio n.	part. n.
1	525939	4584536	Lucera	149	278
2	526747	4584791	Lucera	149	142
3	527884	4585009	Lucera	148	136
4	523083	4583723	Lucera	151	27
5	524220	4583881	Lucera	150	140
6	525616	4583859	Lucera	150	131
7	527629	4584301	Lucera	148	122
8	520805	4581616	Biccari	40	279
9	523368	4582663	Troia	2	284
10	524764	4583123	Troia	2	342
11	526665	4583397	Troia	1	96
12	527736	4583574	Troia	10	105
13	528646	4583291	Troia	10	117
14	529648	4583802	Troia	10	126
15	524381	4582452	Troia	2	342
16	525989	4582563	Troia	1	92
17	527669	4582341	Troia	13	157
18	528772	4582372	Troia	13	125
19	529636	4582041	Troia	14	225
20	523617	4581769	Troia	2	300
21	523087	4581211	Troia	3	131
22	522508	4580664	Troia	3	19
23	528470	4581557	Troia	13	73

## 2.2 AEROGENERATORI

Gli aerogeneratori saranno tipo GE 158 da 5.3 MW, ad asse orizzontale costituiti da un sistema tripala, con generatore di tipo asincrono, con diametro del rotore pari 158 m, e altezza mozzo pari a 121 m, per un'altezza massima al tip (punta della pala) pari a 200 m.

L'aerogeneratore eolico ad asse orizzontale è costituito da una torre tubolare in acciaio che porta alla sua sommità la navicella, all'interno della quale sono alloggiati l'albero di trasmissione lento, il moltiplicatore di giri, l'albero veloce, il generatore elettrico ed i dispositivi ausiliari. All'estremità dell'albero lento, corrispondente all'estremo anteriore della

navicella, è fissato il rotore costituito da un mozzo sul quale sono montate le pale, costituite in fibra di vetro rinforzata.

La navicella può ruotare rispetto al sostegno in modo tale da tenere l'asse della macchina sempre parallela alla direzione del vento (movimento di imbardata); inoltre è dotata di un sistema di controllo del passo che, in corrispondenza di alta velocità del vento, mantiene la produzione di energia al suo valore nominale indipendentemente dalla temperatura e dalla densità dell'aria; in corrispondenza invece di bassa velocità del vento, il sistema a passo variabile e quello di controllo ottimizzano la produzione di energia scegliendo la combinazione ottimale tra velocità del rotore e angolo di orientamento delle pale in modo da avere massimo rendimento.



Figura 1 - Rappresentazione grafica di una navicella

Il funzionamento dell'aerogeneratore è continuamente monitorato e controllato da un'unità a microprocessore.

Il sistema di controllo dell'aerogeneratore assolve le seguenti funzioni:

- sincronizzazione del generatore elettrico con la rete prima di effettuarne la connessione, in modo da contenere il valore della corrente di cut-in (corrente di inserzione);
- mantenimento della corrente di cut-in ad un valore inferiore alla corrente nominale;
- orientamento della navicella in linea con la direzione del vento;
- monitoraggio della rete;

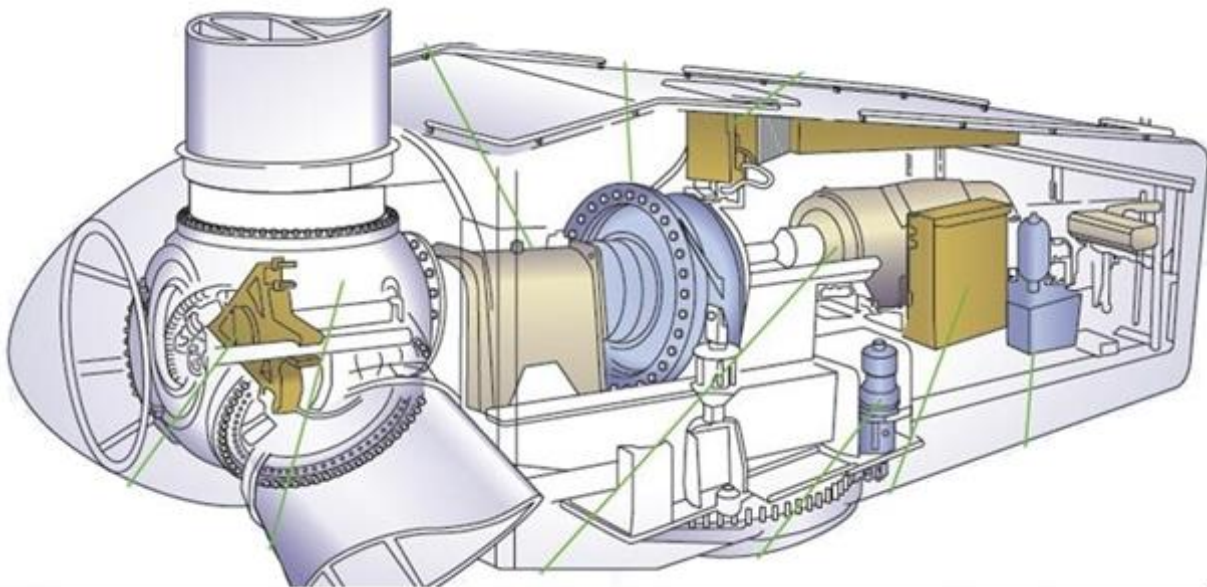
- monitoraggio del funzionamento dell'aerogeneratore;
- arresto dell'aerogeneratore in caso di guasto.

Il sistema di controllo dell'aerogeneratore garantisce l'ottenimento dei seguenti vantaggi:

- generazione di potenza ottimale per qualsiasi condizione di vento;
- limitazione della potenza di uscita a 5,30 MW;
- livellamento della potenza di uscita fino ad un valore di qualità elevata e quasi priva di effetto flicker;
- possibilità di arresto della turbina senza fare ricorso ad alcun freno di tipo meccanico;
- minimizzazione delle oscillazioni del sistema di trasmissione meccanico.

Ciascun aerogeneratore può essere schematicamente suddiviso, dal punto di vista elettrico, nei seguenti componenti:

- generatore elettrico;
- interruttore di macchina BT;
- trasformatore di potenza MT/BT;
- cavo MT di potenza;
- quadro elettrico di protezione MT;
- servizi ausiliari;
- rete di terra.

Da ogni generatore viene prodotta energia elettrica a bassa tensione (BT) e a frequenza variabile se la macchina è asincrona (l'aggancio alla frequenza di rete avviene attraverso un convertitore di frequenza ubicato nella navicella).

All'interno di ogni navicella l'impianto di trasformazione BT/MT consentirà l'elevazione della tensione al valore di trasporto 30kV (tensione in uscita dal trasformatore).

Al fine di mitigare l'impatto visivo degli aerogeneratori, si utilizzeranno torri di acciaio di tipo tubolare, con impiego di vernici antiriflettenti di color grigio chiaro.

Gli aerogeneratori saranno equipaggiati, secondo le norme attualmente in vigore, con un sistema di segnalazione notturna con luce rossa intermittente (2000cd) da installare sull'estradosso della navicella dell'aerogeneratore, mentre la segnalazione diurna consiste nella verniciatura della parte estrema della pala con tre bande di colore rosso ciascuna di 6 m per un totale di 18 m. L'ENAC (Ente Nazionale per l'Aviazione Civile) potrà fornire eventuali prescrizioni concernenti la colorazione delle strutture o la segnaletica luminosa, diverse o in aggiunta rispetto a quelle precedentemente descritte.

## **2.3 IL SISTEMA DI PRODUZIONE, TRASFORMAZIONE E TRASPORTO DELL'ENERGIA ELETTRICA PRODOTTA**

In base alla soluzione di connessione (STMG TE/P20180004806 del 19/06/2018), l'impianto eolico sarà collegato, mediante la sottostazione MT/AT utente, in antenna a 150 kV con la nuova sezione a 150 kV dell'esistente stazione elettrica 380/150 kV della RTN nel Comune di Troia (FG). La connessione in antenna avverrà mediante raccordo in cavo interrato AT tra lo stallo in sottostazione MT/AT e lo stallo di arrivo in stazione RTN.

Come da richieste Terna, per l'ottimizzazione dell'uso delle infrastrutture, lo stallo di arrivo Terna sarà condiviso tra diversi Produttori.

La nuova Stazione Terna 150 kV che verrà realizzata quale ampliamento della Stazione 380/150 kV, sarà connessa in antenna (mediante cavo AT interrato) alla sezione 150 kV della suddetta Stazione AT/AAT. La Stazione verrà realizzata su di un unico livello ed orientata in modo da ottimizzare le uscite delle linee afferenti alla RTN ed occuperà una superficie di circa 17400 mq più un'area di pertinenza di circa 4900 mq, la disposizione elettromeccanica delle apparecchiature AT.

### **2.3.1 Sottostazione di trasformazione**

La sottostazione di trasformazione, in quanto punto di trasformazione per la consegna, riceverà energia dagli aerogeneratori attraverso la rete di media tensione che sarà collegata a n. 2 trasformatori 150/30 kV posti in parallelo. La sottostazione è progettata in modo da prevedere che l'entrata dei cavi di rete (MT 30 kV) avvenga in sotterraneo così come anche l'uscita a 150 kV (raccordo alla stazione RTN), passando per lo stallo AT di protezione e misura in aria. La sottostazione di trasformazione e di allacciamento verrà realizzata nelle vicinanze della stazione 150/380 kV di Terna S.p.A. denominata "Troia".

Per consentire la gestione indipendente delle due linee, è stata prevista un'area in cui sono alloggiate le sbarre a 150 kV e lo stallo di protezione della partenza in cavo AT verso la stazione Terna. In adiacenza sono realizzate le aree utente con gli stalli MT/AT e i relativi fabbricati, delimitate da opportune recinzioni.

All'interno dell'area recintata della sottostazione elettrica sarà ubicato un fabbricato suddiviso in:

- *locale BT Controllo;*
- *locale MT;*



- locale Misure;
- locale G.E.;
- locale w.c..

Il fabbricato prefabbricato in c.a.v. delle dimensioni esterne 36,00x5,10x3,20m, adatta per il contenimento delle apparecchiature MT/BT, è composta da una struttura realizzata con pannelli prefabbricati dello spessore di cm 20, realizzati con calcestruzzo a resistenza Rck 350 ed armati con tondini di acciaio FeB44K su travi di fondazione. Gli infissi in lega di alluminio, la tinteggiatura interna con idropittura a base di resine acriliche in dispersione acquosa ed il rivestimento delle pareti esterne in pasta a base di resina silossanica. L'impermeabilizzazione della copertura con guaina ardesiata.

### **2.3.2 Stazione Terna 150 kV**

La Stazione Terna 150 kV verrà realizzata quale ampliamento della esistente stazione 380/150 kV di Troia (FG) e sarà connessa in antenna (mediante cavo AT interrato) alla sezione 150 kV della suddetta stazione AT/AAT.

La sezione AT, nella massima estensione, sarà composta da:

- n. 2 montanti linea con uscita cavo interrato per la connessione in antenna alla stazione AT/AAT di Troia;
- n. 1 montante linea con uscita cavo interrato con predisposizione di ulteriore cavo per la connessione in antenna alla stazione AT/AAT;
- n. 1 montante linea per connessione alla centrale di produzione;
- n. 6 montanti linea disponibili per futuri ampliamenti;
- n. 2 moduli generali di sezione (TV e terra sbarre);
- n. 1 montante di parallelo sbarre ;
- n. 1 sezione a doppia sbarra.

Le linee 150 kV afferenti si attesteranno su sostegni portale di altezza massima pari a m. 15, oppure se in cavo interrato si attesteranno ai relativi terminali AT per esterno, l'altezza massima delle altre parti di impianto sarà di m. 7,50.

I servizi Ausiliari della nuova stazione elettrica saranno alimentati da trasformatore MT/BT derivati dalla locale rete MT ed integrati da un gruppo elettrogeno di emergenza.

I fabbricati e le opere civili a servizio della sottostazione saranno i seguenti:

- Edificio integrato Comandi e Servizi Ausiliari avente dimensioni in pianta di 32,50x13,40 m ed altezza 4,20 m;

- Edificio per punti di consegna MT e TLC avente dimensioni in pianta di 15,00x3,00 m ed altezza 3,20 m;
- Chioschi per apparecchiature elettriche avente dimensioni di 2,4x4,8 m ed altezza 3,2 m;
- Recinzione di delimitazione in CLS di altezza 2,5 m;
- Strade esterne e interne alla stazione;
- Rete di raccolta acque meteoriche.

### **2.3.3 Cavidotto MT**

Per il collegamento degli aerogeneratori alla sottostazione utente è prevista la realizzazione delle seguenti opere:

- **Cavidotto MT**, composto da 6 linee provenienti ciascuna da un sottocampo del parco eolico, esercito a 30 kV, per il collegamento elettrico degli aerogeneratori con la suddetta sottostazione di trasformazione AT/MT. Detti cavidotti saranno installati all'interno di opportuni scavi principalmente lungo la viabilità ordinaria esistente e sulle strade di nuova realizzazione a servizio del parco eolico.
- **Rete telematica di monitoraggio** in fibra ottica per il controllo della rete elettrica e dell'impianto eolico mediante trasmissione dati via modem o satellitare.

Partendo dalle condizioni al contorno individuate nel paragrafo, si sono studiate le caratteristiche dell'impianto elettrico con l'obiettivo di rendere funzionale e flessibile l'intero parco eolico, gli aerogeneratori sono stati collegati con soluzione "entra-esce" raggruppandoli anche in funzione del percorso dell'elettrodotto, contenendo le perdite ed ottimizzando la scelta delle sezioni dei cavi stessi. I percorsi delle linee, illustrati negli elaborati grafici, potranno essere meglio definiti in fase costruttiva.

All'atto dell'esecuzione dei lavori, i percorsi delle linee elettriche saranno accuratamente verificati e definiti in modo da:

- evitare interferenze con strutture, altri impianti ed effetti di qualunque genere;
- evitare curve inutili e percorsi tortuosi;
- assicurare una facile posa o infilaggio del cavo;
- effettuare una posa ordinata e ripristinare la condizione ante-operam.

La rete elettrica a 30 kV interrata assicurerà il collegamento dei trasformatori di torre degli aerogeneratori alla sottostazione. Si possono pertanto identificare due sezioni della rete in MT:

- La rete di raccolta dell'energia prodotta suddivisa in 6 sottocampi costituiti da linee che collegano i quadri MT delle torri in configurazione entra/esce;
- La rete di vettoriamento che collega l'ultimo aerogeneratore del sottocampo alla sottostazione di trasformazione MT/AT;

Ciascuna delle suddette linee provvede, con un percorso interrato, al trasporto dell'energia prodotta dalla relativa sezione del parco fino all'ingresso del quadro elettrico di raccolta, punto di partenza della linea elettrica di vettoriamento alla sottostazione di trasformazione MT/AT di Troia.

Il percorso di ciascuna linea della rete di raccolta è stato individuato sulla base dei seguenti criteri:

- minima distanza;
- massimo sfruttamento degli scavi delle infrastrutture di collegamento da realizzare;
- migliore condizione di posa (ossia, in presenza di forti dislivelli tra i due lati della strada, contenendo, comunque, il numero di attraversamenti, si è cercato di evitare la posa dei cavi elettrici dal lato più soggetto a frane e smottamenti).

Per le reti MT non è previsto alcun passaggio aereo.

## **2.4 FONDAZIONE AEROGENERATORE**

La torre, il generatore e la cabina di trasformazione andranno a scaricare su una struttura di fondazione in cemento armato del tipo indiretto su pali.

La fondazione è stata calcolata in modo tale da poter sopportare il carico della macchina e il momento prodotto sia dal carico concentrato posto in testa alla torre che dall'azione cinetica delle pale in movimento.

Le verifiche di stabilità del terreno e delle strutture di fondazione sono state eseguite con i metodi ed i procedimenti della geotecnica, tenendo conto delle massime sollecitazioni sul terreno che la struttura trasmette.

Le strutture di fondazione sono dimensionate in conformità alla normativa tecnica vigente.

La fondazione degli aerogeneratori è su pali. Il plinto ed i pali di fondazione sono stati dimensionati in funzione delle caratteristiche tecniche del terreno derivanti dalle indagini

geologiche e sulla base dall'analisi dei carichi trasmessi dalla torre (forniti dal costruttore dell'aerogeneratore), l'ancoraggio della torre alla fondazione sarà costituito da tirafondo, tutti gli ancoraggi saranno tali da trasmettere sia forze che momenti agenti lungo tutte e tre le direzioni del sistema di riferimento adottato.

In funzione dei risultati delle indagini geognostiche, atte a valutare la consistenza stratigrafica del terreno, le fondazioni sono state dimensionate su platea di forma dodecagonale su pali, di diametro mt 19,00, la forma della platea è stata scelta in funzione del numero di pali che dovrà contenere.

Al plinto sono attestate n. 12 pali del diametro  $\phi$  120 cm e della lunghezza di 25 m. Le verifiche di stabilità del terreno e delle strutture di fondazione sono state eseguite con i metodi ed i procedimenti della geotecnica, tenendo conto delle massime sollecitazioni sul terreno che la struttura trasmette.

Tutti i calcoli eseguiti e la relativa scelta dei materiali, sezioni e dimensioni andranno verificati in sede di progettazione esecutiva e potranno pertanto subire variazioni anche sostanziali per garantire i necessari livelli di sicurezza.

Pertanto, quanto riportato nel presente progetto, con particolare riguardo alla tavola EOL-OCV-25, potrà subire variazioni in fase di progettazione esecutiva, fermo restando le dimensioni di massima del sistema fondazionale.

## **2.5 VIABILITÀ**

Al campo eolico si accede attraverso la viabilità esistente (strade provinciali, Comunali e poderali), mentre l'accesso alle singole pale avviene mediante strade di nuova realizzazione e/o su strade interpoderali esistenti, che saranno adeguate al trasporto di mezzi eccezionali.

L'area è ben servita dalla viabilità ordinaria e pertanto la lunghezza delle strade di nuova realizzazione è ridotta. Nella fattispecie, l'area di progetto è servita dalla seguente viabilità principale (cfr. EOL-SIA-07):

- SP 109, che attraversa longitudinalmente l'area di progetto, la strada provinciale proviene dal centro abitato di Lucera, attraversa l'area d'impianto e prosegue verso sud, in direzione del paese di Troia, lo supera esternamente all'abitato e prosegue verso sud-est fino a raggiungere la SS 90;
- dalla SP 113, posta ad est dell'area d'impianto, ad una distanza minima di oltre 200 m dall'area di ubicazione degli aerogeneratori; la strada provinciale proviene

dalla SP117, in territorio di Lucera, si avvicina all'area d'impianto e prosegue verso sud, nel territorio di Troia, intercettando la SP112 prima e la SP114 poi;

- dalla SP117, che ha origine dalla SP109, all'interno dell'area di progetto, in territorio di Lucera (tra la WTG3 e WTG7 ad una distanza minima di oltre 300 m) e prosegue verso nord-est in direzione Foggia, dove termina nella SS17;
- dalla SP132, che ha origine dalla SP109, all'interno dell'area di progetto, in territorio di Lucera (tra la WTG3 e WTG7 ad una distanza minima di oltre 300 m), attraversa trasversalmente una parte dell'area di impianto e prosegue verso ovest in direzione del paese di Biccari, dove termina;
- dalla SP125, che ha origine dalla SP109, all'interno dell'area di progetto, in territorio di Troia (in prossimità della WTG16 che è ad una distanza minima di oltre 300 m), esce quasi subito dall'area di progetto e la costeggia esternamente in maniera trasversale, per poi proseguire verso sud-ovest in direzione del paese di Castelluccio Valmaggiore, dove termina;

Laddove necessario tali strade saranno adeguate al trasporto delle componenti degli aerogeneratori.

Nell'elaborato grafico (tav. EOL-OCV-18a-18b) sono illustrati i percorsi per il raggiungimento degli aerogeneratori, sia in fase di realizzazione sia in fase di esercizio, come illustrato nelle planimetrie di progetto, saranno anche realizzati opportuni allargamenti degli incroci stradali per consentire la corretta manovra dei trasporti eccezionali. Detti allargamenti saranno rimossi o ridotti, successivamente alla fase di cantiere, costituendo delle aree di "occupazione temporanea" necessarie appunto solo nella fase realizzativa.

La sezione stradale avrà larghezza carrabile di 5,00 metri (tav. EOL-OCV-20), dette dimensioni sono necessarie per consentire il passaggio dei mezzi di trasporto delle componenti dell'aerogeneratore eolico.

Il corpo stradale sarà realizzato secondo le seguenti modalità:

- a) Scotico terreno vegetale;
- b) Polverizzazione (frantumazione e sminuzzamento di eventuali zolle), se necessaria, della terra in sito ottenibile mediante passate successive di idonea attrezzatura;
- c) Determinazione in più punti e a varie profondità dell'umidità della terra in sito, procedendo con metodi speditivi.
- d) Spandimento della calce.

- e) Polverizzazione e miscelazione della terra e della calce mediante un numero adeguato di passate di pulvimixer in modo da ottenere una miscela continua ed uniforme.
- f) Spandimento e miscelazione della terra a calce.
- g) Compattazione della miscela Terra-Calce mediante rulli vibranti a bassa frequenza e rulli gommati di adeguato peso fino ad ottenere i risultati richiesti.

La sovrastruttura sarà realizzata in misto stabilizzato di spessore minimo pari a 10 cm.

Per la viabilità esistente (strade provinciali, comunali e poderali), ove fosse necessario ripristinare il pacchetto stradale per garantire la portanza minima o allargare la sezione stradale per adeguarla a quella di progetto, si eseguiranno le modalità costruttive in precedenza previste.

## **2.6 PIAZZOLE**

Tenuto conto delle componenti dimensionali del generatore, la viabilità di servizio all'impianto e le piazzole andranno a costituire le opere di maggiore rilevanza per l'allestimento del cantiere.

In corrispondenza di ciascun aerogeneratore sarà realizzata una piazzola, che in fase di cantiere dovrà essere della superficie media di 3.600,00 mq, per poter consentire l'installazione della gru principale e delle macchine operatrici, lo stoccaggio delle sezioni della torre, della navicella e del mozzo, ed "ospitare" l'area di ubicazione della fondazione e l'area di manovra degli automezzi, sono inoltre previste 2 aree per il posizionamento delle gru ausiliarie al montaggio del braccio della gru principale.

Le piazzole adibite allo stazionamento dei mezzi di sollevamento durante l'installazione, saranno realizzate facendo ricorso al sistema di stabilizzazione a calce, descritto nel precedente paragrafo.

Alla fine della fase di cantiere le dimensioni piazzole saranno ridotte a 50 x 30 m per un totale di 1500 mq, per consentire la manutenzione degli aerogeneratori stessi, mentre la superficie residua sarà ripristinata e riportato allo stato ante-operam.

## **2.7 CAVIDOTTI**

La profondità dello scavo per l'alloggiamento dei cavi, dovrà essere minimo 1,30 m, mentre la larghezza degli scavi è in funzione del numero di cavi da posare e dalla tipologia di cavo, è varia da 0,50 m a 1.60 m.

La lunghezza degli scavi previsti all'interno del parco eolico è di ca. 33,0 km, per la maggior parte lungo le strade esistenti o di nuova realizzazione come dettagliato negli elaborati progettuali. Il cosiddetto cavidotto esterno, cioè l'elettrodotta che collega il parco alla sottostazione elettrica di trasformazione e consegna prevede invece uno scavo della lunghezza di ca. 5,8 km, anche in questo caso prevalentemente su strade esistenti.

I cavi, poggiati sul fondo, saranno ricoperti da uno strato di base realizzato con terreno vagliato con spessore variabile da 20,00 cm a 50,00 cm e materiale di scavo compattato.

Lo strato terminale di riempimento degli scavi realizzati su viabilità comunale, sarà realizzato con misto granulare stabilizzato e conglomerato bituminoso per il piano carrabile.

Come detto in precedenza gli scavi saranno realizzati principalmente lungo la viabilità ordinaria esistente e sulle strade di nuova realizzazione a servizio del parco eolico.

### **3. MODALITÀ DI ESECUZIONE DELL'IMPIANTO: IL CANTIERE**

In questa fase verranno descritte le modalità di esecuzione dell'impianto in funzione delle caratteristiche ambientali del territorio, gli accorgimenti previsti e i tempi di realizzazione.

In fase di realizzazione delle opere saranno predisposti i seguenti accorgimenti ed opere:

- Sarà prevista la conservazione del terreno vegetale al fine della sua ricollocazione in sito;
- Sarà eseguita cunette in terra perimetrale all'area di lavoro e stazionamento dei mezzi per convogliare le acque di corrivazione nei naturali canali di scolo esistenti;

In fase di esercizio, la regimentazione delle acque superficiali sarà regolata con:

- cunette perimetrali alle piazzole;
- manutenzione programmata di pulizia delle cunette e pulizia delle piazzole.

Successivamente all'installazione degli aerogeneratori la viabilità e le piazzole realizzate verranno ridotte in modo da garantire ad un automezzo di raggiungere le pale per effettuare le ordinarie operazioni di manutenzione.

In sintesi, l'istallazione della turbina tipo in cantiere prevede le seguenti fasi:

1. Montaggio gru.
2. Trasporto e scarico materiali
3. Preparazione Navicella
4. Controllo dei moduli costituenti la torre e loro posizionamento
5. Montaggio torre

6. Sollevamento della navicella e relativo posizionamento
7. Montaggio del mozzo
8. Montaggio della passerella porta cavi e dei relativi cavi
9. Sollevamento delle pale e relativo posizionamento sul mozzo
10. Montaggio tubazioni per il dispositivo di attuazione del passo
11. Collegamento dei cavi al quadro di controllo a base torre
12. Spostamento gru tralicciata. Smontaggio e rimontaggio braccio gru.
13. Commissioning.

Durante la fase di cantiere verranno usate macchine operatrici (escavatori, dumper, ecc.) a norma, sia per quanto attiene le emissioni in atmosfera che per i livelli di rumorosità; periodicamente sarà previsto il carico, il trasporto e lo smaltimento, presso una discarica autorizzata dei materiali e delle attrezzature di rifiuto in modo da ripristinare, a fine lavori, l'equilibrio del sito (viabilità, zona agricola, ecc.).

#### **4. PRODUZIONE DI RIFIUTI E SMALTIMENTO DELLE TERRE E ROCCE DI SCAVO**

La presente sezione ha l'obiettivo di identificare i volumi di movimento terra e le relative destinazioni d'uso, che saranno effettuati per la realizzazione del parco eolico. (cfr. EOL-SIA-16).

L'adeguamento delle sedi stradali, la viabilità di nuova realizzazione, i cavidotti interrati per la rete elettrica, le fondazioni delle torri e la formazione delle piazzole, caratterizzano il totale dei movimenti terra previsti per la costruzione del parco eolico.

Il progetto è stato redatto cercando di limitare i movimenti terra, utilizzando la viabilità esistente e prevedendo sulla stessa interventi di adeguamento.

Al fine di ottimizzare i movimenti di terra all'interno del cantiere, è stato previsto il riutilizzo delle terre provenienti dagli scavi, per la formazione del corpo del rilevato stradale, dei sottofondi o dei cassonetti in trincea, in quanto saranno realizzate mediante la stabilizzazione a calce (ossido di calcio CaO).

Lo strato di terreno vegetale sarà invece accantonato nell'ambito del cantiere e riutilizzato per il rinverdimento delle scarpate e per i ripristini.

Il materiale inerte proveniente da cave sarà utilizzato solo per la realizzazione della sovrastruttura stradale e delle piazzole.

I rifiuti che possono essere prodotti dagli impianti eolici sono costituiti da ridotti quantitativi



di oli minerali usati per la lubrificazione delle parti meccaniche, a seguito delle normali attività di manutenzione. È presumibile che le attività di manutenzione comportino la produzione di modeste quantità di oli esausti con cadenza semestrale (oli per lubrificazione del moltiplicatore di giri a tenuta, per freno meccanico e centralina idraulica per i freni delle punte delle pale, oli presenti nei trasformatori elevatori delle cabine degli aerogeneratori), per questo, data la loro pericolosità, si prevede lo smaltimento presso il "Consorzio Obbligatorio degli oli esausti" (D.Lgs. n. 95 del 27 gennaio 1992 e ss.mm. ii, "Attuazione delle Direttive 75/439/CEE e 87/101/CEE relative alla eliminazione degli oli usati e all'art. 236 del D.lgs. 152/06 e ss.mm.ii.). Per quanto riguarda i rifiuti prodotti per la realizzazione dell'impianto, considerato l'alto grado di prefabbricazione dei componenti utilizzati (navicelle, pale, torri, tubolari), si tratterà di rifiuti non pericolosi originati prevalentemente da imballaggi (pallets, bags, ecc.), che saranno raccolti e gestiti in modo differenziato secondo le vigenti disposizioni.

## **5. SMALTIMENTO DELLE TERRE E ROCCE DI SCAVO SULLA FASE DI CANTIERIZZAZIONE**

Contestualmente alle operazioni di spianamento e di realizzazione delle strade e delle piazzole di montaggio, di esecuzione delle fondazioni degli aerogeneratori e della messa in opera dei cavidotti, si procederà ad asportare e conservare lo strato di suolo fertile.

Il terreno fertile sarà stoccato in cumuli che non superino i 2 m di altezza, al fine di evitare la perdita delle sue proprietà organiche e biotiche; e protetto con teli impermeabili, per evitarne la dispersione in caso di intense precipitazioni.

In fase di riempimento degli scavi, in special modo per la realizzazione delle reti tecnologiche, nello strato più profondo sarà sistemato il terreno arido derivante dai movimenti di terra, in superficie si collocherà il terreno ricco di humus e si procederà al ripristino della vegetazione.

Gli interventi di ripristino dei soprasuoli forestali e agricoli comprendono tutte le operazioni necessarie a ristabilire le originarie destinazioni d'uso.

Nelle aree agricole essi avranno come finalità quella di riportare i terreni alla medesima capacità d'uso e fertilità agronomica presenti prima dell'esecuzione dei lavori, mentre nelle aree caratterizzate da vegetazione naturale e seminaturale, i ripristini avranno la funzione di innescare i processi dinamici che consentiranno di raggiungere nel modo più rapido e seguendo gli stadi evolutivi naturali, la struttura e la composizione delle fitocenosi originarie.

Gli interventi di ripristino vegetazionale dei suoli devono essere sempre preceduti da una serie

di operazioni finalizzate al recupero delle condizioni originarie del terreno:

- il terreno agrario, precedentemente accantonato ai bordi delle trincee, deve essere ridistribuito lungo la fascia di lavoro al termine dei rinterri;
- il livello del suolo deve essere lasciato qualche centimetro al di sopra dei terreni circostanti, in funzione del naturale assestamento, principalmente dovuto alle piogge, cui il terreno va incontro una volta riportato in sito.

I materiali inerti prodotti, che in nessun caso potrebbero divenire suolo vegetale, saranno riutilizzati per il riempimento degli scavi, per la pavimentazione delle strade di servizio, eccetera. Non saranno create quantità di detriti incontrollate, né saranno abbandonati materiali da costruzione o resti di escavazione in prossimità delle opere. Nel caso rimanessero resti inutilizzati, questi verranno trasportati al di fuori della zona, alla discarica autorizzata per inerti più vicina o nel cantiere più vicino che ne faccia richiesta.

La stima del bilancio dei materiali comprendere le seguenti opere:

- allargamento della viabilità esistente;
- realizzazione di piste di collegamento e di servizio alle piazzole e le piazzole;
- realizzazione delle fondazioni;
- realizzazione degli scavi per la posa delle linee elettriche.

Complessivamente, in fase di cantiere, è stato stimato un volume di scavo complessivo di circa **mc 112.142** di cui la quasi totalità del materiale sarà utilizzato per il rinterro e la realizzazione delle strade, delle piazzole, e al ripristino delle opere temporanee (allargamenti, piazzole di montaggio, piste ecc.)

Il materiale destinato alla discarica verrà accompagnato da una bolla di trasporto, la proprietà della discarica poi rilascerà ricevuta di avvenuto scarico nelle aree adibite, ogni movimento avverrà nel pieno rispetto della normativa vigente.

I movimenti terra all'interno del cantiere saranno descritti in un apposito diario di cantiere con riportati giornalmente il numero di persone occupate in cantiere, il numero e la tipologia di mezzi in attività e le lavorazioni in atto.

## **6. CRONOPROGRAMMA**

### FASI DI ESECUZIONE

Il programma di realizzazione dei lavori sarà costituito da 4 fasi principali che si svilupperanno nella sequenza di seguito descritta, si ricorda che i tempi sono indicati a partire

dall'operatività della fase di attuazione del progetto.

*I Fase:*

- a) puntuale definizione delle progettazioni esecutive delle strutture e degli impianti;
- b) acquisizione dei pareri tecnici degli enti interessati;
- c) definizione della proprietà;
- d) preparazione del cantiere ed esecuzione delle recinzioni necessarie.

*II Fase:*

- a) picchettamento delle piazzole su cui sorgeranno le torri
- b) tracciamento della viabilità di servizio e delle aree da cantierizzare;
- c) esecuzione dei cavidotti interni alle aree di cantiere;
- d) esecuzione della viabilità;

*III Fase:*

- a) esecuzione degli scavi e dei riporti;
- b) realizzazione delle opere di fondazione;
- c) realizzazione dei cavidotti;
- d) installazione degli aerogeneratori;
- e) realizzazioni e montaggio dei quadri elettrici di progetto;
- f) collegamenti elettrici;

*IV Fase:*

- a) realizzazione delle parti edilizie accessorie nella stazione MT/AT;
- b) allacciamento delle linee;
- c) completamento definitivo dell'impianto ed avviamento dello stesso;
- d) collaudo delle opere realizzate;
- e) smobilizzo di ogni attività di cantiere.

Per la realizzazione dell'impianto è previsto un tempo complessivo prossimo di circa 18 mesi, come illustrato nel cronoprogramma seguente.

MESE	1	2	3	4	5	6	7	8	9	10	11	12	13	14	15	16	17	18
RILIEVI IN SITO e PROVE DI LABORATORIO	■																	
PROGETTAZIONE ESECUTIVA	■	■	■															
CANTIERIZZAZIONE				■														
REALIZZAZIONE CAVIDOTTO INTERNO				■	■	■	■	■	■	■								
REALIZZAZIONE CAVIDOTTO ESTERNO				■	■	■	■	■	■	■	■							
SOTTOSTAZIONE																		
Opere civili sottostazione				■	■	■	■	■	■	■								
Opere elettriche sottostazione								■	■	■	■	■						
Collaudo Sottostazione												■	■					
Connessione alla rete della sottostazione													■	■				
ADEGUAMENTO STRADE ESISTENTI				■	■	■												
REALIZZAZIONE STRADE E PIAZZOLE				■	■	■	■	■										
SCAVI FONDAZIONI TORRI							■	■	■	■								
REALIZZAZIONE PLINTI DI FONDAZIONE							■	■	■	■	■							
INSTALLAZIONE AEROGENERATORI											■	■	■	■				
Commissioning WTG														■	■	■		
TAKE OVER WTG															■	■	■	
ESERCIZIO DELL'IMPIANTO																	■	■
RIPRISTINI																	■	■

## 7. SISTEMA DI GESTIONE E DI MANUTENZIONE DELL'IMPIANTO

Un parco eolico in media ha una vita di 25÷30 anni, per cui il sistema di gestione, di controllo e di manutenzione ha un peso non trascurabile per l'ambiente in cui si colloca.

La ditta concessionaria dell'impianto eolico provvederà a definire la programmazione dei lavori di manutenzione e di gestione delle opere che si devono sviluppare su base annuale in maniera dettagliata per garantire il corretto funzionamento del sistema.

In particolare, il programma dei lavori dovrà essere diviso secondo i seguenti punti:

- manutenzione programmata
- manutenzione ordinaria
- manutenzione straordinaria

La programmazione sarà di natura preventiva e verrà sviluppata nei seguenti macrocapitoli:

- struttura impiantistica
- strutture-infrastrutture edili
- spazi esterni (piazzole, viabilità di servizio, etc.).

Verrà creato un registro, costituito da apposite schede, dove dovranno essere indicate sia le caratteristiche principali dell'apparecchiatura sia le operazioni di manutenzione effettuate, con le date relative.

La manutenzione ordinaria comprenderà l'attività di controllo e di intervento di tutte le unità che comprendono l'impianto eolico.

Per manutenzione straordinaria si intendono tutti quegli interventi che non possono essere

preventivamente programmati e che sono finalizzati a ripristinare il funzionamento delle componenti impiantistiche che manifestano guasti e/o anomalie.

La direzione e sorveglianza gestionale verrà seguita da un tecnico che avrà il compito di monitorare l'impianto, di effettuare visite mensili e di conseguenza di controllare e coordinare gli interventi di manutenzione necessari per il corretto funzionamento dell'opera.

## **8. DISMISSIONE DELL'IMPIANTO**

Al termine della vita utile dell'impianto, dovrà essere prevista la dismissione dello stesso e la restituzione dei suoli alle condizioni ante-opera.

Quest'ultima operazione comporta, nuovamente, la costruzione delle piazzole per il posizionamento delle gru ed il rifacimento della viabilità di servizio, che sia stata rimossa dopo la realizzazione dell'impianto, per consentire l'allontanamento dei vari componenti costituenti le macchine. In questa fase i vari componenti potranno essere sezionati in loco con i conseguenti impiego di automezzi più piccoli per il trasporto degli stessi.

### **Fasi della Dismissione**

L'aerogeneratore schematicamente è costituito dalla torre, dalla navicella del rotore e dalle pale fissate al rotore, che, a sua volta, è collegato tramite un mozzo al gearbox e questo, tramite un altro mozzo, è collegato al generatore elettrico. Tutti questi componenti, ad eccezione del rotore e delle pale, si trovano nella navicella che viene sistemata su un adeguato supporto.

All'interno della navicella si trova il trasformatore BT/MT.

Tutto il sistema risulta montato su una torre in acciaio che viene imbullonata alla flangia di fondazione, all'interno della quale si trova il modulo di controllo della turbina e i quadri elettrici.

Per lo smontaggio e lo smaltimento delle parti dei singoli aerogeneratori e il ripristino geomorfologico e vegetazionale dell'area delle fondazioni e di servizio bisogna effettuare le seguenti operazioni:

- Realizzare le piazzole, nei pressi dei singoli aerogeneratori, sulla quale verranno fatte transitare le gru ed i mezzi per il trasporto; scollegare i cavi interni alla torre;
- smontare i componenti elettrici presenti nella torre;
- procedere in sequenza allo smontaggio del rotore con le pale, della navicella e dei

tronchi della torre; la navicella ed i tronchi della torre saranno caricati sui camion ed avviati agli stabilimenti industriali per il loro smantellamento e riciclaggio. Il rotore sarà posizionato a terra nella piazzola, dove si provvederà allo smontaggio delle tre pale dal rotore centrale.

- caricare i componenti su opportuni mezzi di trasporto;
- smaltire e/o rivendere i materiali presso centri specializzati e/o industrie del settore.

### **Modalità di allontanamento dal sito dei materiali**

Per l'allontanamento dal sito dei materiali, si procederà con mezzi in sagoma per tutto il materiale proveniente dalla demolizione-rimozione delle strade e dei plinti di fondazione.

Nel dettaglio il pietrame calcareo sarà trasportato con normali camion in sagoma per dimensioni e pesi, così come i blocchi di conglomerato cementizio derivanti dalla demolizione della fondazione.

Le torri saranno allontanate su autocarri e portate agli stabilimenti per il loro recupero.

La navicella sarà trasportata via dal sito con un camion dotato di un rimorchio speciale, la cui lunghezza totale è di 30 m con rimorchio di 27,20 m.

Il rotore e tutti i componenti accessori saranno trasportati con camion in sagoma idonea per dimensioni e pesi.

Le pale saranno tagliate per procedere al carico su mezzi in sagoma ed avviate all'industria per il riciclo (la pala viene riciclata per l'88%).

### **Rimozione cavi elettrici**

Tutti i cavi elettrici, sia quelli utilizzati all'interno dell'impianto eolico per permettere il collegamento tra le varie turbine con la cabina di raccolta, sia quelli utilizzati all'esterno dello stesso per permettere il collegamento della cabina con la sottostazione.

L'operazione di dismissione prevede comunque i seguenti principali step:

- scavo di vasche per consentire lo sfilaggio dei cavi;
- Ripristino dello stato dei luoghi.

I materiali da smaltire sono relativi ai componenti dei cavi (rivestimento, guaine ecc.), mentre la restante parte del cavo (rame o alluminio) e quindi saranno rivenduti per il loro riutilizzo in altre attività. Ovviamente tale smaltimento avverrà nelle discariche autorizzate, a meno di successive e future variazioni normative che dovranno rispettarsi.

### **Rimozione delle fondazioni**

Si procederà con lo scavo del terreno di copertura tramite escavatori per raggiungere la fondazione, che sarà demolita (solo la parte superiore per circa metri 1 di profondità dal piano campagna) tramite martelli demolitori; il materiale derivato, formato da blocchi di conglomerato cementizio, sarà caricato su camion per essere avviato alle discariche autorizzate e agli impianti per il riciclaggio.

Lo scavo risultante dalla rimozione della parte superficiale del plinto di fondazione sarà ricoperto con terreno con contestuale ripristino della sagoma del terreno preesistente, come prima evidenziato. La rimodulazione della piazzola sarà volta a ricreare il profilo originario del terreno, riempiendo i volumi di sterro o sterrando i riporti realizzati in fase di cantiere. Alla fine di questa operazione verrà, comunque, steso sul nuovo profilo uno strato di terreno vegetale per il ripristino delle attività agricole.

#### **Smantellamento delle piazzole e delle strade ad hoc realizzate, qualora non siano più utilizzabili per l'agricoltura**

Saranno demolite tutte le piazzole e le strade di collegamento. In particolare, sarà rimossa la sovrastruttura stradale di circa 10 cm, che sarà ceduta alle discariche autorizzate per il riciclaggio totale della stessa. Il cassonetto stradale sarà dissodato e predisposto per il normale utilizzo agricolo del terreno.

#### **Smantellamento sottostazione elettrica**

In concomitanza con lo smantellamento delle turbine si procederà allo smantellamento della sottostazione elettrica lato utente, fatto salvo il caso in cui detta sottostazione possa essere utilizzata da altri produttori di energia elettrica, di concerto con il gestore della RTN, o trasferita al gestore della rete stesso negli asset della RTN, per sua espressa richiesta.

Per lo smantellamento si procederà alla rimozione delle opere elettro-meccaniche e l'allontanamento delle stesse alle industrie per il riciclo. Successivamente si provvederà allo smantellamento dei piazzali e dei muri di recinzione e l'invio del materiale a discariche autorizzate per il successivo riciclo del materiale ferroso e del materiale calcareo.

Effettuata la rimozione di tutte le opere si provvederà al ripristino del terreno, secondo il profilo preesistente con terra di coltivo nella parte superiore.

Fermo restando che anche in questo caso verranno selezionati i componenti riutilizzabili, riciclabili, da rottamare secondo le normative vigenti, i materiali plastici da trattare secondo la natura dei materiali e le normative vigenti.

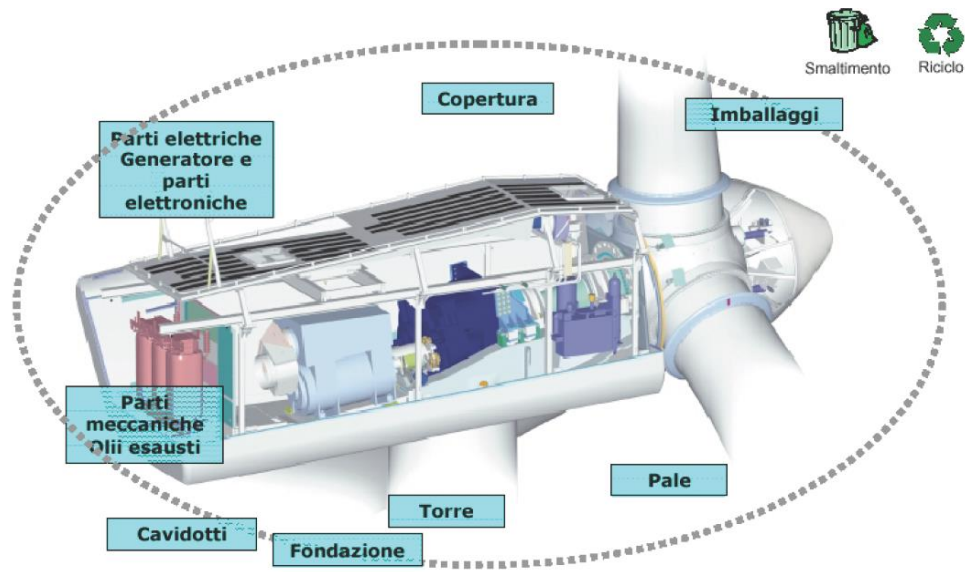

*Elementi riciclabili e smaltibili di una turbina eolica*

### **Costi del Ripristino**

Dal calcolo effettuato, l'importo necessario per lo smontaggio ed il ripristino dei luoghi sarà pari a € **5.725.000,00**. Tale valutazione è desumibile dall'esame della stima allegata all'elaborato EOL-OCV-03(Relazione della dismissione dell'impianto e ripristino luoghi).

Da notare, inoltre, che in fase di smantellamento dell'impianto, indipendentemente da tali previsioni di costi, saranno disponibili elevati quantitativi di materiale di risulta con un notevole valore del loro prezzo di vendita anche in caso di riciclo.

## **9. RIPRISTINO DELLO STATO DEI LUOGHI**

La dismissione dell'impianto eolico sarà seguita, per quanto possibile, dal ripristino del sito in condizioni analoghe allo stato originario (attraverso interventi eventuali di rigenerazione agricola, piantumazioni, ecc.).

In particolare, sarà assicurato il totale ripristino del suolo agrario originario, anche mediante pulizia e smaltimento di eventuali materiali residui, quali spezzoni o frammenti metallici, frammenti di cemento, ecc.

### **Sistemazione delle mitigazioni a verde**

Le mitigazioni a verde saranno mantenute anche dopo il ripristino agrario del sito quali elementi di strutturazione dell'agro-ecosistema in accordo con gli obiettivi di rinaturalizzazione delle aree agricole. Per questo motivo sarà eseguita esclusivamente una manutenzione ordinaria (potatura di rimonda e, dove necessario, riequilibrio della chioma) e



potranno essere effettuati espianti mirati all'ottenimento del migliore compromesso agronomico - produttivo fra appezzamenti coltivati e siepi interpoderali. Tutto il materiale legnoso risultante dalla rimonda e dagli eventuali espianti sarà cippato direttamente in campo ed inviato a smaltimento secondo le specifiche di normativa vigente o, in caso favorevole, ceduto ai fini della valorizzazione energetica in impianti preposti.

### **Messa a coltura del terreno**

Le operazioni di messa a coltura del terreno saranno basate sulle informazioni preventivamente raccolte mediante una caratterizzazione analitica dello stato di fertilità ed individuare eventuali carenze.

Ai fini di una corretta analisi, saranno effettuati diversi prelievi di terreno (profondità massima 20-25 cm) applicando, per ogni unità di superficie, un'idonea griglia di saggio opportunamente randomizzata.

Si procederà, quindi, con la rottura del cotico erboso e primo dissodamento del terreno mediante estirpatura a cui seguirà un livellamento laser al fine di profilare gli appezzamenti secondo la struttura delle opere idrauliche esistenti e di riportare al piano di campagna le pendenze idonee ad un corretto sgrondo superficiale.

Una volta definiti gli appezzamenti e la viabilità interna agli stessi, sarà effettuata una fertilizzazione di restituzione mediante l'apporto di ammendante organico e concimi ternari in quantità sufficienti per ricostituire l'originaria la fertilità e ridurre eventuali carenze palesate dall'analisi.

Infine, sarà eseguita una lavorazione principale profonda (almeno 50 cm possibilmente doppio strato), mediante la quale dissodare lo strato di coltivazione ed interrare i concimi, ed erpicature di affinamento così da ottenere un letto di semina correttamente strutturato.

Tutte le operazioni di messa a coltura saranno effettuate, seguendo le tempistiche dettate dalla classica tecnica agronomica, mediante il noleggio conto terzi di comuni macchinari agricoli di idonea potenza e dimensionamento (trattrice gommata, estirpatore ad ancore fisse, lama livellatrice, spandiconcime, ripuntatore e/o aratro polivomere ed erpice rotativo).

## **10. ANALISI RICADUTE SOCIALI, OCCUPAZIONALI ED ECONOMICHE**

L'energia eolica realizza impatti socioeconomici rilevanti, i quali si distinguono in diretti, indiretti ed indotti.

Quelli diretti si riferiscono al personale impegnato nelle fasi summenzionate sia per la produzione delle macchine e dei componenti, sia presso l'impianto (costruzione, funzionamento e manutenzione, dismissione) o presso la società proprietaria dell'impianto.

Si genera comunque ulteriore occupazione, denominata "indiretta", poiché tiene conto, ad esempio, dell'occupazione generata nei processi di produzione dei materiali utilizzati per la costruzione dei componenti. Per ciascun componente del sistema finale esistono, infatti, varie catene di processi di produzione intermedi che determinano occupazione a vari livelli. Per occupazione indiretta s'intende il personale utilizzato per produrre l'acciaio usato per costruire l'aerogeneratore.

La terza categoria di benefici è denominata occupazione "indotta". Tali occupati si creano in settori in cui avviene una crescita del volume d'affari (e di redditività) a causa del maggior reddito disponibile nella zona interessata dall'impianto. Tale reddito deriva dai salari percepiti dagli occupati nell'iniziativa e dal reddito scaturente dalle royalties percepite dai proprietari dei suoli.

I risultati delle ricadute economiche e sociali del settore eolico che sono stati presentati, prendono in considerazione dei dati relativi alla produzione della turbina, la realizzazione dell'impianto, non prendendo in analisi le attività appartenenti all'indotto, ovvero lo sviluppo dell'occupazione dovuta all'installazione degli impianti eolici.

Tra sorveglianza, gestione e manutenzione delle strutture di servizio ai parchi, le wind farm realizzano quindi grandi impatti sociali.

## **11. ELENCO AUTORIZZAZIONI, INTESE, CONCESSIONI, LICENZE PARERI, NULLA OSTA E ASSENSI DA ACQUISIRE**

Di seguito si riporta l'elenco degli Enti generalmente convocati per la Conferenza dei Servizi per il rilascio della Autorizzazione Unica ex art. 12 D.Lgs. 387/03, che dovranno fornire pareri di competenza:

- Regione Puglia:
  - Dipartimento Mobilità, Qualità Urbana, Opere pubbliche, Ecologia e Paesaggio – Sezione Tutela e Valorizzazione del Paesaggio
  - Dipartimento Mobilità, Qualità Urbana, Opere pubbliche, Ecologia e Paesaggio - Sezione Autorizzazioni Ambientali
  - Dipartimento Mobilità, Qualità Urbana, Opere pubbliche, Ecologia e Paesaggio - Sezione Lavori Pubblici – Servizio Espropri e Contenzioso
  - Dipartimento la Mobilità, Qualità Urbana, Opere pubbliche, Ecologia e Paesaggio – Sezione Ciclo Rifiuti e Bonifiche – Servizio Attività Estrattive
  - Dipartimento Agricoltura, Sviluppo Rurale ed Ambientale – Sezione Gestione Sostenibile e Tutela delle Risorse Forestali e Naturali - Servizio Foreste - Ufficio Provinciale di

- Foggia
- Dipartimento Agricoltura, Sviluppo Rurale ed Ambientale – Sezione Coordinamento dei Servizi Territoriali - Servizio Agricoltura - Ufficio Provinciale di Foggia
  - Dipartimento Mobilità, Qualità Urbana, Opere pubbliche, Ecologia e Paesaggio - Sezione LL.PP. - Ufficio Struttura Tecnica Provinciale di Foggia
  - Dipartimento Agricoltura, Sviluppo Rurale ed Ambientale - Sezione Risorse Idriche
  - Servizio Demanio e Patrimonio - Ufficio Parco Tratturi
- Comuni di:
    - Troia (FG);
    - Lucera (FG);
    - Biccari.
  - Provincia di Foggia - Servizio Ambiente
  - Ministero per i Beni e le attività Culturali – Soprintendenza Archeologia, Belle Arti e Paesaggio per le province di BAT e FG
  - Ministero per i Beni e le Attività Culturali - Sovrintendenza per i Beni archeologici per la Puglia
  - Ministero Sviluppo Economico - Dipartimento per le Comunicazioni - Ispettorato Territoriale Puglia - Basilicata
  - Ministero delle Infrastrutture e dei Trasporti U.S.T.I.F.
  - Comando Provinciale Vigili del Fuoco di Foggia
  - Aeronautica Militare III Regione Aerea - Reparto Territorio e patrimonio
  - Marina Militare Comando in Capo del Dipartimento Militare Marittimo dello Jonio e del Canale d'Otranto
  - Comando Militare Esercito Puglia
  - Autorità di Bacino della Puglia
  - Consorzio per la Bonifica della Capitanata
  - ASL Foggia
  - ENAC - Ente Nazionale per l'Aviazione Civile
  - ENAV - Ente Nazionale Assistenza al volo
  - TERNA S.p.A.
  - SNAM Rete Gas S.p.A.
  - ARPA Puglia - Dipartimento Provinciale di Foggia
  - Acquedotto Pugliese S.p.A.
  - Ministero dello Sviluppo Economico Divisione IV U.N.M.I.G.

## 12. ALLEGATO STIMA COSTO DI DISMISSIONE

Num.Ord. TARIFFA	DESIGNAZIONE DEI LAVORI	DIMENSIONI			Quantità	IMPORTI	
		lung.	larg.	H/peso		unitario	TOTALE
	<b>R I P O R T O</b>						
	<b>LAVORI A CORPO</b>						
1 N.P. 01	Area di stoccaggio e deposito per una superficie di mq 5.000.00 circa, da realizzare in un'area idonea all'interno del parco eolico in posizione baricentrica. L'area sarà oggetto di sistemazione mediante la stabilizzazione a calce da eseguirsi con idonei macchinari per uno spessore finito non superiore a 30 cm, il tutto finito per consentire il transito, lo stoccaggio di materiali, posizionamento di containers uffici, mensa ecc. L'intera area sarà inoltre recintata con rete metallica e paletti in ferro di altezza di m 2,00. Nel prezzo è compreso il canone di fitto per un periodo 90 giorni, oneri per la fornitura di energia elettrica ed acqua, il ripristino dello stato dei luoghi e tutti gli oneri occorrenti per dare il lavoro finito a regola d'arte. area cantiere				1,00		
	SOMMANO a corpo				1,00	50'000,00	50'000,00
2 N.P. 02	Realizzazione di piazzole provvisorie delle dimensioni 50x20m, mediante la stabilizzazione a calce da eseguirsi con idonei macchinari per uno spessore finito non superiore a 30 cm, per consentire il transito e il posizionamento delle gru per lo smontaggio degli aerogeneratori. La stabilizzazione dovrà essere eseguita con l'apporto di ossido ed idrossido di calcio micronizzato, in idonea percentuale in peso rispetto alla terra, previa elaborazione della miscela ottimale, fino a raggiungere i valori richiesti di addensamento e modulo di deformazione; compreso la stesa e miscelazione della calce, le prove di laboratorio ed in sito durante il trattamento e quanto altro necessario per dare il lavoro finito a perfetta regola d'arte. E' compreso nel prezzo il successivo ripristino dello stato ante opera. piazzole provvisore posizionamento gru				23,00		
	SOMMANO a corpo				23,00	30'000,00	690'000,00
3 N.P. 03	Smontaggio e rimozione di aerogeneratore, costituito da un rotore ad asse orizzontale, azionato da 3 pale in fibra di vetro rinforzata, di diametro di mt. 150, oltre alla torre in acciaio tubolare dell'altezza complessiva di mt. 105, prima di procedere allo smontaggio saranno recuperati gli olii utilizzati nei circuiti idraulici e nei moltiplicatori di giri e loro smaltimento in conformità alle prescrizioni di legge a mezzo di ditte specializzate ed autorizzate allo smaltimento degli olii; Compreso nel prezzo il noleggio della gru di potenza adeguata, carico sui mezzi speciali e il trasporto dall'area cantiere al centro di stoccaggio, individuata in un'area a km 50 circa. smontaggio aerogeneratori				23,00		
	SOMMANO cadauno				23,00	90'000,00	2'070'000,00
4 N.P. 10	Vendita di acciaio usato, proveniente dal recupero della torre e di tutti le componenti in acciaio all'interno della stessa. <b>-torri</b>						
	<b>SI DETRAGGONO kg</b>				<b>350000,00</b>		
					<b>0</b>	<b>-8'050'000,00</b>	
						<b>-8'050'000,00</b>	<b>0,07</b>
							<b>-563'500,00</b>
5 E.001.033.g	Smaltimento di materiale da demolizioni e rimozioni privo di ulteriori scorie e frammenti diversi. Il prezzo comprende tutti gli oneri, tasse e contributi da conferire alla discarica autorizzata. L'attestazione dello smaltimento dovrà necessariamente essere attestata a mezzo dell'apposito formulario di identificazione rifiuti (ex D.Lgs. 152/2006 e s.m.i.) debitamente compilato e firmato in ogni sua parte. La consegna del modulo da formulario alla Direzione Lavori risulterà evidenza oggettiva dello smaltimento avvenuto autorizzando la corresponsione degli oneri a seguire. Il trasportatore è pienamente responsabile della classificazione dichiarata. rifiuti misti, PVC, guaine, gomma, nylon rotore - navicella - trasformatore- apparecchiature varie (peso complessivo						
	<b>A R I P O R T A R E</b>						<b>2'246'500,00</b>

COMMITTENTE:

parco eolico

Num.Ord. TARIFFA	DESIGNAZIONE DEI LAVORI	DIMENSIONI			Quantità	IMPORTI	
		lung.	larg.	H/peso		unitario	TOTALE
	<b>R I P O R T O</b>						2'246'500,00
	per aerogeneratore q.li 2300)			2300,000	52'900,00		
	SOMMANO q.li				52'900,00	31,50	1'666'350,00
6 E.002.004a	Demolizione totale o parziale di conglomerati cementizi di qualunque tipo, effettuata con mezzi meccanici, martelli demolitori, ecc., in qualsiasi condizione, altezza o profondità, compreso l'onere per il calo o l'innalzamento dei materiali di risulta con successivo carico su automezzo, tagli anche a fiamma ossidrica dei ferri, cernita dei materiali, accatastamenti, stuoie e lamiera per ripari, segnalazione diurna e notturna, recinzioni etc. e quant'altro occorre per dare il lavoro finito in opera a perfetta regola d'arte: valutato per la cubatura effettiva delle parti demolite eseguito l'uso di mezzi meccanici				476,10		
	demolizioni fondazione aerogeneratori *(par.ug.=23,0(15,50+5,20))				476,10	157,00	74'747,70
7 E.001.031	Trasporto con qualunque mezzo a discarica autorizzata di materiale di risulta di qualunque natura e specie purché esente da amianto, anche se bagnato, fino ad una distanza di km 10, compreso il carico e lo scarico, lo spianamento e l'eventuale configurazione del materiale scaricato, con esclusione degli oneri di conferimento a discarica. Vedi voce n° 6 [mc 476.10]				476,10		
	SOMMANO mc				476,10	12,50	5'951,25
8 E.001.033.f	Smaltimento di materiale da demolizioni e rimozioni privo di ulteriori scorie e frammenti diversi. Il prezzo comprende tutti gli oneri, tasse e contributi da conferire alla discarica autorizzata. L'attestazione dello smaltimento dovrà necessariamente essere attestata a mezzo dell'apposito formulario di identificazione rifiuti (ex D.Lgs. 152/2006 e s.m.i.) debitamente compilato e firmato in ogni sua parte. La consegna del modulo da formulario alla Direzione Lavori risulterà evidenza oggettiva dello smaltimento avvenuto autorizzando la corresponsione degli oneri a seguire. Il trasportatore è pienamente responsabile della classificazione dichiarata. calcestruzzo cementizio armato materiale provenienti dalla demolizioni Vedi voce n° 6 [mc 476.10]			22,000	10'474,20		
	SOMMANO q.li				10'474,20	3,35	35'088,57
9 N.P.11	Smantellamento e rimozione di tutte le opere presenti nella stazione MT/AT, compreso la rimozione dei manufatti e piazzali dell'area esterna, compresa la recinzione e la viabilità, e di tutti gli oneri per la rimozione e smaltimento dei trasformatori ed impianti elettrici. stazione elettrica				1,00		
	SOMMANO a corpo				1,00	150'000,00	150'000,00
10 N.P. 04	Ripristino piazzole e strade, previo il dissodamento degli stessi, ed eventuale integrazione con terreno vegetale esistenti in cantiere. ripristino stato dei luoghi area fondazione aerogeneratori e piazzola area sottostazione				23,00 1,00		
	SOMMANO a corpo				24,00	15'000,00	360'000,00
11 N.P. 05	Rimozione di cavo per media tensione in alluminio tipo ARP1H5(AR)E/X, per tensioni 18/36 kV, della sezione 1X3X95 e 1X3X185, isolamento in polietilene reticolato XLPE, guaina esterna in PVC, compreso l'onere dell'apertura e chiusura dello scavo, e il ripristino dello stato dei luoghi. cavi collegamento aerogeneratori *(lung.=18690+7920)	26610,00			26'610,00		
	SOMMANO ml				26'610,00	3,00	79'830,00
	<b>A R I P O R T A R E</b>						4'618'467,52

COMMITTENTE:

parco eolico

Num.Ord. TARIFFA	DESIGNAZIONE DEI LAVORI	DIMENSIONI			Quantità	IMPORTI	
		lung.	larg.	H/peso		unitario	TOTALE
	<b>RIPORTO</b>						4'618'467,52
12 N.P. 06	Rimozione di cavo per media tensione in alluminio tipo ARP1H5(AR)E, per tensioni 18/36 kV, della sezione 1X400 e 1x630 mmq, isolamento in polietilene reticolato XLPE, guaina esterna in PVC, compreso l'onere dell'apertura e chiusura dello scavo, e il ripristino dello stato dei luoghi. cavi collegamento alla SSE *(lung.=50070+34550+1650)	86270,00			86'270,00		
	SOMMANO ml				86'270,00	1,50	129'405,00
13 N.P. 07	Rimozione di fibra ottica di tipo MULTIMODALE 1x12 50/125 tipo Pirelli DW 105-5-12/TOL 1 12 1 (12MMR)VM, compreso i tubi in PEAD tipo PN10 ø 50 mm. rete parco-sottostazione	88150,00			88'150,00		
	SOMMANO ml				88'150,00	0,30	26'445,00
14 E.001.031	Trasporto con qualunque mezzo a discarica autorizzata di materiale di risulta di qualunque natura e specie purché esente da amianto, anche se bagnato, fino ad una distanza di km 10, compreso il carico e lo scarico, lo spianamento e l'eventuale configurazione del materiale scaricato, con esclusione degli oneri di conferimento a discarica. Vedi voce n° 11 [ml 26 610.00] Vedi voce n° 12 [ml 86 270.00] Vedi voce n° 13 [ml 88 150.00]				53,22 172,54 176,30		
	SOMMANO mc				402,06	12,50	5'025,75
15 E.001.033.g	Smaltimento di materiale da demolizioni e rimozioni privo di ulteriori scorie e frammenti diversi. Il prezzo comprende tutti gli oneri, tasse e contributi da conferire alla discarica autorizzata. L'attestazione dello smaltimento dovrà necessariamente essere attestata a mezzo dell'apposito formulario di identificazione rifiuti (ex D.Lgs. 152/2006 e s.m.i.) debitamente compilato e firmato in ogni sua parte. La consegna del modulo da formulario alla Direzione Lavori risulterà evidenza oggettiva dello smaltimento avvenuto autorizzando la corresponsione degli oneri a seguire. Il trasportatore è pienamente responsabile della classificazione dichiarata. rifiuti misti, PVC, guaine, gomma, nylon Vedi voce n° 11 [ml 26 610.00] Vedi voce n° 12 [ml 86 270.00] Vedi voce n° 13 [ml 88 150.00]				266,10 1'294,05 264,45		
	SOMMANO q.li				1'824,60	31,50	57'474,90
16 Lista in economia	Lavori in economia per opere varie ed eventuali lavorazioni imprevedute ed imprevedibile. Lavorazioni da compensare con costo orario (rif. tabelle costi dell'associazione di categoria lavori edili della Regione Puglia) dei macchinari, attrezzature e mano d'opera necessari per le attività innanzi citate, da contabilizzare a piè di lista.				1,00		
	SOMMANO a corpo				1,00	8'181,83	8'181,83
	<b>Parziale LAVORI A CORPO euro</b>						4'845'000,00
	<b>TOTALE euro</b>						4'845'000,00
	Data, _____						
	<b>Il Tecnico</b>						
	----- -----						
	<b>A RIPORTARE</b>						

COMMITTENTE:

