

TRANSIZIONE TIPOLOGIA T3a - BARRIERE ANAS H2 BPSMC CON H2BL CAR SEGNALETICA

PROSPETTO

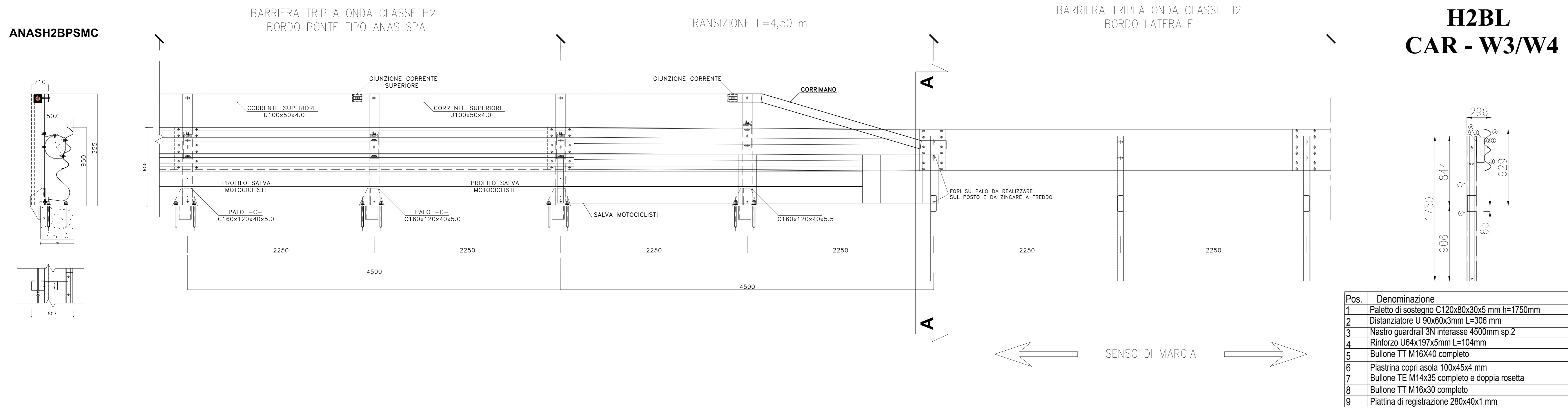

PIANTA

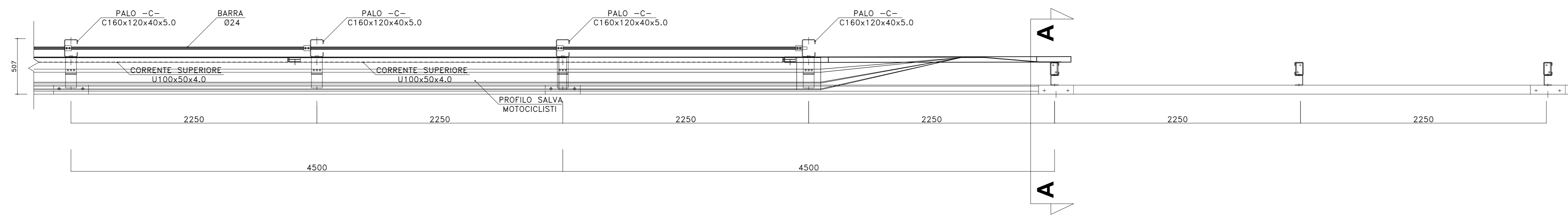

SEZ. A-A

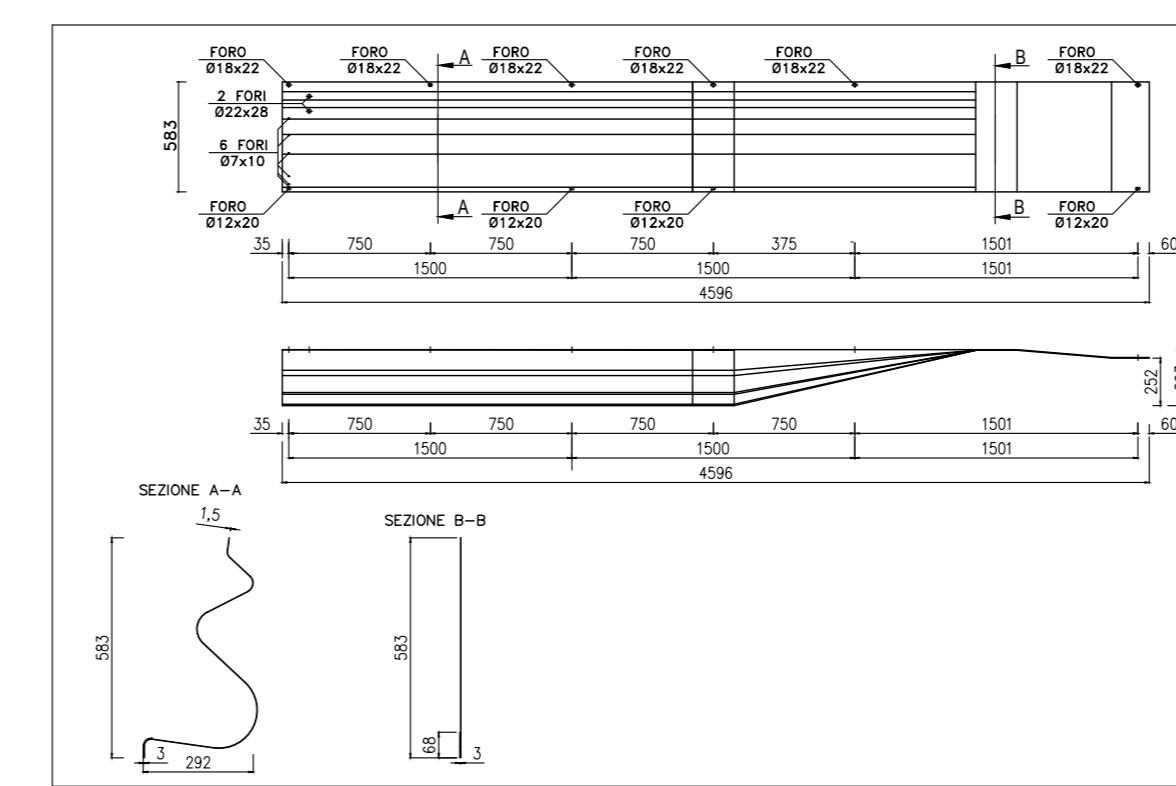
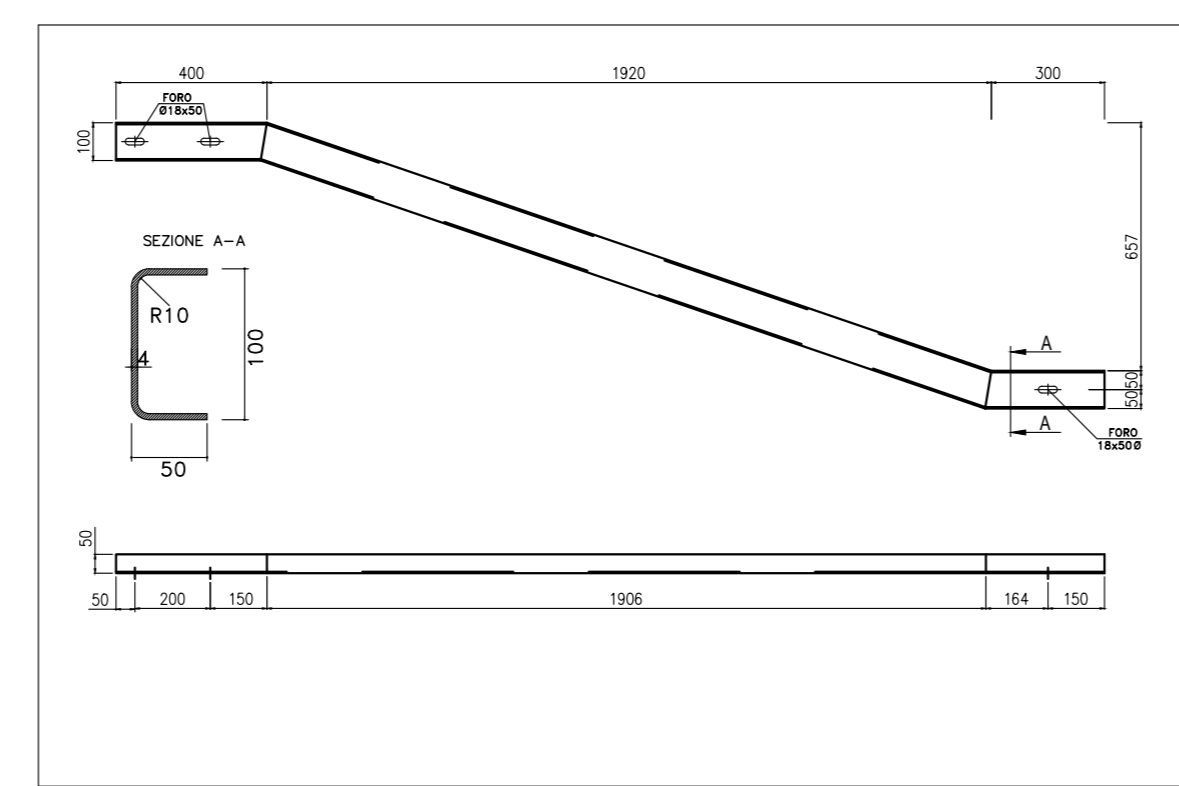
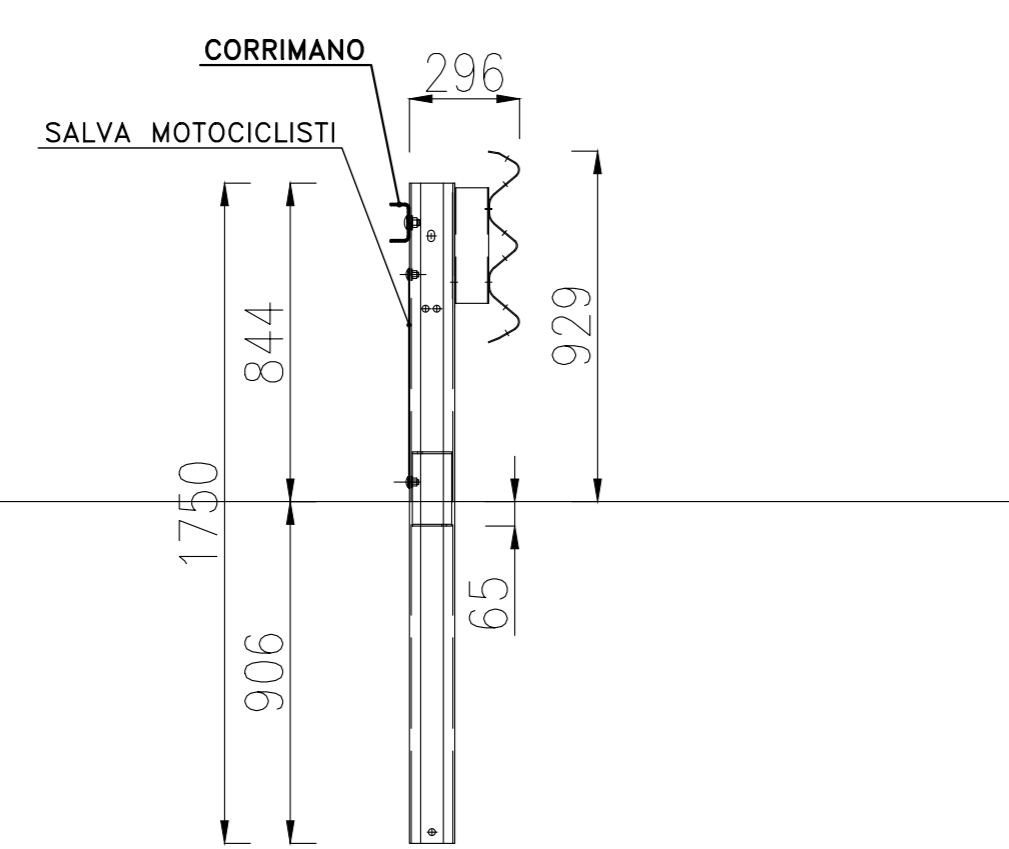

Sanas
GRUPPO FS ITALIANE

Direzione Progettazione e Realizzazione Lavori

**ITINERARIO INTERNAZIONALE E78
S.G.C. GROSSETO - FANO**
ADEGUAMENTO A 4 CORSIE
NEL TRATTO GROSSETO - SIENA (S.S. 223 "DI PAGANICO")
DAL KM 41+600 AL KM 53+400 - LOTTO 9

PROGETTO ESECUTIVO COD. FI15

PROGETTAZIONE: ATI SINTAGMA - GDG - ICARIA

IL RESPONSABILE DELL'INTEGRAZIONE DELLE PRESTAZIONI SPECIALISTICHE:
Dot. Ing. Nando Grassi

IL GRUPPO DI PROGETTAZIONE:
MANDATARIO: MANDANTIS:
Sintagma DESIGN GROUP ICARIA
Incarichi di progettazione

IL PROGETTISTA:
Dot. Ing. Federico Durastanti
Ordine degli Ingegneri della Prov. di Terni n° AB44

IL GEOLOGO:
Dot. Geol. Giorgio Carraglini
Ordine dei Geologi della Regione Umbria n°108

IL R.L.P.P.:
Dot. Ing. Raffaele Franco Carso

IL COORDINATORE PER LA SICUREZZA IN FASE DI PROGETTAZIONE:
Dot. Ing. Filippo Famburco

PROTOCOLLO DATA

PROGETTO STRADALE
SEGNALETICA E BARRIERE DI SICUREZZA
Barriere di sicurezza - particolari di installazione transizione H2BL-H2BL esistente

CODICE PROGETTO	PROG. FILE	REVISIONE	SCALA
L0F115 E 1901	PROG-PS01-TRM-0008	A	-
CODICE ELAB.	P00P501TRADC08		
REVISIONE	DATA	REDAITTO	VERIFICATO
A	26/02/2020	M.De Turis	E.Barbalecci
REV.	DESCRIZIONE	DATA	REDAITTO