

SCAVI E BONIFICHE	
ISTERRO	1.670 mq
SCOTICO	26.088 m
RILEVATI	
RILEVATO	36.078 mq
TERRENO VEGETALE	3.469 mq
SOVRASTRUTTURA STRADALE	
LUSURA IN CONGL. BITUMINOSO NON DRENANTE	8.500 m
CONGLOMERATO BITUMINOSO PER BASE	8.500 m
MISTO GRANULARE STABILIZZATO A LEG. NAT.	4.122 mq
MANUFATTI	
GORDOLO	0.132 mq

SEZIONE N. : 19  
 QT. PROGETTO : 156.000  
 DIST.PROG. : 0+200.000  
 DIST.PREC. : 20.000  
 DIST.SUCC. : 5.371

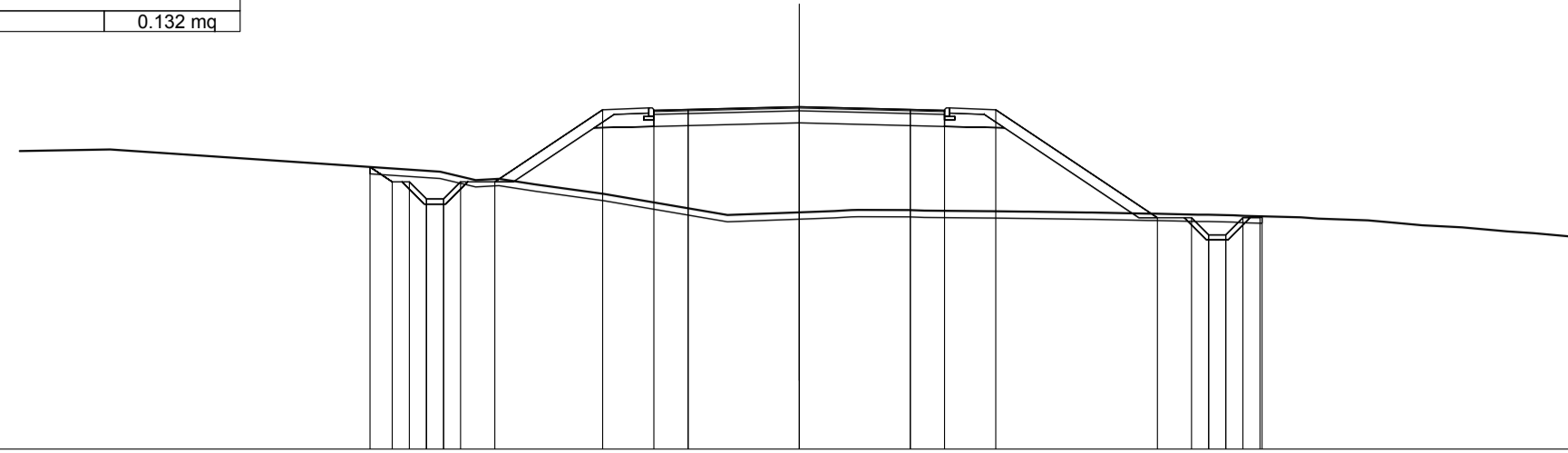

SCALA 1:200

QT.RIF. 146.000

QUOTE TERRENO	154.75	154.10	153.86	153.73	153.45	152.84	152.91	152.95	152.99	152.96	152.95	152.93	152.91	152.87	152.84	152.81	152.73	152.68	152.63	152.54	152.48	152.36	152.30	
QUOTE PROGETTO		154.24	153.81	153.71	153.61	155.91	155.89	155.92	156.00	155.92	155.89	155.91	155.87	155.76	155.76	155.76	155.76	155.80	155.83	155.84	155.84	155.84	155.84	155.84
DIST.PARZIALI PROGETTO		0.95	0.98	0.98	1.00	3.15	1.50	1.00	3.25	3.25	1.00	1.50	4.73	1.00	0.98	0.98	0.98	0.98	0.98	0.98	0.98	0.98	0.98	0.98
DIST. PROGR. PROGETTO		-12.55	-11.90	-11.40	-10.90	-9.90	-8.90	-5.75	-4.25	-3.25	-0.00	-3.25	-4.25	-5.75	-10.48	-11.48	-12.98	-13.48	-13.54	-13.54	-13.54	-13.54	-13.54	-13.54

SCAVI E BONIFICHE	
ISTERRO	8.500 m
SCOTICO	
RILEVATI	
RILEVATO	
TERRENO VEGETALE	
SOVRASTRUTTURA STRADALE	
LUSURA IN CONGL. BITUMINOSO NON DRENANTE	8.500 m
CONGLOMERATO BITUMINOSO PER BASE	8.500 m
MISTO GRANULARE STABILIZZATO A LEG. NAT.	2.975 mq
MANUFATTI	
GORDOLO	

SEZIONE N. : 20  
 QT. PROGETTO : 156.000  
 DIST.PROG. : 0+227.371  
 DIST.PREC. : 5.371  
 DIST.SUCC. : 22.504

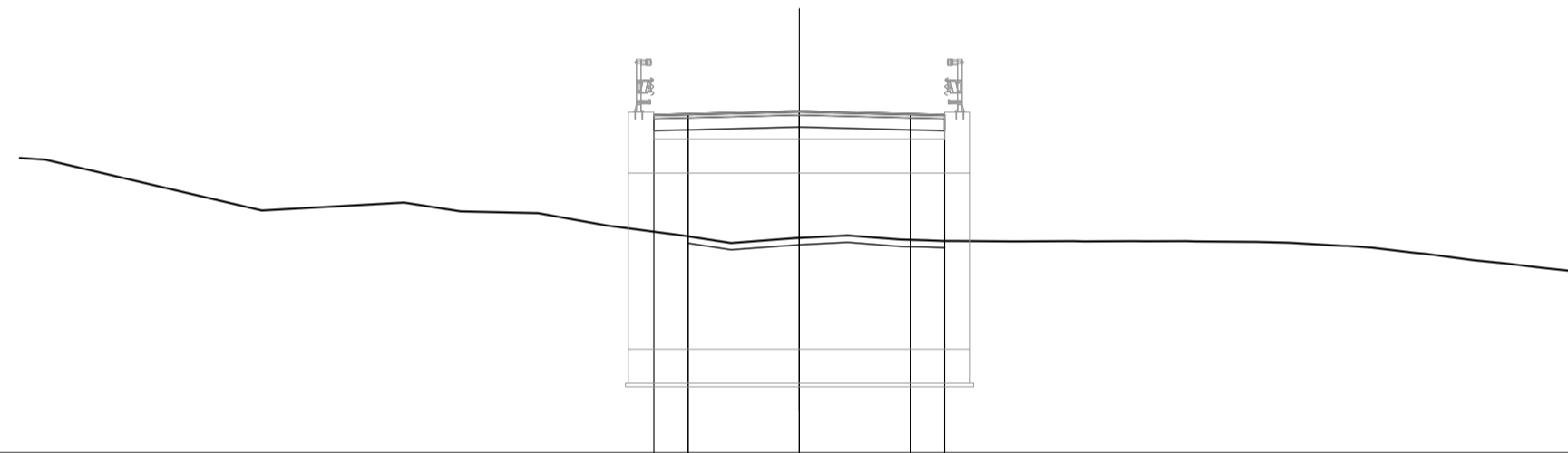

SCALA 1:200

QT.RIF. 146.000

QUOTE TERRENO	153.09	153.32	153.06	153.01	152.65	152.36	152.14	152.28	152.36	152.24	152.22	152.19	152.18	152.18	152.19	152.18	152.17	152.14	152.00	151.82	151.64	151.54	151.41	
QUOTE PROGETTO			155.89	155.92	156.00	155.92	155.89	155.92	155.89	155.89	155.89	155.89	155.89	155.89	155.89	155.89	155.89	155.89	155.89	155.89	155.89	155.89	155.89	155.89
DIST.PARZIALI PROGETTO			1.00	3.25	3.25	1.00	3.25	3.25	1.00	3.25	3.25	1.00	3.25	3.25	1.00	3.25	3.25	1.00	3.25	3.25	1.00	3.25	3.25	
DIST. PROGR. PROGETTO			-4.25	-3.25	-0.00	-3.25	-4.25	-4.25	-4.25	-4.25	-4.25	-4.25	-4.25	-4.25	-4.25	-4.25	-4.25	-4.25	-4.25	-4.25	-4.25	-4.25	-4.25	-4.25

SCAVI E BONIFICHE	
ISTERRO	8.507 m
SCOTICO	
RILEVATI	
RILEVATO	
TERRENO VEGETALE	
SOVRASTRUTTURA STRADALE	
LUSURA IN CONGL. BITUMINOSO NON DRENANTE	8.507 m
CONGLOMERATO BITUMINOSO PER BASE	8.507 m
MISTO GRANULARE STABILIZZATO A LEG. NAT.	2.975 mq
MANUFATTI	
GORDOLO	

SEZIONE N. : 21  
 QT. PROGETTO : 156.000  
 DIST.PROG. : 0+227.875  
 DIST.PREC. : 22.504  
 DIST.SUCC. : 7.549

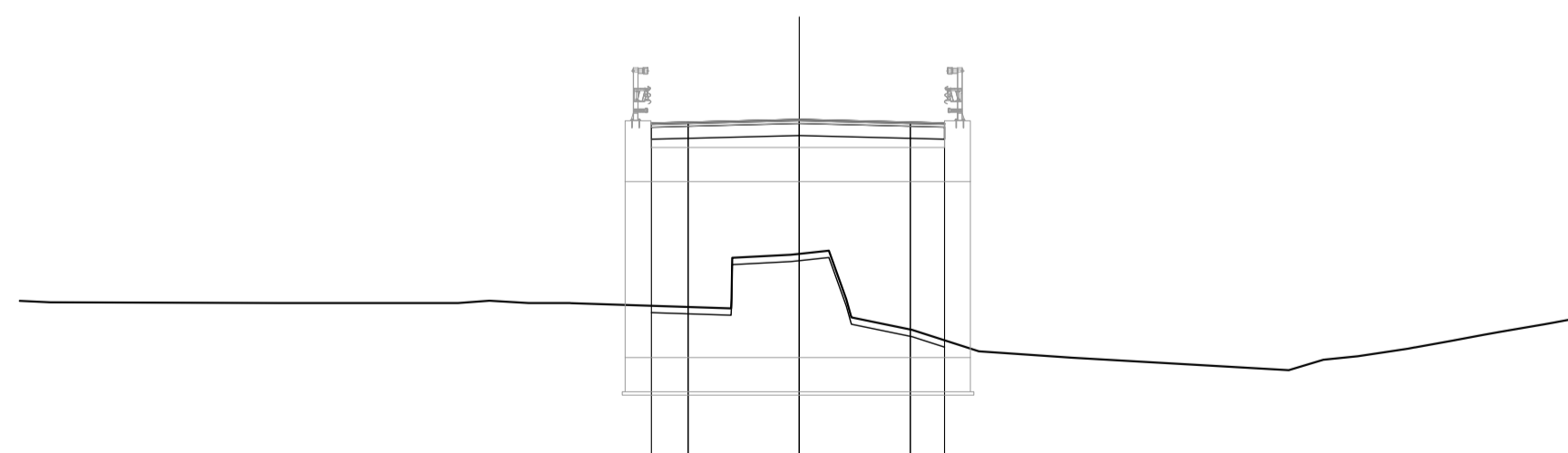

SCALA 1:200

QT.RIF. 145.000

QUOTE TERRENO	150.62	150.62	150.69	150.62	150.62	151.95	152.07	152.16	150.21	149.84	149.21	149.03	148.86	148.97	149.07	149.33	149.52	149.78	150.09	
QUOTE PROGETTO		155.89	155.92	156.00	155.92	155.89	155.92	155.89	155.89	155.89	155.89	155.89	155.89	155.89	155.89	155.89	155.89	155.89	155.89	155.89
DIST.PARZIALI PROGETTO		1.07	3.25	3.25	1.00	3.25	3.25	1.00	3.25	3.25	1.00	3.25	3.25	1.00	3.25	3.25	1.00	3.25	3.25	
DIST. PROGR. PROGETTO		-4.32	-3.25	-0.00	-3.25	-4.25	-4.25	-4.25	-4.25	-4.25	-4.25	-4.25	-4.25	-4.25	-4.25	-4.25	-4.25	-4.25	-4.25	-4.25

SCAVI E BONIFICHE	
ISTERRO	2.658 mq
SCOTICO	32.998 m
RILEVATI	
RILEVATO	60.801 mq
TERRENO VEGETALE	5.114 mq
SOVRASTRUTTURA STRADALE	
LUSURA IN CONGL. BITUMINOSO NON DRENANTE	10.734 m
CONGLOMERATO BITUMINOSO PER BASE	10.734 m
MISTO GRANULARE STABILIZZATO A LEG. NAT.	4.905 mq
MANUFATTI	
GORDOLO	0.132 mq

SEZIONE N. : 22  
 QT. PROGETTO : 156.000  
 DIST.PROG. : 0+235.424  
 DIST.PREC. : 7.549  
 DIST.SUCC. : 4.576

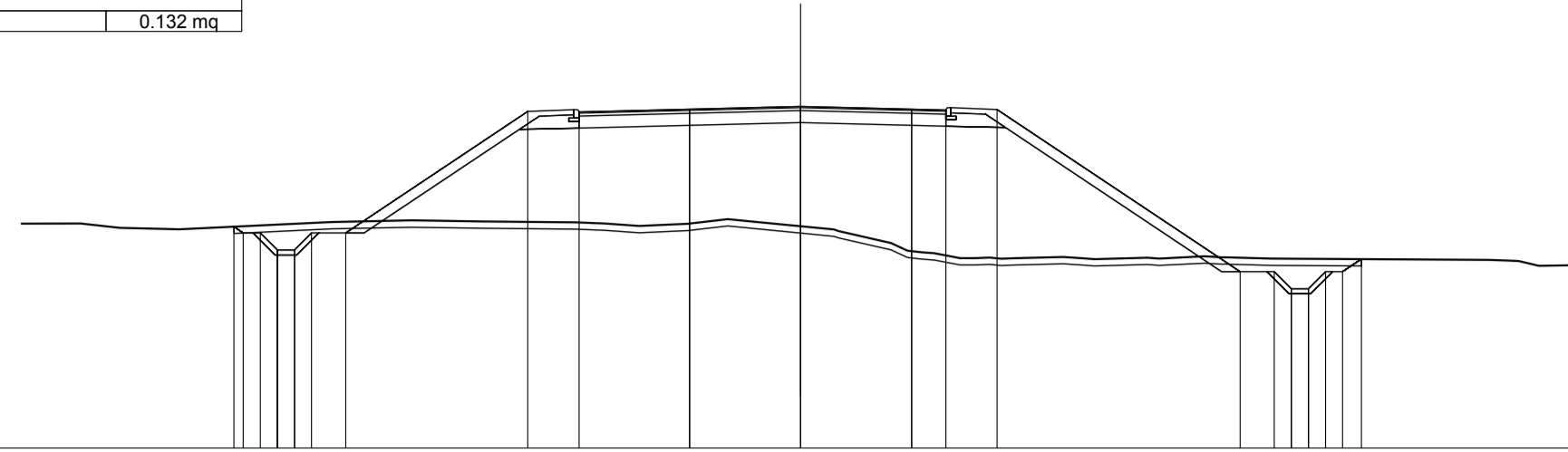

SCALA 1:200

QT.RIF. 146.000

QUOTE TERRENO	152.57	152.44	152.40	152.62	152.67	152.63	152.61	152.57	152.50	152.57	152.70	152.49	152.35	151.70	151.56	151.60	151.53	151.55	151.61	151.58	151.55	151.51	151.38	151.36	
QUOTE PROGETTO			152.48	152.30	152.30	152.30	152.30	152.30	152.30	152.30	152.30	152.30	152.30	152.30	152.30	152.30	152.30	152.30	152.30	152.30	152.30	152.30	152.30	152.30	152.30
DIST.PARZIALI PROGETTO			0.98	0.98	1.00	5.33	1.50	3.23	3.25	3.25	3.25	1.00	1.50	7.11	1.00	0.98	0.98	0.98	0.98	0.98	0.98	0.98	0.98	0.98	0.98
DIST. PROGR. PROGETTO			-16.58	-16.31	-15.81	-13.31	-7.98	-6.48	-3.25	-0.00	-3.25	-4.25	-5.75	-12.86	-13.36	-13.36	-13.36	-13.36	-13.36	-13.36	-13.36	-13.36	-13.36	-13.36	

SCAVI E BONIFICHE	
ISTERRO	3.368 mq
SCOTICO	35.741 m
RILEVATI	
RILEVATO	55.323 mq
TERRENO VEGETALE	4.695 mq
SOVRASTRUTTURA STRADALE	
LUSURA IN CONGL. BITUMINOSO NON DRENANTE	13.967 m
CONGLOMERATO BITUMINOSO PER BASE	13.967 m
MISTO GRANULARE STABILIZZATO A LEG. NAT.	6.035 mq
MANUFATTI	
GORDOLO	0.132 mq

SEZIONE N. : 23  
 QT. PROGETTO : 156.000  
 DIST.PROG. : 0+240.000  
 DIST.PREC. : 4.576  
 DIST.SUCC. : 8.481

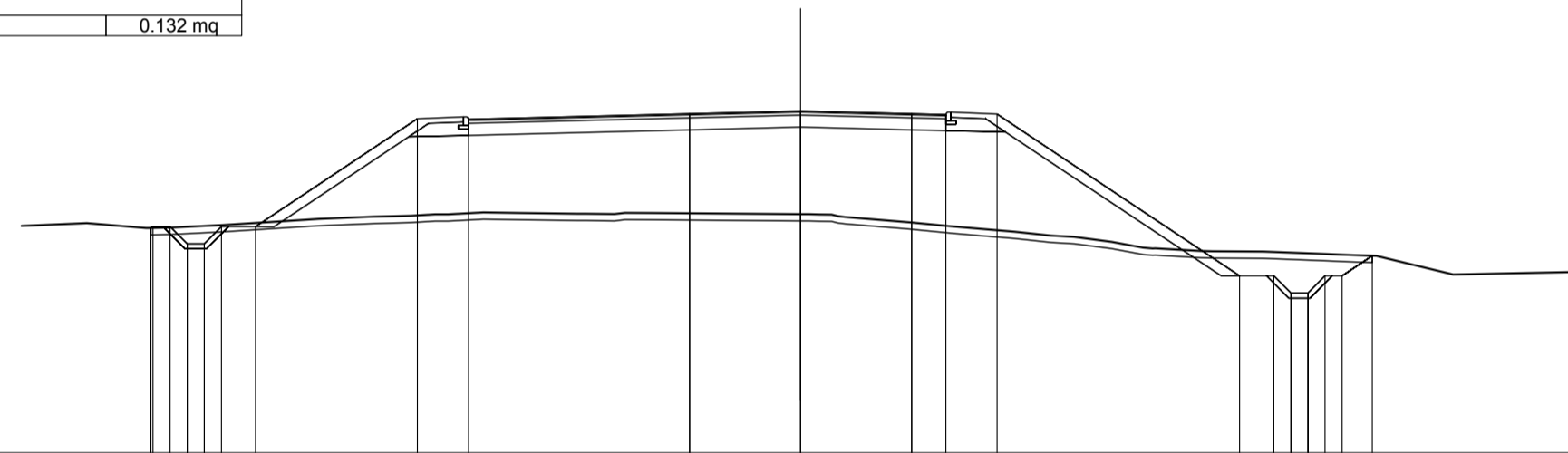

SCALA 1:200

QT.RIF. 146.000

QUOTE TERRENO	152.72	152.59	152.66	152.84	152.91	152.93	152.98	153.03	152.98	152.92	152.90	152.74	152.62	152.55	152.47	152.35	152.17	151.98	151.89	151.89	151.89	151.80	151.76	151.22
QUOTE PROGETTO		152.58	152.62	152.62	152.62	152.62	152.62	152.62	152.62	152.62	152.62	152.62	152.62	152.62	152.62	152.62	152.62	152.62	152.62	152.62	152.62	152.62	152.62	152.62
DIST.PARZIALI PROGETTO		0.98	0.98	1.00	4.73	1.50	6.47	3.25	3.25	1.00	1.50	7.10	1.00	0.98	0.98	0.98	0.98	0.98	0.98	0.98	0.98	0.98	0.98	0.98
DIST. PROGR. PROGETTO		-19.01	-18.96	-18.46	-17.96	-16.96	-11.22	-9.72	-3.25	-0.00	-3.25	-4.25	-5.75	-12.86	-13.36	-13.36	-13.36	-13.36	-13.36	-13.36	-13.36	-13.36	-13.36	-13.36

SCAVI E BONIFICHE	
ISTERRO	1.982 mq
SCOTICO	20.141 m
RILEVATI	
RILEVATO	15.350 mq
TERRENO VEGETALE	2.862 mq
SOVRASTRUTTURA STRADALE	
LUSURA IN CONGL. BITUMINOSO NON DRENANTE	8.507 m
CONGLOMERATO BITUMINOSO PER BASE	8.507 m
MISTO GRANULARE STABILIZZATO A LEG. NAT.	3.551 mq
MANUFATTI	
GORDOLO	0.066 mq

SEZIONE N. : 24  
 QT. PROGETTO : 156.000  
 DIST.PROG. : 0+248.481  
 DIST.PREC. : 8.481  
 DIST.SUCC. : 7.071

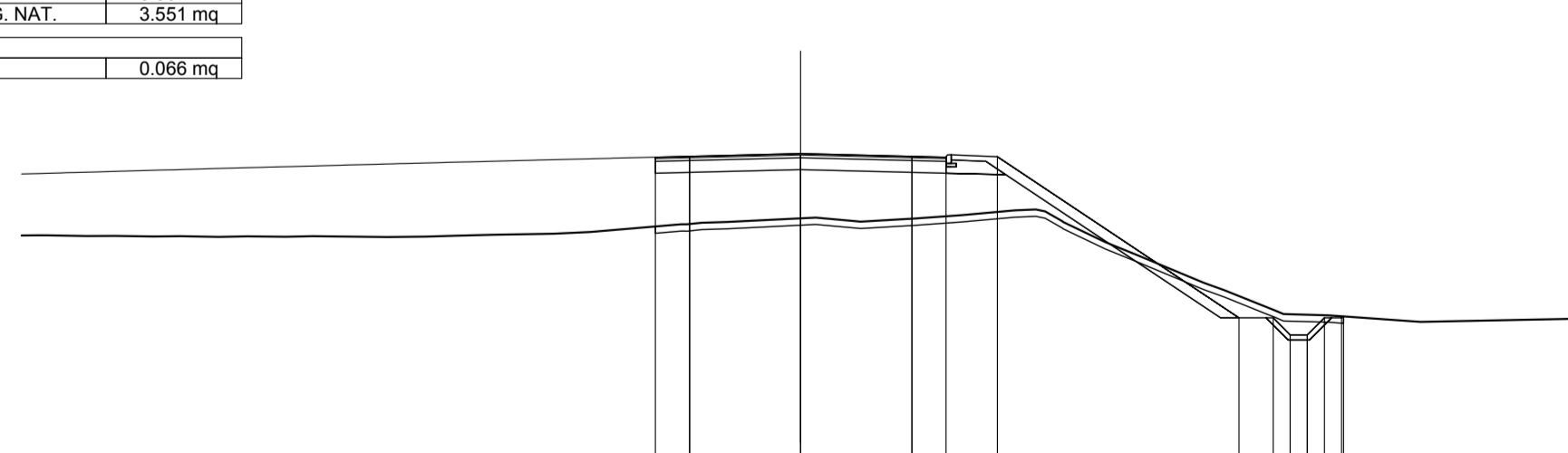

SCALA 1:200

QT.RIF. 146.000

QUOTE TERRENO	153.61	153.59	153.59	153.57	153.57	153.57	153.57	153.57	153.57	153.57	153.57	153.57	153.57	153.57	153.57	153.57	153.57	153.57	153.57	153.57	153.57	153.57	153.57	153.57
QUOTE PROGETTO			155.89	155.92	156.00	155.92	155.89	155.91	155.91	155.91	155.91	155.91	155.91	155.91	155.91	155.91	155.91	155.91	155.91	155.91	155.91	155.91	155.91	155.91
DIST.PARZIALI PROGETTO			1.00	3.25	3.26	1.00	1.50	7.07	1.00	0.98	0.98	0.98	0.98	0.98	0.98	0.98	0.98	0.98	0.98	0.98	0.98	0.98	0.98	0.98
DIST. PROGR. PROGETTO			-4.25	-3.25	-0.00	-3.26	-4.26	-5.76	-12.83	-13.33	-13.33	-13.33	-13.33	-13.33	-13.33	-13.33	-13.33	-13.33	-13.33	-13.33	-13.33	-13.33	-13.33	-13.33

**Sanas**  
 GRUPPO FS ITALIANI  
 Direzione Progettazione e Realizzazione Lavori

**ITINERARIO INTERNAZIONALE E78**  
**S.G.C. GROSSETO - FANO**  
 ADEGUAMENTO A 4 CORSIE  
 NEL TRATTO GROSSETO - SIENA (S.S. 223 "DI PAGANICO")  
 DAL KM 41+600 AL KM 53+400 - LOTTO 9

PROGETTO ESECUTIVO COD. F115

PROGETTAZIONE: ATI SINTAGMA - GDG - ICARIA

IL RESPONSABILE DELL'INTEGRAZIONE DELLE PRESTAZIONI SPECIALISTICHE:  
 Dott. Ing. Nando Granieri  
 Ordine degli Ingegneri della Prov. di Perugia n° A351

IL GRUPPO DI PROGETTAZIONE:  
 MANDATARIA: SINTAGMA  
 MANDANTI: GEOTECHNICAL DESIGN GROUP, ICARIA

IL PROGETTISTA:  
 Dott. Ing. Nando Granieri  
 Ordine degli Ingegneri della Prov. di Terni n° A844

IL GEOLOGO:  
 Dott. Geol. Giorgio Cerquiglini  
 Ordine dei Geologi della Regione Umbria n°108

IL R.U.P.:  
 Dott. Ing. Raffaele Franco Carso

IL COORDINATORE PER LA SICUREZZA IN FASE DI PROGETTAZIONE:  
 Dott. Ing. Filippo Pambianco  
 Ordine degli Ingegneri della Prov. di Perugia n° A1373

PROTOCOLLO DATA

**PROGETTO STRADALE**  
**VICINALE 1**  
 Sezioni trasversali da 19 a 24 - Tav. 4 di 12

CODICE PROGETTO	LOFI15	NOME FILE	500-PS01-TRA-SZ04	REVISIONE	SCALA:
PROGETTO	ELAB.	CODICE ELAB.	S00PS01TRASZ04	A	1:200
REV.	DESCRIZIONE	DATA	REDDATTO	VERIFICATO	APPROVATO
A	Emissione	28/02/2020	M.De Tursi	E.Bartolucci	N.Granieri