

KEYPLAN

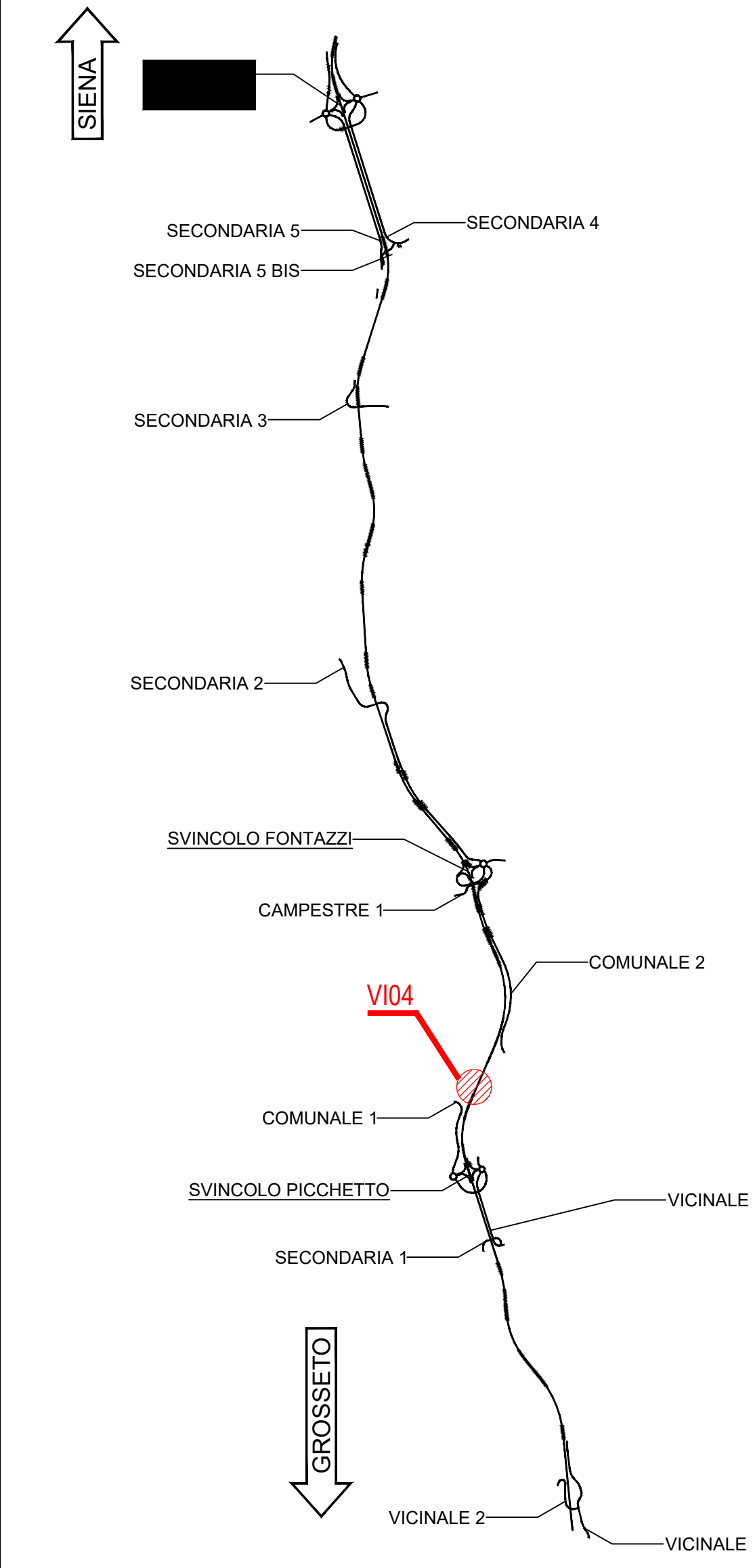

NOTE GENERALI

- TUTTE LE MISURE DELLA CARPENTERIA METALLICA SONO ESPRESSE IN MILLIMETRI, SALVO OVE DIVERSAMENTE INDICATO
- TUTTE LE MISURE DELLA CARPENTERIA STRUTTURALE SONO ESPRESSE IN CENTIMETRI, SALVO OVE DIVERSAMENTE INDICATO
- PER LE CARATTERISTICHE DEI MATERIALI FARE RIFERIMENTO ALL'ELABORATO T00-VI04-STR-SC01

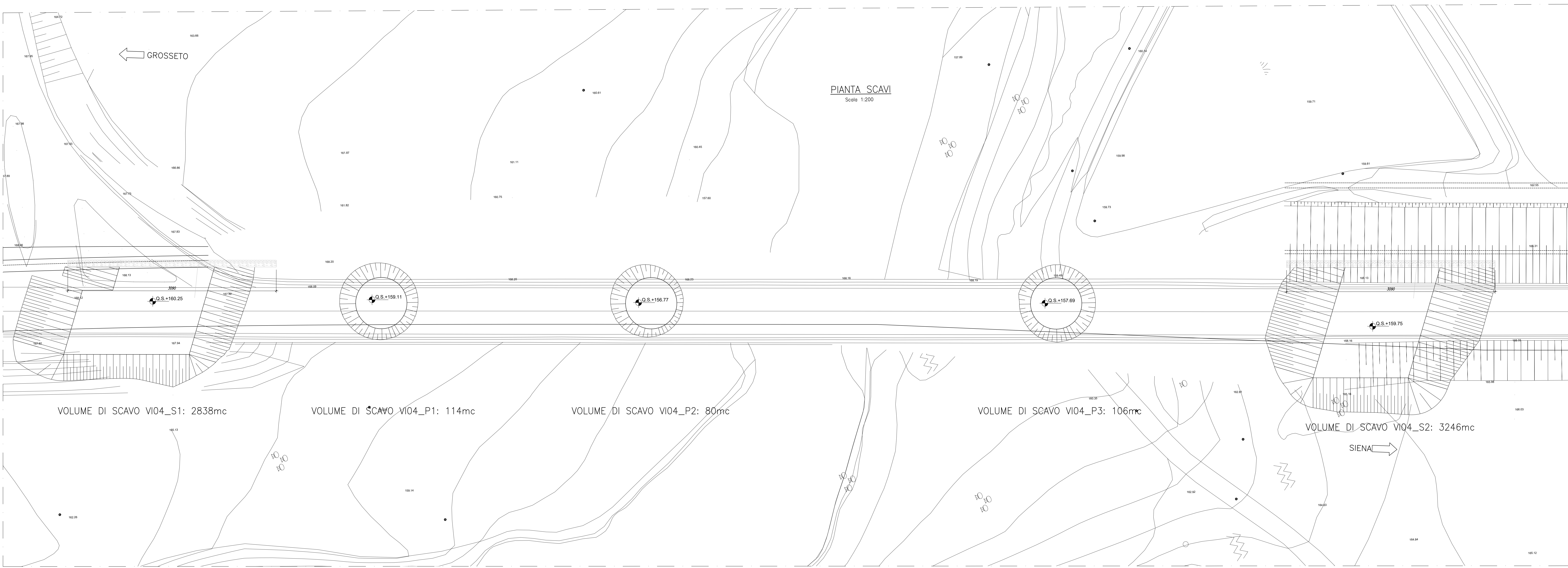

PROSPETTO PARATIA PROVVISORIALE SPALLA S1
Scala 1:100

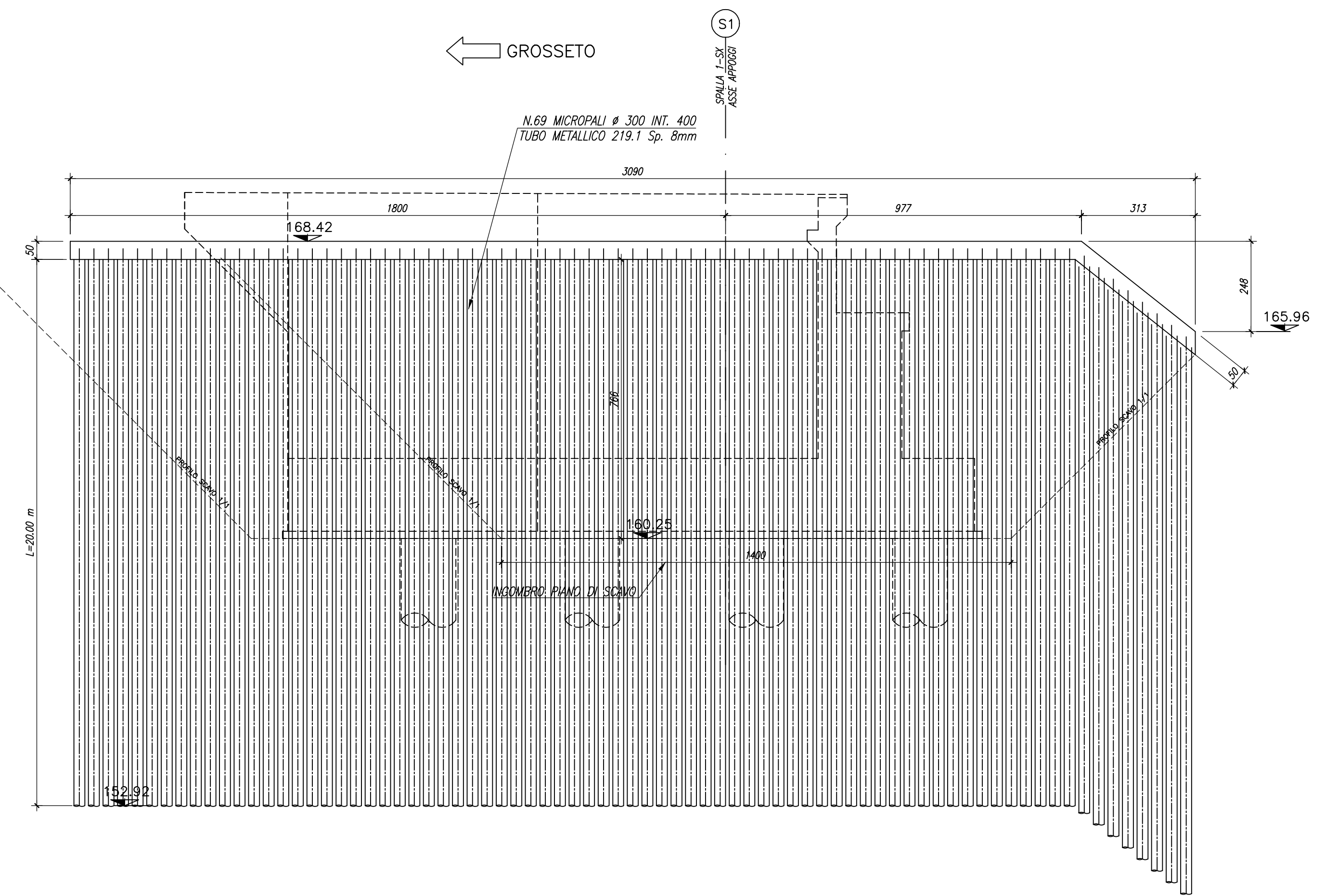

PROSPETTO PARATIA PROVVISORIALE SPALLA S2
Scala 1:100

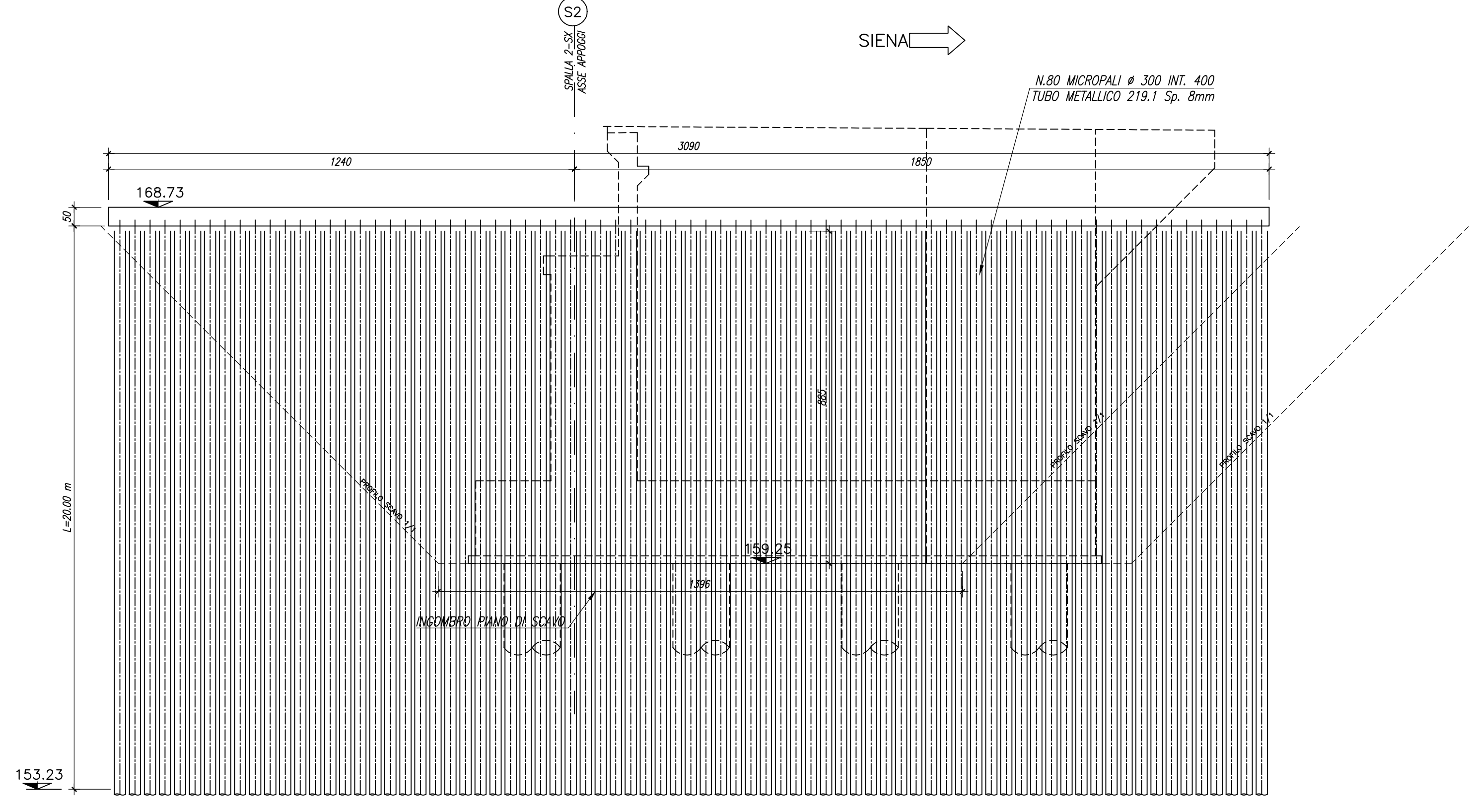

PARATIA MICROPALI
Scala 1:50

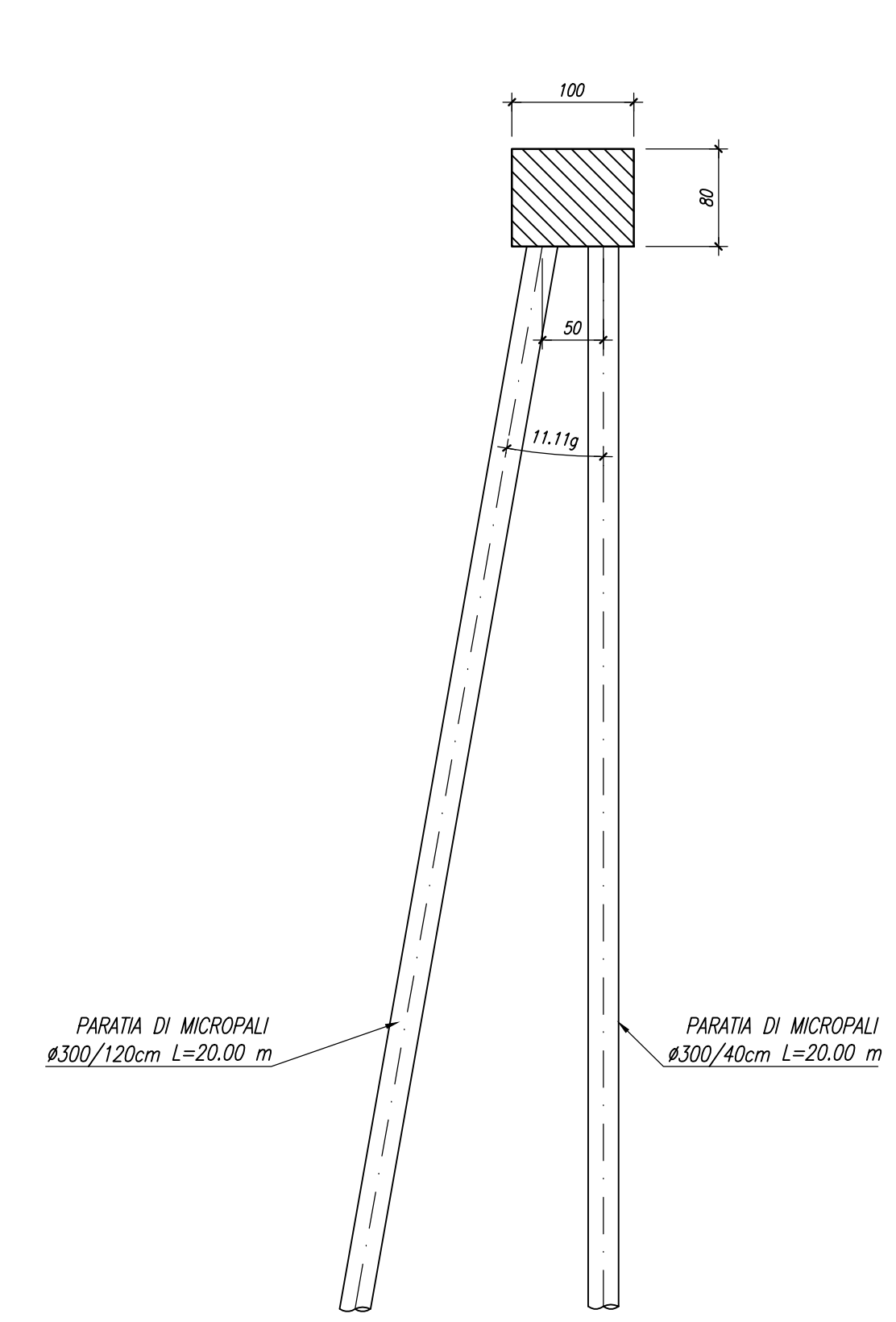

ARMATURA MICROPALO
Scala 1:10

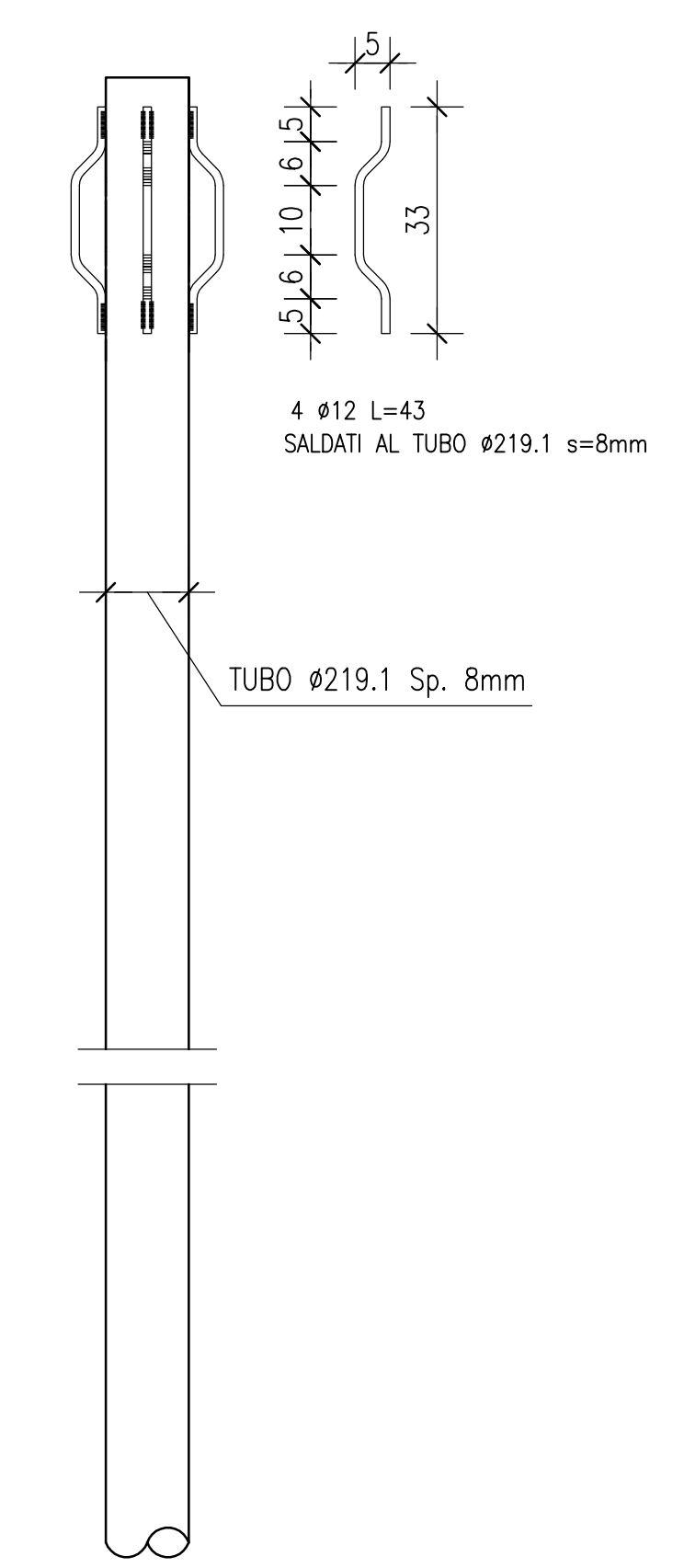

anas GRUPPO FS ITALIANE
Direzione Progettazione e Realizzazione Lavori

ITINERARIO INTERNAZIONALE E78
S.G.C. GROSSETO - FANO
ADEGUAMENTO A 4 CORSIE
NEL TRATTO GROSSETO - SIENA (S.S. 223 "DI PAGANICO")
DAL KM 41+600 AL KM 53+400 - LOTTO 9

PROGETTO ESECUTIVO cod. F15

PROGETTAZIONE: ATI SINTAGMA - GDG - ICARIA
IL GRUPPO DI PROGETTAZIONE: SINTAGMA, GDG, ICARIA
IL RESPONSABILE DELL'INTEGRAZIONE DELLE PRESTAZIONI SPECIALISTICHE: MANDATARA
IL PROGETTISTA: DOTT. ING. FEDERICO DURAZZANI
IL GEOLOGO: DOTT. ING. GIORGIO CORAGLIA
IL R.L.P.: DOTT. ING. RAFFAELI FRANCO CARO
IL COORDINATORE PER LA SICUREZZA IN FASE DI PROGETTAZIONE: DOTT. ING. FILIPPO POMBIGNANO

VIADOTTI
VIADOTTO SUL FIUME MERSE DX
Pianta Scavi

CODICE PROGETTO	NOVE FILE	REVISIONE	SCALA:
PROGETTO: L0F115	IN PROG. N. PROG. 1901	REVISIONE: A	SCALA: 1:200
ELABORAZIONE: L0F115	ELABORAZIONE: T00VI04STRD103		
REV. A	Emisione	26/02/2020	M. CRO L. BERTOLINI A. DIAMANTI
REV.	DESCRIZIONE	DATA	REDAITTO VERIFICATO APPROVATO