

NOTE GENERALI

- TUTTE LE MISURE SONO ESPRESSE IN CENTIMETRI, SALVO OVE DIVERSAMENTE INDICATO
- PER LE CARATTERISTICHE DEI MATERIALI FARE RIFERIMENTO ALL'ELABORATO T00-ST00-STR-SC01

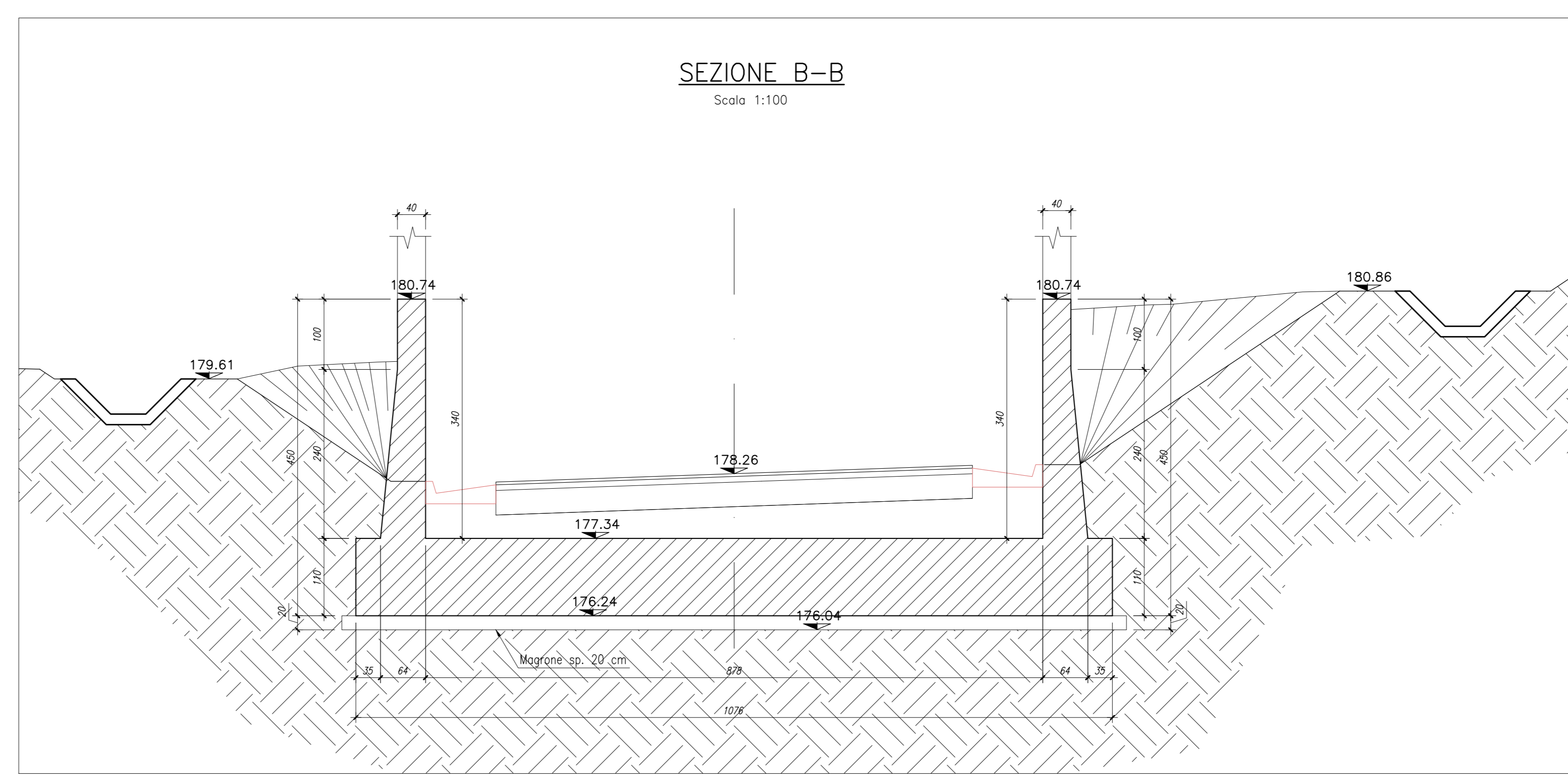

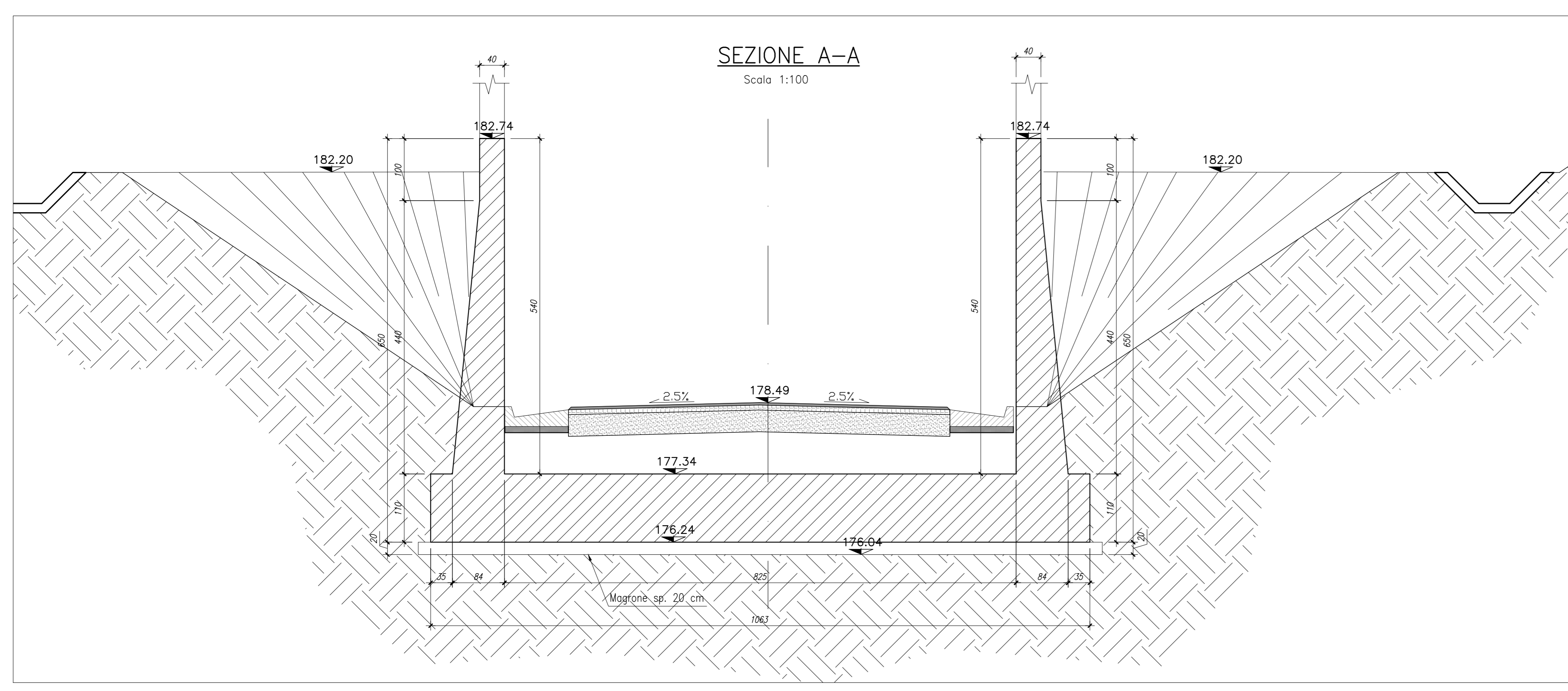

Direzione Progettazione e Realizzazione Lavori

ITINERARIO INTERNAZIONALE E78

S.G.C. GROSSETO - FANO

ADEGUAMENTO A 4 CORSIE
NEL TRATTO GROSSETO - SIENA (S.S. 223 "DI PAGANICO")
DAL KM 41+600 AL KM 53+400 - LOTTO 9

PROGETTO ESECUTIVO cod. F115

PROGETTAZIONE: ATI SINTAGMA - GDG - ICARIA

IL RESPONSABILE DELL'INTEGRAZIONE DELLE PRESTAZIONI SPECIALISTICHE:
Dott. Ing. Nando Giamberini
Ordine degli Ingegneri della Prov. di Perugia n° A351

IL PROGETTISTA:
Dott. Ing. Federico Durastanti
Ordine degli Ingegneri della Prov. di Perugia n° A884

IL GEOMETRA:
Dott. Geom. Giorgio Camparini
Ordine dei Geometri della Regione Umbria n° 1208

REDAZIONE:
Dott. Ing. Raffaele Fracchi Carro

IL COORDINATORE PER LA SICUREZZA IN FASE DI PROGETTAZIONE:
Dott. Ing. Filippo Fabbro
Ordine degli Ingegneri della Prov. di Perugia n° A3373

IL GRUPPO DI PROGETTAZIONE:

MANDATARI:	MANDANTI:
Dott. Ing. N. Giamberini Dott. Ing. N. Kamenycky Dott. Ing. V. Turilli Dott. Ing. F. Durastanti Dott. Ing. E. Bartolucci Dott. Ing. G. Camparini Dott. Ing. L. Sironia Dott. Ing. L. Ciolfi Dott. Ing. L. Sironi Dott. Ing. F. Fabbro Dott. Ing. F. Bertoli	Dott. Ing. G. Durastanti Dott. Ing. F. Mascheroni Dott. Ing. C. Marini Dott. Ing. V. Di Dio Dott. Ing. C. Giamberini Dott. Ing. F. Sironi Dott. Ing. C. Sironi Dott. Ing. C. Sironi Dott. Ing. C. Sironi

PRODOTTORE DELLA PRODUZIONE:
Dott. Ing. Filippo Fabbro
Ordine degli Ingegneri della Prov. di Perugia n° A3373

PROTOCOLLO: DATA:

SOTTOVIA
Sottovia al km 48+521,49 Sulla Viabilità Comunale "2" Km 1+579,41
Pianta profili e sezioni - Tav. 1 di 2

PROGETTO	LV. PROJ.	N. PROJ.	NOME FILE	REVISIONE	SCALA:
LOF115	E	1901	100-ST03-STR-SC01	A	VAR

REV.	DESCRIZIONE	DATA	REDAZIONE	VERIFICATO	APPROVATO
A	Emissione	26/02/2020	V.ingrno	E.Bartolucci	N.Domenici