

PARTICOLARI OPERE DRENAGGIO STRADE
(Scala 1:20)

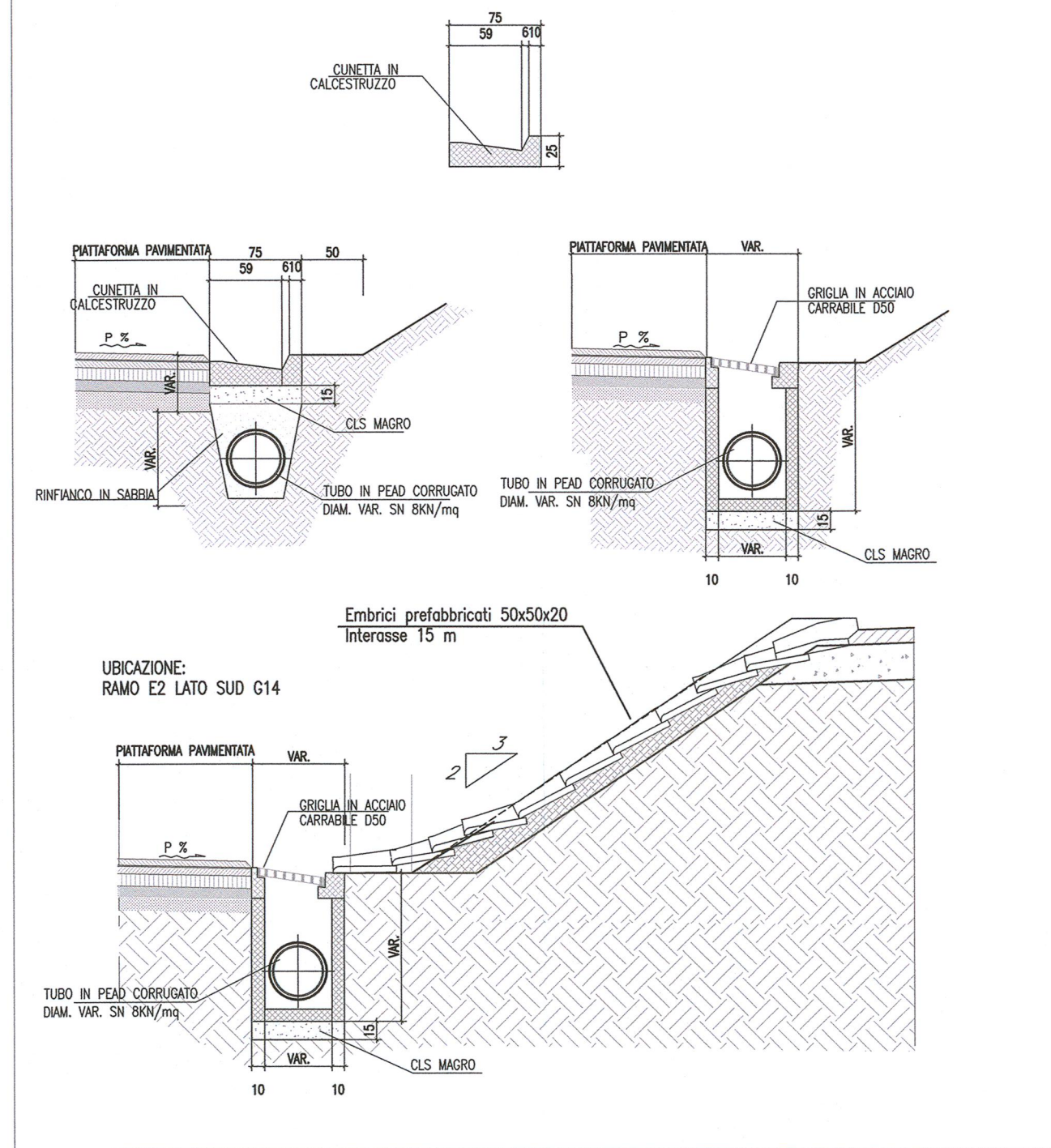

PARTICOLARE POZZETTI
(Scala 1:20)

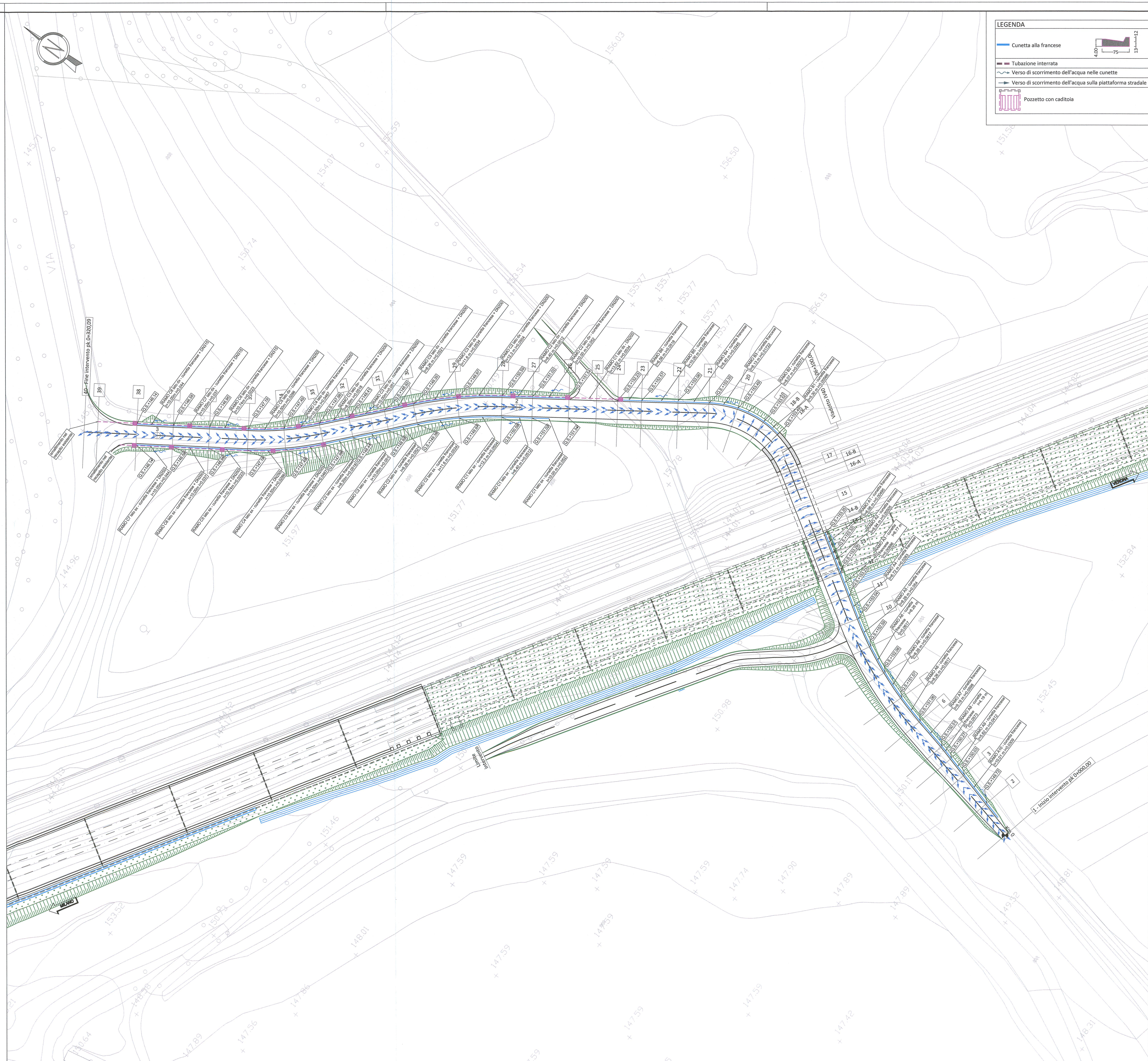
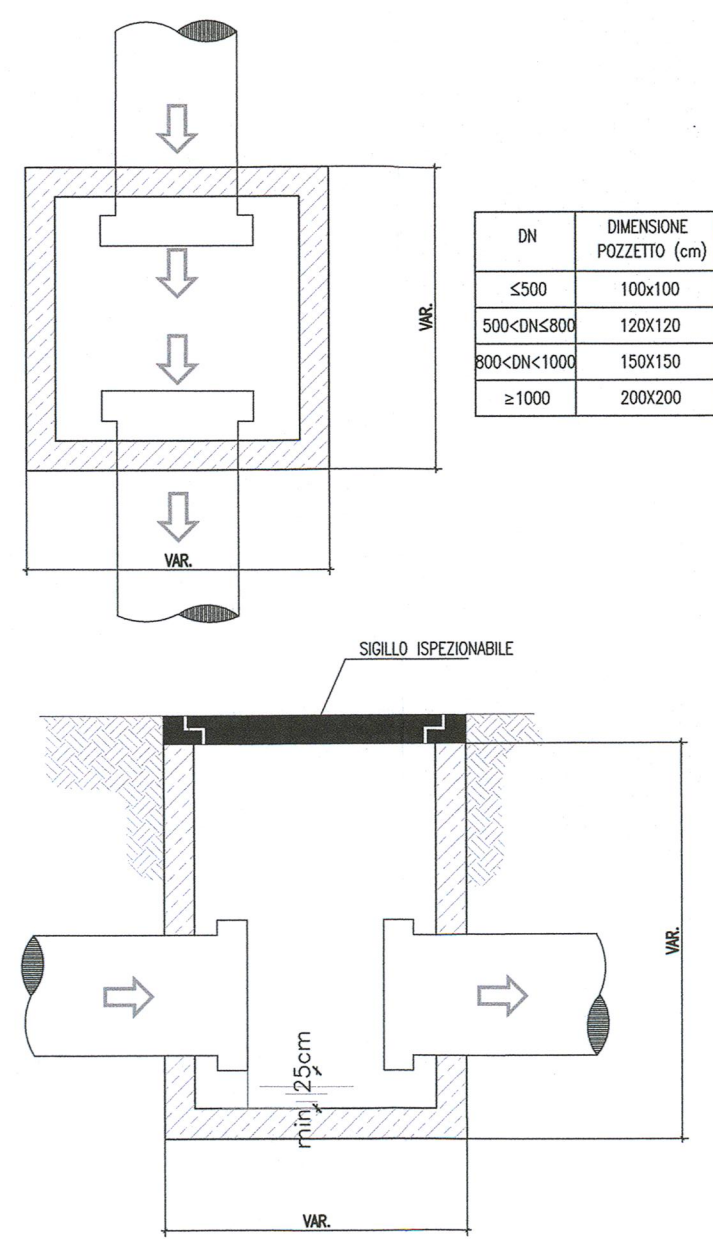

LEGENDA

- Cunetta alla francese
- Tubazione interrata
- Verso di scorrimento dell'acqua nelle cunette
- Verso di scorrimento dell'acqua sulla piattaforma stradale
- Pozzetto con caditoia

DISEGNI DI RIFERIMENTO

DESCRIZIONE	CODICE
Planimetria di progetto	INOR12E2P8IV400001
Planimetria di tracciamento	INOR12E2P8IV400002
Profilo longitudinale generale dell'opera	INOR12E2F7IV400001
Sezioni trasversali rampe - tav. 1/5	INOR12E2W9IV400001
Sezioni trasversali rampe - tav. 2/5	INOR12E2W9IV400002
Sezioni trasversali rampe - tav. 3/5	INOR12E2W9IV400003
Sezioni trasversali rampe - tav. 4/5	INOR12E2W9IV400004
Sezioni trasversali rampe - tav. 5/5	INOR12E2W9IV400005

COMMITTENTE:

ALTA Sorveglianza:

GENERAL CONTRACTOR:

Cepav due
Consorzio ENI per l'Alta Velocità

INFRASTRUTTURE FERROVIARIE STRATEGICHE DEFINITE DALLA LEGGE OBIETTIVO N. 443/01

LINEA A.V. /A.C. TORINO - VENEZIA Tratta MILANO - VERONA
Lotto funzionale Brescia-Verona
PROGETTO ESECUTIVO
IV40 - CVF BRESCIA EST SU LINEA STORICA pk 106+100,000
Planimetria idraulica

GENERAL CONTRACTOR: Consorzio Cepav due
DIRETTORE LAVORI: Il Direttore del Consorzio (Ing. X. Cranta)

Data: 29 MAG 2020

SCALA: VARIE

COMMESSA	LOTTO	FASE	ENTE	TIPO DOC.	OPERA/DISCIPLINA	PROGR.	REV.
INOR	12	E	E2	PZ	IV4008	001	A

PROGETTAZIONE

Rev.	Descrizione	Data	Aut.	Data	Aut.
A	EMISSIONE	19/07/19	[Signature]	19/07/19	[Signature]
B					
C					