

1/2 SEZIONE TRASVERSALE "B-B"  
scala 1:25

1/2 SEZIONE TRASVERSALE "B'-B'"  
scala 1:25

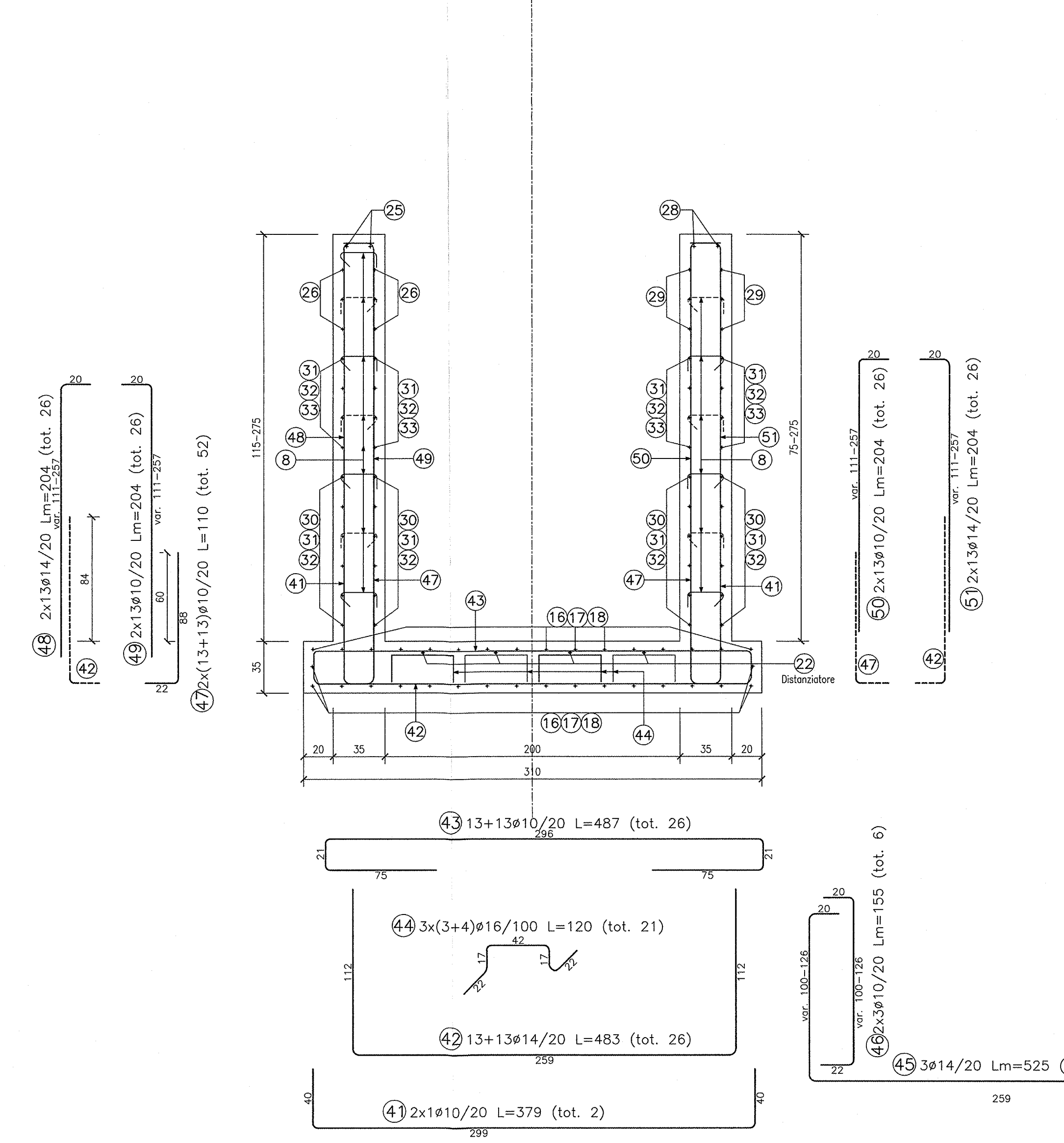

SEZIONE TRASVERSALE "A"  
scala 1:25

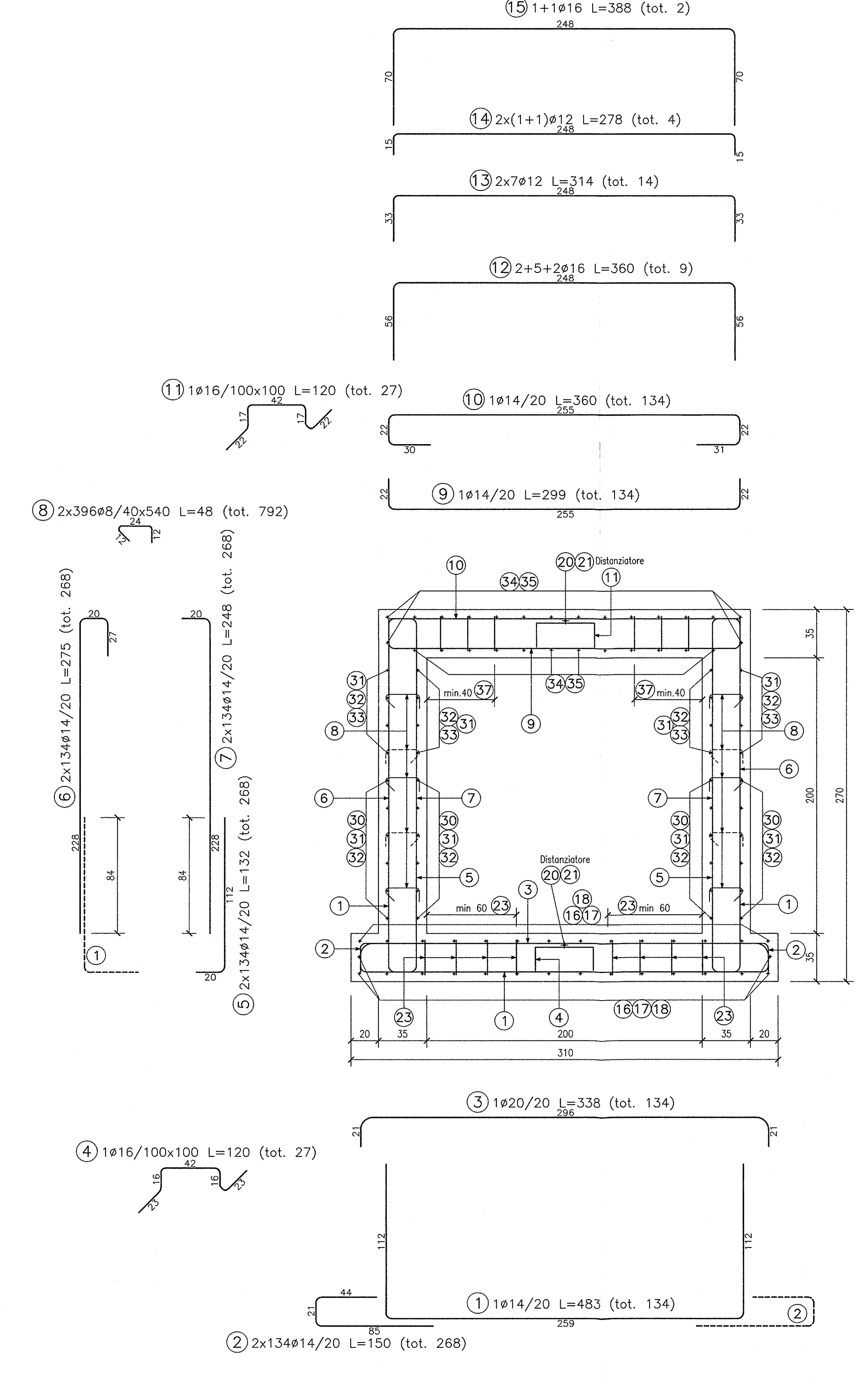

PARTICOLARE A  
scala 1:25

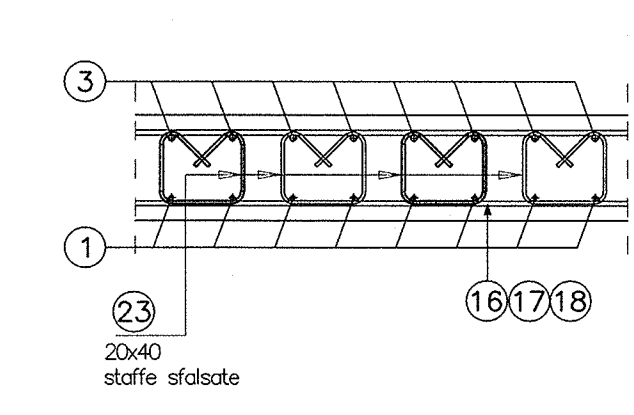

PARTICOLARE B  
scala 1:25

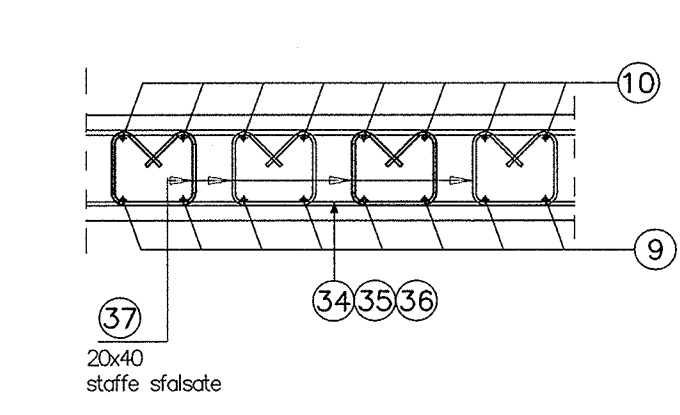

DISPOSIZIONE STAFFE SOLETTA  
scala 1:25



TABELLA DIAMETRI AMMISSIBILI DEI MANDRINI  
PER LE BARRE PIEGATE

POS. N°	DIAMETRO MINIMO DI PIEGATURA
1-6	12φ
10-42	12φ

PARTICOLARE PIEGATURE STAFFE

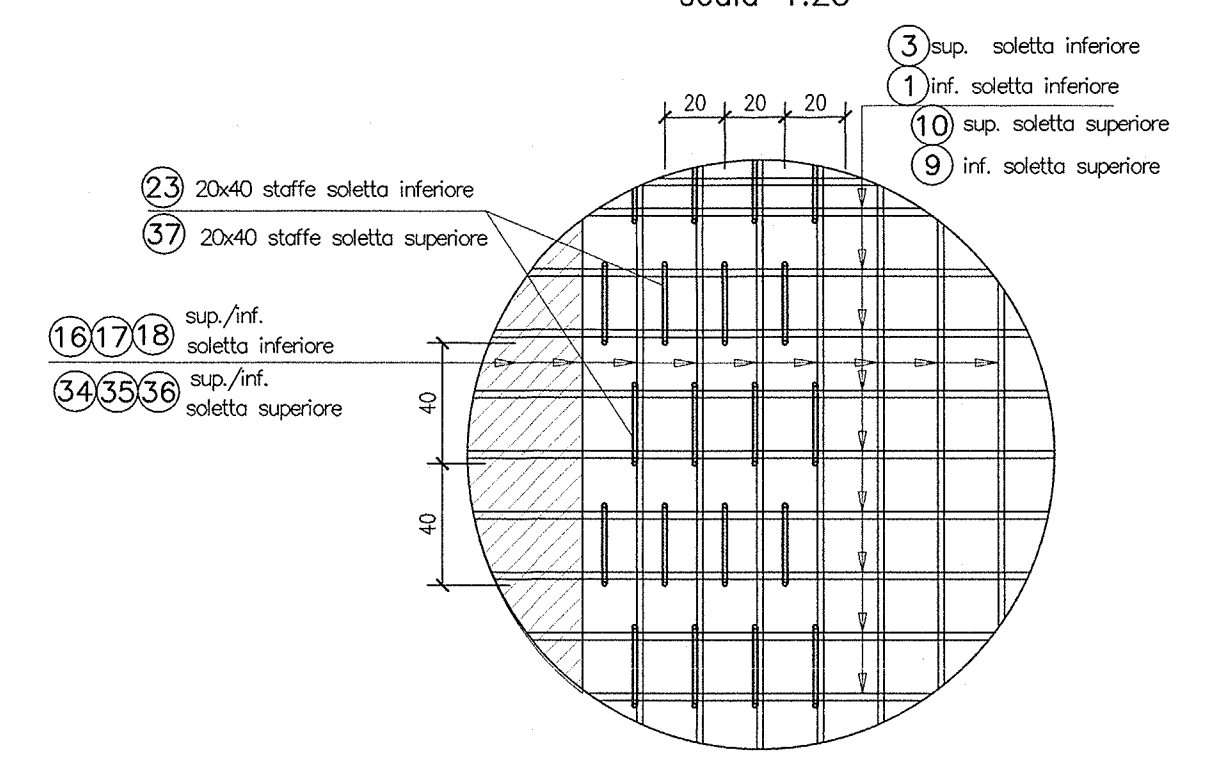
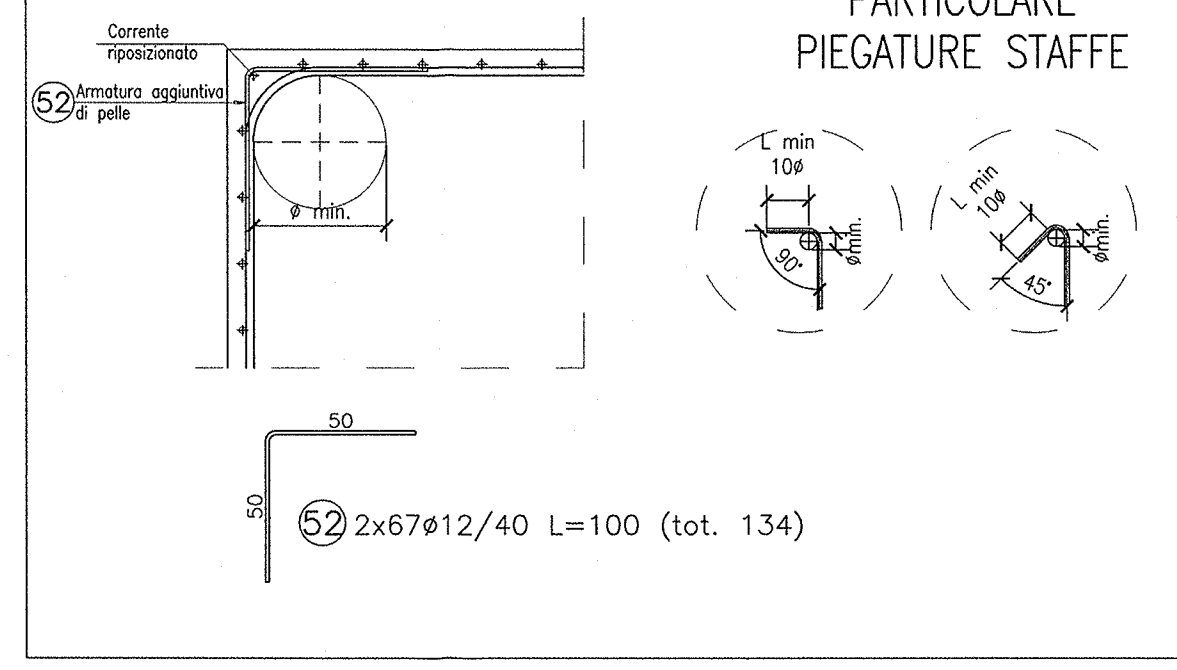

DESCRIZIONE	CODICE
- R87 - RELAZIONE TECNICA GENERALE	INOR12E22R870001
- R87 - RELAZIONE ECONOMICA	INOR12E22R870001
- R87 - PROFILO GEOMETRICO	INOR12E22R870001
- R87 - PLANIMETRIA DI PROGETTO - TAVOLA 1	INOR12E22R870002
- R87 - PLANIMETRIA DI PROGETTO - TAVOLA 2	INOR12E22R870003
- R87 - PLANIMETRIA DI PROGETTO - TAVOLA 3	INOR12E22R870004
- R87 - PLANIMETRIA DI PROGETTO - TAVOLA 4	INOR12E22R870005
- R87 - PLANIMETRIA DI PROGETTO - TAVOLA 5	INOR12E22R870006
- R87 - PLANIMETRIA DI PROGETTO - TAVOLA 6	INOR12E22R870007
- R87 - PLANIMETRIA DI PROGETTO - TAVOLA 7	INOR12E22R870008
- R87 - PLANIMETRIA DI PROGETTO - TAVOLA 8	INOR12E22R870009
- R87 - PLANIMETRIA DI PROGETTO - TAVOLA 9	INOR12E22R870010
- R87 - PLANIMETRIA DI PROGETTO - TAVOLA 10	INOR12E22R870011
- R87 - PLANIMETRIA DI PROGETTO - TAVOLA 11	INOR12E22R870012
- R87 - PLANIMETRIA DI PROGETTO - TAVOLA 12	INOR12E22R870013
- R87 - PLANIMETRIA DI PROGETTO - TAVOLA 13	INOR12E22R870014
- R87 - PLANIMETRIA DI PROGETTO - TAVOLA 14	INOR12E22R870015
- R87 - PLANIMETRIA DI PROGETTO - TAVOLA 15	INOR12E22R870016
- R87 - PLANIMETRIA DI PROGETTO - TAVOLA 16	INOR12E22R870017
- R87 - PLANIMETRIA DI PROGETTO - TAVOLA 17	INOR12E22R870018
- R87 - PLANIMETRIA DI PROGETTO - TAVOLA 18	INOR12E22R870019
- R87 - PLANIMETRIA DI PROGETTO - TAVOLA 19	INOR12E22R870020
- R87 - PLANIMETRIA DI PROGETTO - TAVOLA 20	INOR12E22R870021
- R87 - PLANIMETRIA DI PROGETTO - TAVOLA 21	INOR12E22R870022
- R87 - PLANIMETRIA DI PROGETTO - TAVOLA 22	INOR12E22R870023
- R87 - PLANIMETRIA DI PROGETTO - TAVOLA 23	INOR12E22R870024
- R87 - PLANIMETRIA DI PROGETTO - TAVOLA 24	INOR12E22R870025
- R87 - PLANIMETRIA DI PROGETTO - TAVOLA 25	INOR12E22R870026
- R87 - PLANIMETRIA DI PROGETTO - TAVOLA 26	INOR12E22R870027
- R87 - PLANIMETRIA DI PROGETTO - TAVOLA 27	INOR12E22R870028
- R87 - PLANIMETRIA DI PROGETTO - TAVOLA 28	INOR12E22R870029
- R87 - PLANIMETRIA DI PROGETTO - TAVOLA 29	INOR12E22R870030
- R87 - PLANIMETRIA DI PROGETTO - TAVOLA 30	INOR12E22R870031
- R87 - PLANIMETRIA DI PROGETTO - TAVOLA 31	INOR12E22R870032
- R87 - PLANIMETRIA DI PROGETTO - TAVOLA 32	INOR12E22R870033
- R87 - PLANIMETRIA DI PROGETTO - TAVOLA 33	INOR12E22R870034
- R87 - PLANIMETRIA DI PROGETTO - TAVOLA 34	INOR12E22R870035
- R87 - PLANIMETRIA DI PROGETTO - TAVOLA 35	INOR12E22R870036
- R87 - PLANIMETRIA DI PROGETTO - TAVOLA 36	INOR12E22R870037
- R87 - PLANIMETRIA DI PROGETTO - TAVOLA 37	INOR12E22R870038
- R87 - PLANIMETRIA DI PROGETTO - TAVOLA 38	INOR12E22R870039
- R87 - PLANIMETRIA DI PROGETTO - TAVOLA 39	INOR12E22R870040
- R87 - PLANIMETRIA DI PROGETTO - TAVOLA 40	INOR12E22R870041
- R87 - PLANIMETRIA DI PROGETTO - TAVOLA 41	INOR12E22R870042
- R87 - PLANIMETRIA DI PROGETTO - TAVOLA 42	INOR12E22R870043
- R87 - PLANIMETRIA DI PROGETTO - TAVOLA 43	INOR12E22R870044
- R87 - PLANIMETRIA DI PROGETTO - TAVOLA 44	INOR12E22R870045
- R87 - PLANIMETRIA DI PROGETTO - TAVOLA 45	INOR12E22R870046
- R87 - PLANIMETRIA DI PROGETTO - TAVOLA 46	INOR12E22R870047
- R87 - PLANIMETRIA DI PROGETTO - TAVOLA 47	INOR12E22R870048
- R87 - PLANIMETRIA DI PROGETTO - TAVOLA 48	INOR12E22R870049
- R87 - PLANIMETRIA DI PROGETTO - TAVOLA 49	INOR12E22R870050
- R87 - PLANIMETRIA DI PROGETTO - TAVOLA 50	INOR12E22R870051
- R87 - PLANIMETRIA DI PROGETTO - TAVOLA 51	INOR12E22R870052
- R87 - PLANIMETRIA DI PROGETTO - TAVOLA 52	INOR12E22R870053
- R87 - PLANIMETRIA DI PROGETTO - TAVOLA 53	INOR12E22R870054
- R87 - PLANIMETRIA DI PROGETTO - TAVOLA 54	INOR12E22R870055
- R87 - PLANIMETRIA DI PROGETTO - TAVOLA 55	INOR12E22R870056
- R87 - PLANIMETRIA DI PROGETTO - TAVOLA 56	INOR12E22R870057
- R87 - PLANIMETRIA DI PROGETTO - TAVOLA 57	INOR12E22R870058
- R87 - PLANIMETRIA DI PROGETTO - TAVOLA 58	INOR12E22R870059
- R87 - PLANIMETRIA DI PROGETTO - TAVOLA 59	INOR12E22R870060
- R87 - PLANIMETRIA DI PROGETTO - TAVOLA 60	INOR12E22R870061
- R87 - PLANIMETRIA DI PROGETTO - TAVOLA 61	INOR12E22R870062
- R87 - PLANIMETRIA DI PROGETTO - TAVOLA 62	INOR12E22R870063
- R87 - PLANIMETRIA DI PROGETTO - TAVOLA 63	INOR12E22R870064
- R87 - PLANIMETRIA DI PROGETTO - TAVOLA 64	INOR12E22R870065
- R87 - PLANIMETRIA DI PROGETTO - TAVOLA 65	INOR12E22R870066
- R87 - PLANIMETRIA DI PROGETTO - TAVOLA 66	INOR12E22R870067
- R87 - PLANIMETRIA DI PROGETTO - TAVOLA 67	INOR12E22R870068
- R87 - PLANIMETRIA DI PROGETTO - TAVOLA 68	INOR12E22R870069
- R87 - PLANIMETRIA DI PROGETTO - TAVOLA 69	INOR12E22R870070
- R87 - PLANIMETRIA DI PROGETTO - TAVOLA 70	INOR12E22R870071
- R87 - PLANIMETRIA DI PROGETTO - TAVOLA 71	INOR12E22R870072
- R87 - PLANIMETRIA DI PROGETTO - TAVOLA 72	INOR12E22R870073
- R87 - PLANIMETRIA DI PROGETTO - TAVOLA 73	INOR12E22R870074
- R87 - PLANIMETRIA DI PROGETTO - TAVOLA 74	INOR12E22R870075
- R87 - PLANIMETRIA DI PROGETTO - TAVOLA 75	INOR12E22R870076
- R87 - PLANIMETRIA DI PROGETTO - TAVOLA 76	INOR12E22R870077
- R87 - PLANIMETRIA DI PROGETTO - TAVOLA 77	INOR12E22R870078
- R87 - PLANIMETRIA DI PROGETTO - TAVOLA 78	INOR12E22R870079
- R87 - PLANIMETRIA DI PROGETTO - TAVOLA 79	INOR12E22R870080
- R87 - PLANIMETRIA DI PROGETTO - TAVOLA 80	INOR12E22R870081
- R87 - PLANIMETRIA DI PROGETTO - TAVOLA 81	INOR12E22R870082
- R87 - PLANIMETRIA DI PROGETTO - TAVOLA 82	INOR12E22R870083
- R87 - PLANIMETRIA DI PROGETTO - TAVOLA 83	INOR12E22R870084
- R87 - PLANIMETRIA DI PROGETTO - TAVOLA 84	INOR12E22R870085
- R87 - PLANIMETRIA DI PROGETTO - TAVOLA 85	INOR12E22R870086
- R87 - PLANIMETRIA DI PROGETTO - TAVOLA 86	INOR12E22R870087
- R87 - PLANIMETRIA DI PROGETTO - TAVOLA 87	INOR12E22R870088
- R87 - PLANIMETRIA DI PROGETTO - TAVOLA 88	INOR12E22R870089
- R87 - PLANIMETRIA DI PROGETTO - TAVOLA 89	INOR12E22R870090
- R87 - PLANIMETRIA DI PROGETTO - TAVOLA 90	INOR12E22R870091
- R87 - PLANIMETRIA DI PROGETTO - TAVOLA 91	INOR12E22R870092
- R87 - PLANIMETRIA DI PROGETTO - TAVOLA 92	INOR12E22R870093
- R87 - PLANIMETRIA DI PROGETTO - TAVOLA 93	INOR12E22R870094
- R87 - PLANIMETRIA DI PROGETTO - TAVOLA 94	INOR12E22R870095
- R87 - PLANIMETRIA DI PROGETTO - TAVOLA 95	INOR12E22R870096
- R87 - PLANIMETRIA DI PROGETTO - TAVOLA 96	INOR12E22R870097
- R87 - PLANIMETRIA DI PROGETTO - TAVOLA 97	INOR12E22R870098
- R87 - PLANIMETRIA DI PROGETTO - TAVOLA 98	INOR12E22R870099
- R87 - PLANIMETRIA DI PROGETTO - TAVOLA 99	INOR12E22R870100

### NOTE GENERALI

- TUTTE LE MISURE SONO ESPRESSE IN CENTIMETRI  
- TUTTI GLI ANGOLI SONO ESPRESSE IN GRADI DECIMALI  
- DOVE NON SPECIFICATO, SI PRESCRIVONO I SEGUENTI DIAMETRI MINIMI DI PIEGATURA:

φ BARRA	DIAMETRO MINIMO DI PIEGATURA
> 16mm	7φ
≤ 16mm	4φ

- LE DIMENSIONI INDICATE PER LA SAGOMA DELLE ARMATURE SONO RIFERITE ALL'ASSE BARRA  
- LE MISURE DEI SINGOLI TRATTI DI BARRA VANNO INTESE SECONDO LA SEGUENTE TABELLA:

Legenda misure:

### CARATTERISTICHE DEI MATERIALI

- PER LE CARATTERISTICHE DEI MATERIALI DEL TOMBINO FARE RIFERIMENTO ALL'ELABORATO INOR11EE24TIN0000001

COMMITENTE:

ALTA SORVEGLIANZA:

GENERAL CONTRACTOR:

**Cepav due**  
Consorzio ENI per l'Alta Velocità

INFRASTRUTTURE FERROVIARIE STRATEGICHE DEFINITE DALLA LEGGE OBIETTIVO N. 443/01

LINEA A.V./A.C. TORINO - VENEZIA Tratta MILANO - VERONA  
Lotto funzionale Brescia-Verona  
PROGETTO ESECUTIVO

R187 - RILEVATO COLLEG. QBSE-AVIAC DA PK 107+684,000 A PK 109+134,000  
IN10345 - TOMBINO 2.00X2.00m - PK 107+952,00  
ARMATURA

COMMESSA	LOTTO	FASE	ENTE	TIPO DOC.	OPERA/DISCIPLINA	PROGR.	REV.
INOR	12	E	E2	BZ	R18704	001	A

PROGETTAZIONE

Rev.	Descrizione	Autore	Data	Verifica	Data
A	EMISSIONE	Filippo	22/07/19	Aldo	22/07/19
B					
C					

Stampato dal Servizio di progettazione ITALFERR S.p.A.  
Stampato dal Servizio di progettazione ITALFERR S.p.A.