

SCALFO	2,22 m ²
RIEPIANTO	8,64 m ²
VEGETALE	1,43 m ²
FONDAZIONE STRADALE	1,12 m ²
CONGLOMERATO BITUMINOSO	5,00 m

SEZIONE N° 29
 PROGRESSIVA: 0+189.310
 QUOTA PROGETTO: 140.595

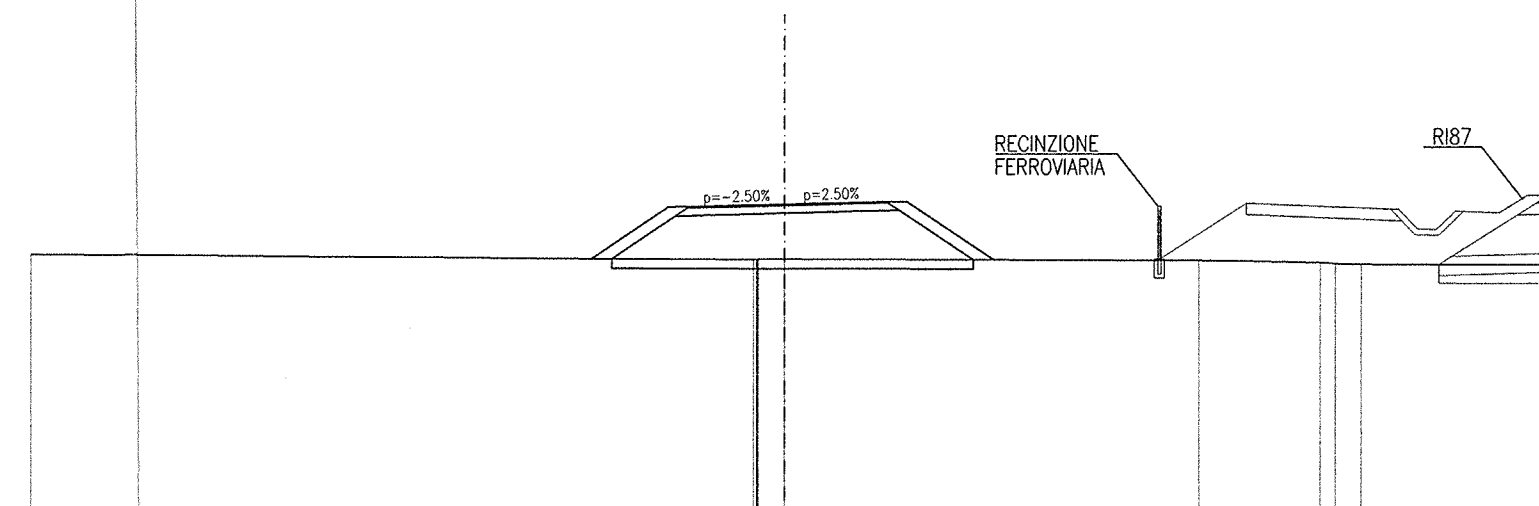

SCALA 1:200

Q. R. 128.000

QUOTE PROGETTO STRATO SUP.									
QUOTE TERRENO	-139,27								
DISTANZE PARZIALI STRATO SUP.		2,00	2,50	2,50	2,33				
DISTANZE PROGETTO STRATO SUP.		-4,10	-1,00	-1,25	-1,54				
TERRENO		19,19							

SCALFO	2,22 m ²
RIEPIANTO	8,64 m ²
VEGETALE	1,43 m ²
FONDAZIONE STRADALE	1,12 m ²
CONGLOMERATO BITUMINOSO	5,00 m

SEZIONE N° 30
 PROGRESSIVA: 0+200.000
 QUOTA PROGETTO: 140.546

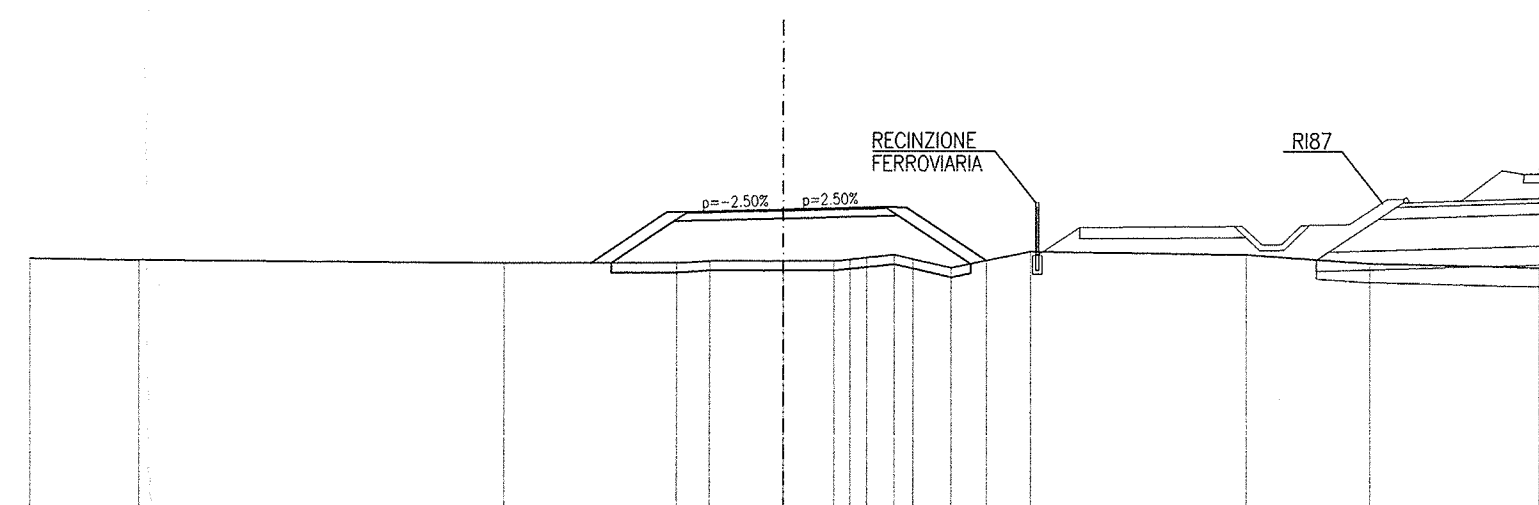

SCALA 1:200

Q. R. 129.000

QUOTE PROGETTO STRATO SUP.									
QUOTE TERRENO	-139,25	-139,31	-139,32	-139,32	-139,32	-139,32	-139,32	-139,32	-139,32
DISTANZE PARZIALI STRATO SUP.			2,00	2,50	2,50	2,11			
DISTANZE PROGETTO STRATO SUP.			-3,08	-1,00	-1,25	-1,54			
TERRENO	2,90	3,72	4,58	4,42	4,26	3,90	5,72	3,26	4,48

SCALFO	2,22 m ²
RIEPIANTO	8,64 m ²
VEGETALE	1,43 m ²
FONDAZIONE STRADALE	1,12 m ²
CONGLOMERATO BITUMINOSO	5,00 m

SEZIONE N° 31
 PROGRESSIVA: 0+206.870
 QUOTA PROGETTO: 140.575

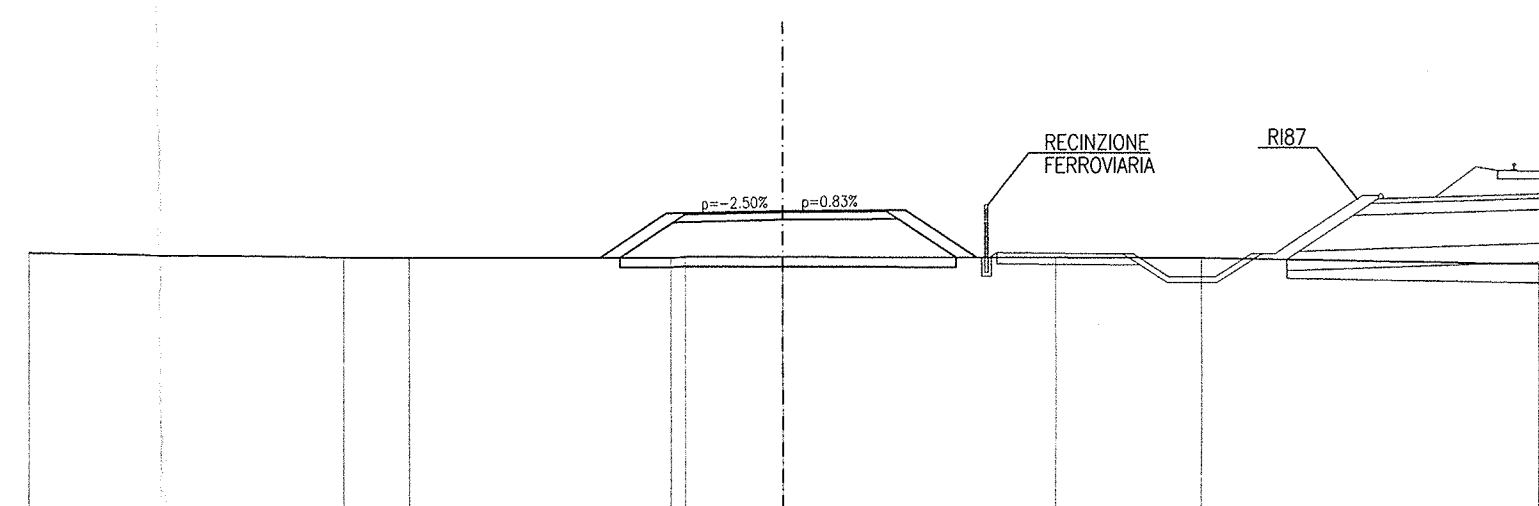

SCALA 1:200

Q. R. 129.000

QUOTE PROGETTO STRATO SUP.									
QUOTE TERRENO	-139,27	-139,14	-139,12	-139,12	-139,12	-139,12	-139,12	-139,12	-139,12
DISTANZE PARZIALI STRATO SUP.			1,78	2,50	2,50	1,88			
DISTANZE PROGETTO STRATO SUP.			-4,10	-1,00	-1,25	-1,54			
TERRENO		8,40	1,73	6,84	2,50	7,22	3,88	8,92	

SCALFO	1,96 m ²
RIEPIANTO	4,63 m ²
VEGETALE	0,96 m ²
FONDAZIONE STRADALE	1,12 m ²
CONGLOMERATO BITUMINOSO	5,00 m

SEZIONE N° 32
 PROGRESSIVA: 0+220.000
 QUOTA PROGETTO: 140.051

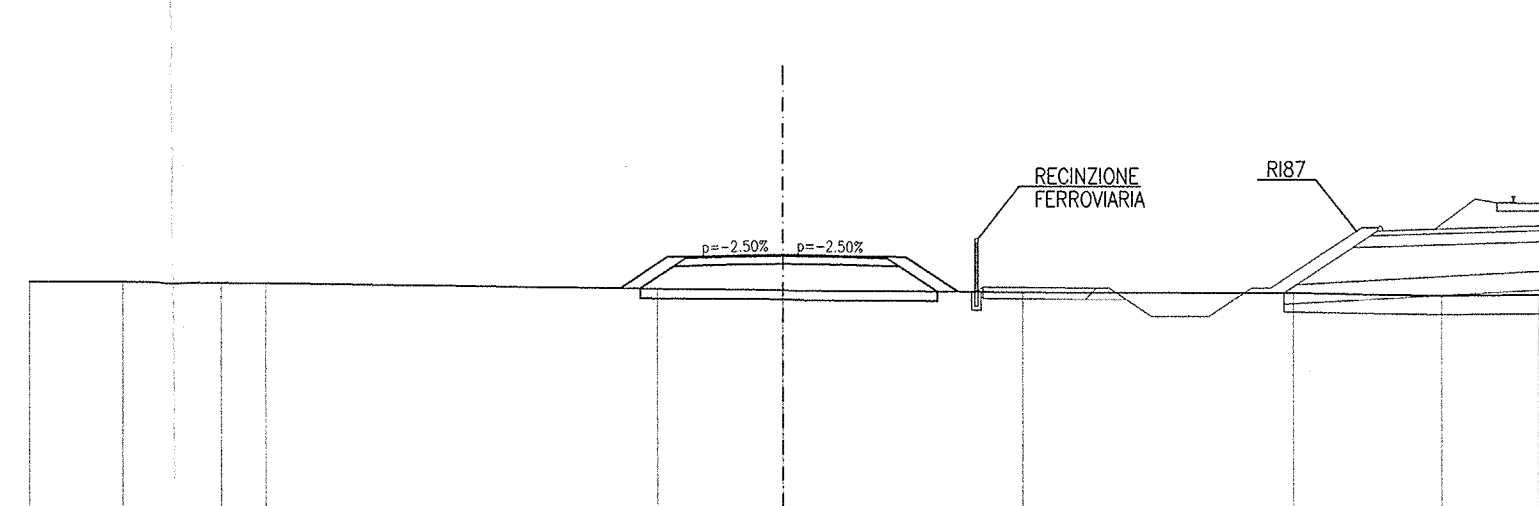

SCALA 1:200

Q. R. 129.000

QUOTE PROGETTO STRATO SUP.									
QUOTE TERRENO	-139,31	-139,31	-139,31	-139,31	-139,31	-139,31	-139,31	-139,31	-139,31
DISTANZE PARZIALI STRATO SUP.			1,20	2,50	2,50	1,36			
DISTANZE PROGETTO STRATO SUP.			-4,50	-1,00	-1,25	-1,54			
TERRENO	2,47	2,07	1,18	10,36	3,31	6,35	7,15	3,91	2,39

SCALFO	1,81 m ²
RIEPIANTO	3,01 m ²
VEGETALE	0,74 m ²
FONDAZIONE STRADALE	1,12 m ²
CONGLOMERATO BITUMINOSO	5,00 m

SEZIONE N° 33
 PROGRESSIVA: 0+240.000
 QUOTA PROGETTO: 139.812

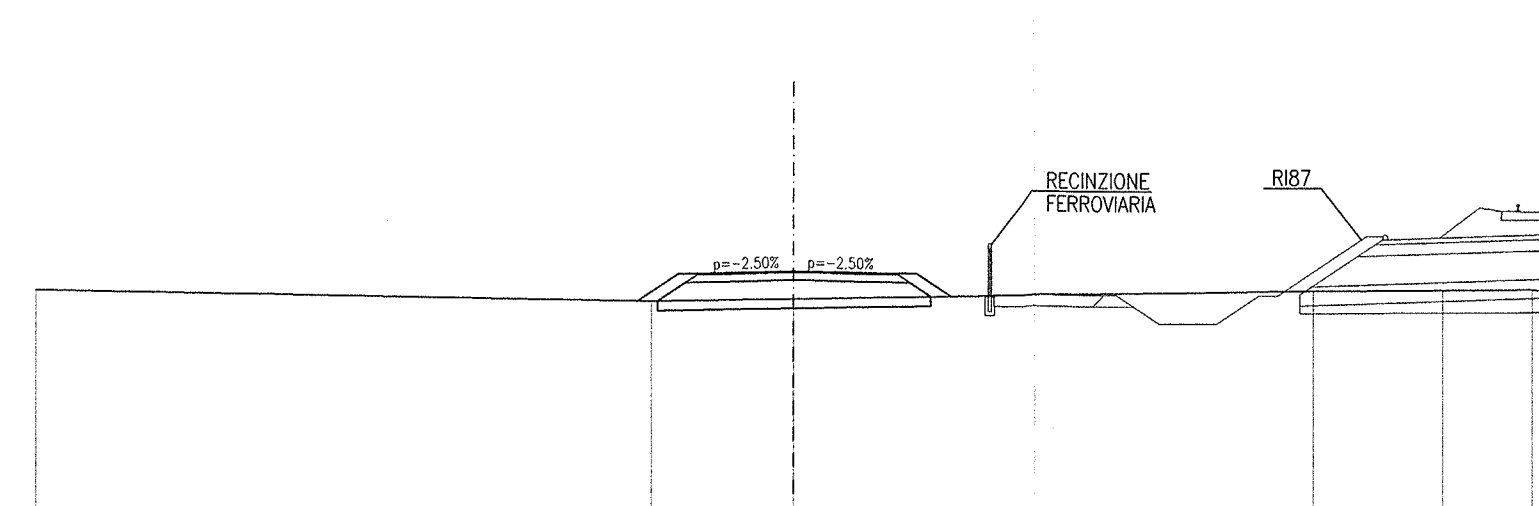

SCALA 1:200

Q. R. 129.000

QUOTE PROGETTO STRATO SUP.									
QUOTE TERRENO	-139,21	-139,62	-139,62	-139,62	-139,62	-139,62	-139,62	-139,62	-139,62
DISTANZE PARZIALI STRATO SUP.			2,50	2,50	2,50	1,81			
DISTANZE PROGETTO STRATO SUP.			-4,13	-1,00	-1,25	-1,54			
TERRENO		16,24	3,76	13,63		3,42	2,38		

SCALFO	1,94 m ²
RIEPIANTO	4,31 m ²
VEGETALE	0,94 m ²
FONDAZIONE STRADALE	1,12 m ²
CONGLOMERATO BITUMINOSO	5,00 m

SEZIONE N° 34
 PROGRESSIVA: 0+264.203
 QUOTA PROGETTO: 139.917

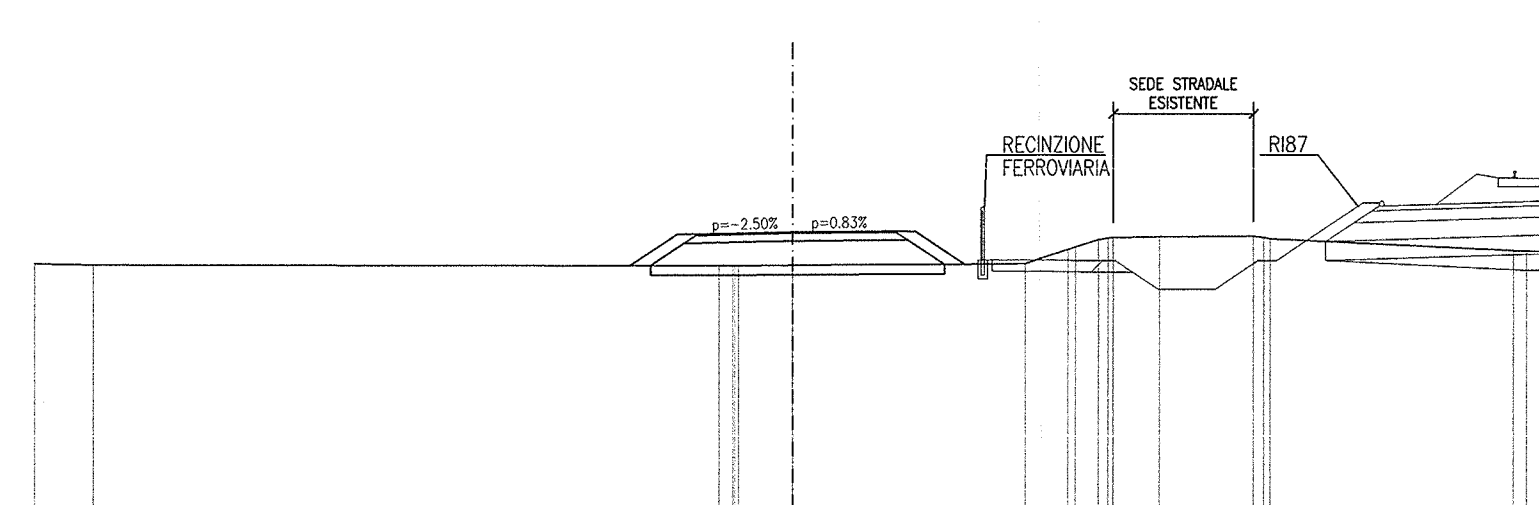

SCALA 1:200

Q. R. 129.000

QUOTE PROGETTO STRATO SUP.									
QUOTE TERRENO	-139,07	-139,04	-139,02	-139,02	-139,02	-139,02	-139,02	-139,02	-139,02
DISTANZE PARZIALI STRATO SUP.			1,84	2,50	2,50	1,30			
DISTANZE PROGETTO STRATO SUP.			-4,29	-1,00	-1,25	-1,54			
TERRENO	1,50	14,50	1,43	6,16	1,19	1,22	2,49	6,44	1,02

SCALFO	0,36 m ²
RIEPIANTO	1,21 m ²
VEGETALE	0,46 m ²
FONDAZIONE STRADALE	1,12 m ²
CONGLOMERATO BITUMINOSO	5,00 m

SEZIONE N° 35
 PROGRESSIVA: 0+278.900
 QUOTA PROGETTO: 139.998

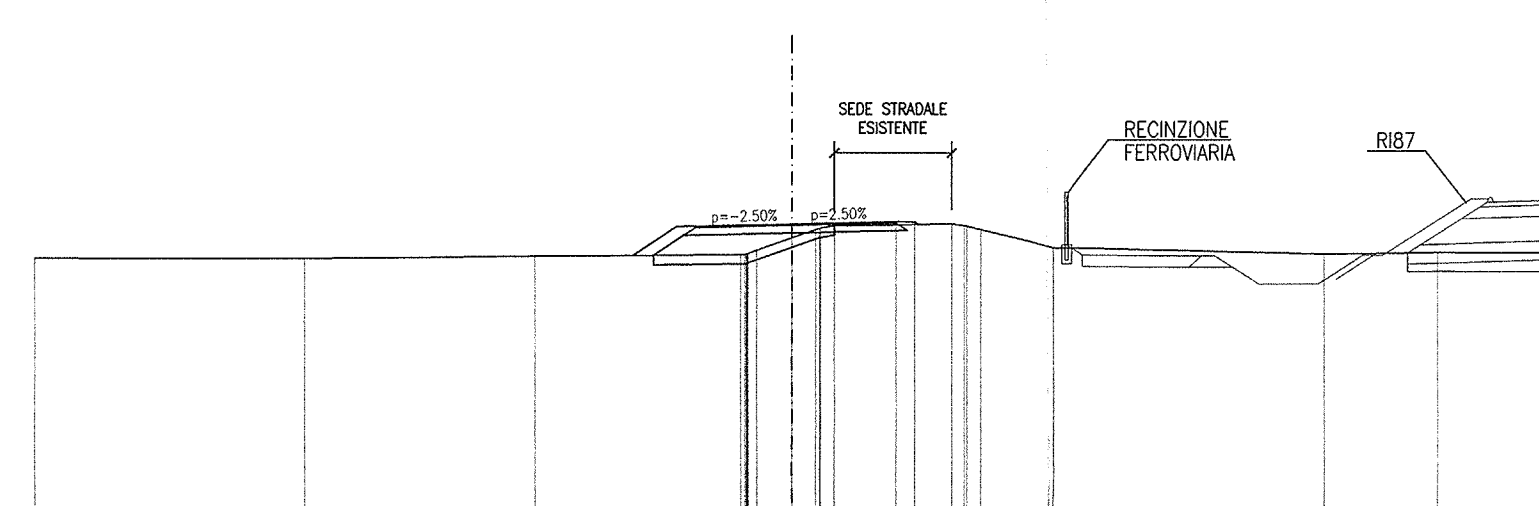

SCALA 1:200

Q. R. 129.000

QUOTE PROGETTO STRATO SUP.									
QUOTE TERRENO	-139,03	-139,03	-139,03	-139,03	-139,03	-139,03	-139,03	-139,03	-139,03
DISTANZE PARZIALI STRATO SUP.			1,14	2,50	2,50	1,83			
DISTANZE PROGETTO STRATO SUP.			-4,21	-1,00	-1,25	-1,54			
TERRENO	7,11	6,12	3,42	1,42	1,42	1,15	7,21	3,01	2,84

SCALFO	1,04 m ²
RIEPIANTO	0,02 m ²
VEGETALE	0,11 m ²
FONDAZIONE STRADALE	0,24 m ²
CONGLOMERATO BITUMINOSO	4,07 m

SEZIONE N° 36
 PROGRESSIVA: 0+293.598
 QUOTA PROGETTO: 140.078

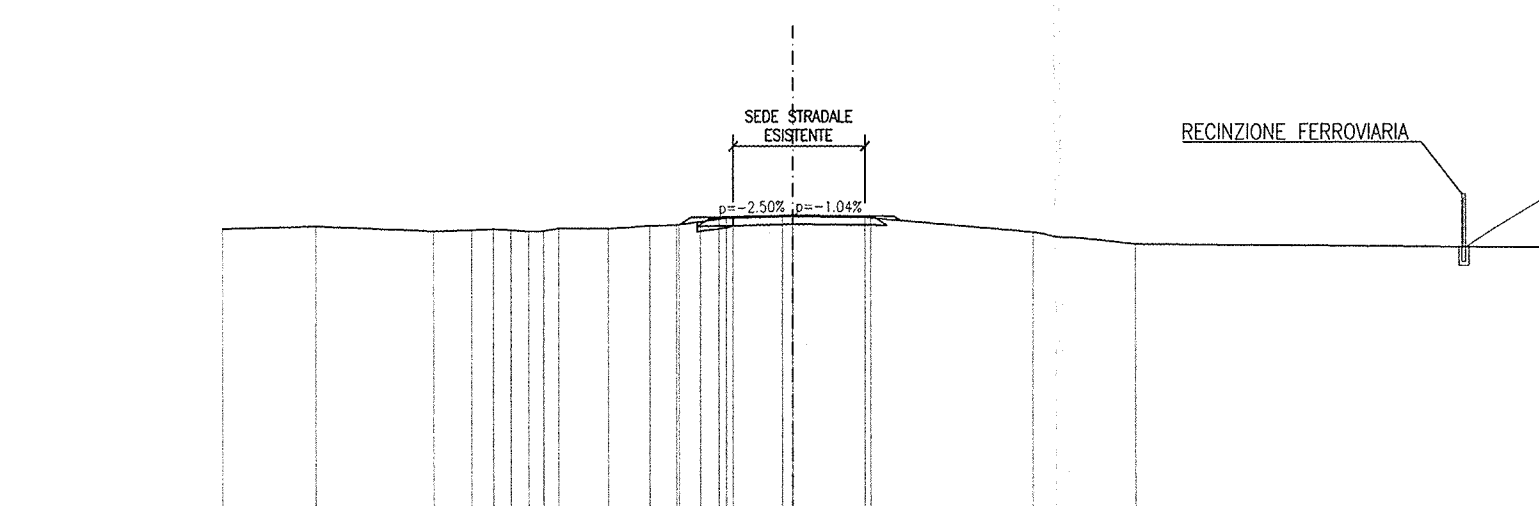

SCALA 1:200

Q. R. 128.000

QUOTE PROGETTO STRATO SUP.									
QUOTE TERRENO	-139,71	-139,76	-139,76	-139,76	-139,76	-139,76	-139,76	-139,76	-139,76
DISTANZE PARZIALI STRATO SUP.			2,15	1,50	1,50	1,50			
DISTANZE PROGETTO STRATO SUP.			-4,50	-1,00	-1,25	-1,54			
TERRENO	2,46	3,13	11,50	1,31	1,81	4,30	2,77	10,87	

SCALFO	0,85 m ²
RIEPIANTO	0,01 m ²
VEGETALE	0,14 m ²
FONDAZIONE STRADALE	0,29 m ²
CONGLOMERATO BITUMINOSO	3,84 m

SEZIONE N° 37
 PROGRESSIVA: 0+300.000
 QUOTA PROGETTO: 140.114

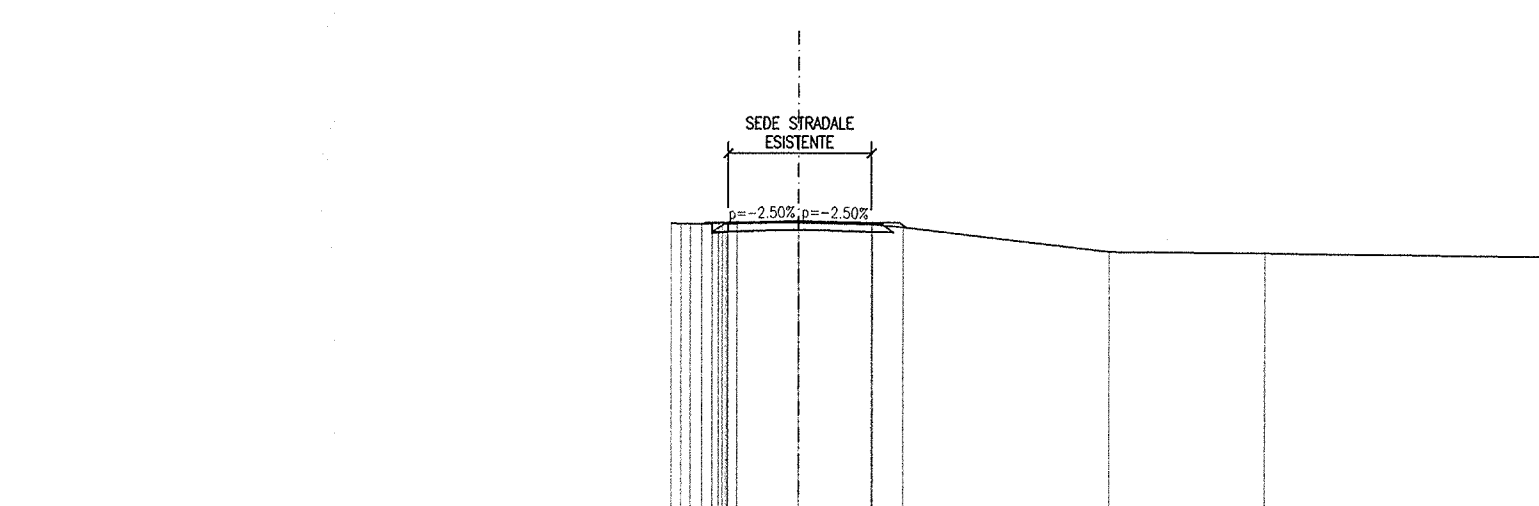

SCALA 1:200

Q. R. 128.000

QUOTE PROGETTO STRATO SUP.									
QUOTE TERRENO	-139,22	-139,22	-139,22	-139,22	-139,22	-139,22	-139,22	-139,22	-139,22
DISTANZE PARZIALI STRATO SUP.			1,80	1,80	1,80	1,80			
DISTANZE PROGETTO STRATO SUP.			-4,12	-1,00	-1,25	-1,54			
TERRENO			1,43	1,52	1,52	1,52	5,44	4,12	7,51

DISEGNI DI RIFERIMENTO

DESCRIZIONE	CODICE
- SLAB - RELAZIONE TECNICA GENERALE	NORI2E2P2SLA00001
- SLAB - RELAZIONE GEOMETRICA	NORI2E2P2SLA00001
- SLAB - PROFILO GEOMETRICO	NORI2E2P2SLA00001
- SLAB - PLANIMETRIA SOTTO TIPO FATTO	NORI2E2P2SLA00001
- SLAB - PLANIMETRIA DI PROGETTO E TRACCIAMENTO	NORI2E2P2SLA00001
- SLAB - PLANIMETRIA SCHEMATICA E BARRIERE DI SICUREZZA	NORI2E2P2SLA00001
- SLAB - PROFILO LONGITUDINALE	NORI2E2P2SLA00001
- SLAB - PLANIMETRIA DI ORDINAMENTO ACQUE DI PIATTAFORMA	NORI2E2P2SLA00001
- SLAB - RELAZIONE STRADALE	NORI2E2P2SLA00001
- SLAB - SEZIONI TIPO	NORI2E2P2SLA00001
- SLAB - SEZIONI TRASVERSALI - TAV. 1	NORI2E2P2SLA00001
- SLAB - SEZIONI TRASVERSALI - TAV. 2	NORI2E2P2SLA00001
- SLAB - SEZIONI TRASVERSALI - TAV. 3	NORI2E2P2SLA00001
- SLAB - CARPENTERIA - PANTA TRACCIAMENTO SUI CICLI	NORI2E2P2SLA00001
- SLAB - CARPENTERIA - PANTA E SEZIONE LONGITUDINALE IN ASSE - TAV. 1	NORI2E2P2SLA00001
- SLAB - CARPENTERIA - PANTA E SEZIONE LONGITUDINALE IN ASSE - TAV. 2	NORI2E2P2SLA00001
- SLAB - CARPENTERIA - PANTA E SEZIONE LONGITUDINALE IN ASSE - TAV. 3	NORI2E2P2SLA00001
- SLAB - CARPENTERIA - SEZIONI TRASVERSALI - TAV. 1	NORI2E2P2SLA00001
- SLAB - CARPENTERIA - SEZIONI TRASVERSALI - TAV. 2	NORI2E2P2SLA00001
- SLAB - CARPENTERIA - SEZIONI TRASVERSALI - TAV. 3	NORI2E2P2SLA00001
- SLAB - SCALI - PANTA E SEZIONI	NORI2E2P2SLA00001

NOTE GENERALI

COMMITTENTE: **RFI** INFRASTRUTTURE FERROVIARIE ITALIANE / GRUPPO FERROVIE DELLO STATO

ALTA Sorveglianza: **ITALFERR** GRUPPO FERROVIE DELLO STATO

GENERAL CONTRACTOR: **Cepaw due** Consorzio ENI per l'Alta Velocità

INFRASTRUTTURE FERROVIARIE STRATEGICHE DEFINITE DALLA LEGGE OBIETTIVO N. 443/01

LINEA A.V. I.A.C. TORINO - VENEZIA Tratta MILANO - VERONA
 Lotto funzionale Brescia-Verona
 PROGETTO ESECUTIVO
 SLA9 - SOTTOPASSO PODERALE PK 107+896,000
 SEZIONI TRASVERSALI
 TAV.4

GENERAL CONTRACTOR: Consorzio Cepaw due / Consorzio Il Direttore dell'Ente (Ing. T. Zamboni)

DIRETTONE LAVORI: **ROBERTO**

SCALA: 1:200

Data: 29 MAG 2020

COMMESSA LOTTO FASE ENTE TIPO DOC. OPERA/DISCIPLINA Progr. REV.
 INOR 12 E E2 W9 SLA900 004 A

PROGETTAZIONE: **ROBERTO**

Rev. Descrizione: Emissione Data: 29/05/2020 Verifica: Data: 29/05/2020 Disegnato: Data: 29/05/2020

Stampato dal Servizio di plottaggio ITALFERR s.p.a. File: INOR12E2W9SLA900004A_10.dwg

Stampato dal Servizio di plottaggio ITALFERR s.p.a. File: INOR12E2W9SLA900004A_10.dwg

Stampato dal Servizio di plottaggio ITALFERR s.p.a. File: INOR12E2W9SLA900004A_10.dwg

Stampato dal Servizio di plottaggio ITALFERR s.p.a. File: INOR12E2W9SLA900004A_10.dwg