

POSTA DELLE CANNE S.r.l.

PROGETTO DEFINITIVO PER LA REALIZZAZIONE DI UN PARCO EOLICO RICADENTE NEI COMUNI DI ORTA NOVA E ORDONA (FG) IN LOCALITA' "POSTA DELLE CANNE" E "MASCITELLI"



Tecnico

ing. Danilo Pomponio

Via Napoli, 363/I - 70132 Bari - Italy
www.bfpgroup.net - info@bfpgroup.net
tel. (+39) 0805046361 - fax (+39) 0805619384

**AZIENDA CON SISTEMA GESTIONE
UNI EN ISO 9001:2015
UNI EN ISO 14001:2015
OHSAS 18001:2007
CERTIFICATO DA CERTIQUALITY**

Collaborazioni

ing. Milena Miglionico
ing. Antonio Crisafulli
ing. Tommaso Mancini
ing. Giovanna Scuderi
ing. Dionisio Staffieri
ing. Giuseppe Federico Zingarelli

Responsabile Commessa

ing. Danilo Pomponio

ELABORATO		TITOLO	COMMESSA	TIPOLOGIA	
C02		RELAZIONE DESCRITTIVA	20053	D	
			CODICE ELABORATO		
			DC20053D-C02		
REVISIONE		Tutte le informazioni tecniche contenute nel presente documento sono di proprietà esclusiva della Studio Tecnico BFP S.r.l e non possono essere riprodotte, divulgate o comunque utilizzate senza la sua preventiva autorizzazione scritta. All technical information contained in this document is the exclusive property of Studio Tecnico BFP S.r.l. and may neither be used nor disclosed without its prior written consent. (art. 2575 c.c.)	SOSTITUISCE	SOSTITUITO DA	
00			-	-	
			NOME FILE	PAGINE	
			DC20053D-C02.doc	33 + copertina	
REV	DATA	MODIFICA	Elaborato	Controllato	Approvato
00	15/07/20	Emissione	Zingarelli	Miglionico	Pomponio
01					
02					
03					
04					
05					
06					

INDICE

1. PREMESSA	2
2. IL QUADRO DI RIFERIMENTO PROGRAMMATICO DEL PROGETTO E IL RAPPORTO CON GLI STRUMENTI PIANIFICATORI DI LIVELLO SUPERIORE	3
2.1 Lo strumento Urbanistico Generale	4
2.2 Analisi Ambientale.....	7
2.3 Compatibilità D.M. 10/09/2010.....	11
2.4 Inquadramento territoriale	13
3. IL PROGETTO	16
a. AEROGENERATORI	17
b. IL SISTEMA DI PRODUZIONE, TRASFORMAZIONE E TRASPORTO DELL'ENERGIA ELETTRICA PRODOTTA	20
c. FONDAZIONE AEROGENERATORE	23
d. VIABILITÀ	24
e. PIAZZOLE	25
f. CAVIDOTTI	25
g. SOTTOSTAZIONE ELETTRICA	26
4. MODALITÀ DI ESECUZIONE DELL'IMPIANTO: IL CANTIERE	27
5. PRODUZIONE DI RIFIUTI E SMALTIMENTO DELLE TERRE E ROCCE DI SCAVO	28
6. SMALTIMENTO DELLE TERRE E ROCCE DI SCAVO SULLA FASE DI CANTIERIZZAZIONE	28
7. CRONOPROGRAMMA	30
8. SISTEMA DI GESTIONE E DI MANUTENZIONE DELL'IMPIANTO.....	31
9. DISMISSIONE DELL'IMPIANTO E RIPRISTINO DELLO STATO DEI LUOGHI	32

1. PREMESSA

La presente relazione tecnica è relativa alla redazione del progetto per la realizzazione di un parco eolico proposto dalla società **POSTA DELLE CANNE s.r.l.**

La proposta progettuale è finalizzata alla realizzazione di un impianto eolico per la produzione di energia elettrica da fonte rinnovabile eolica, costituito da n. 10 aerogeneratori, ciascuno di potenza nominale pari a 5,6 MW per una potenza complessiva di 56,00 MW, da realizzarsi nella Provincia di Foggia, nel territorio comunale di Orta Nova e Ortona, in cui ricadono gli aerogeneratori e parte dell'elettrodotto esterno, mentre nel territorio comunale di Stornara ricade la restante parte dell'elettrodotto esterno e le opere di connessione alla RTN.

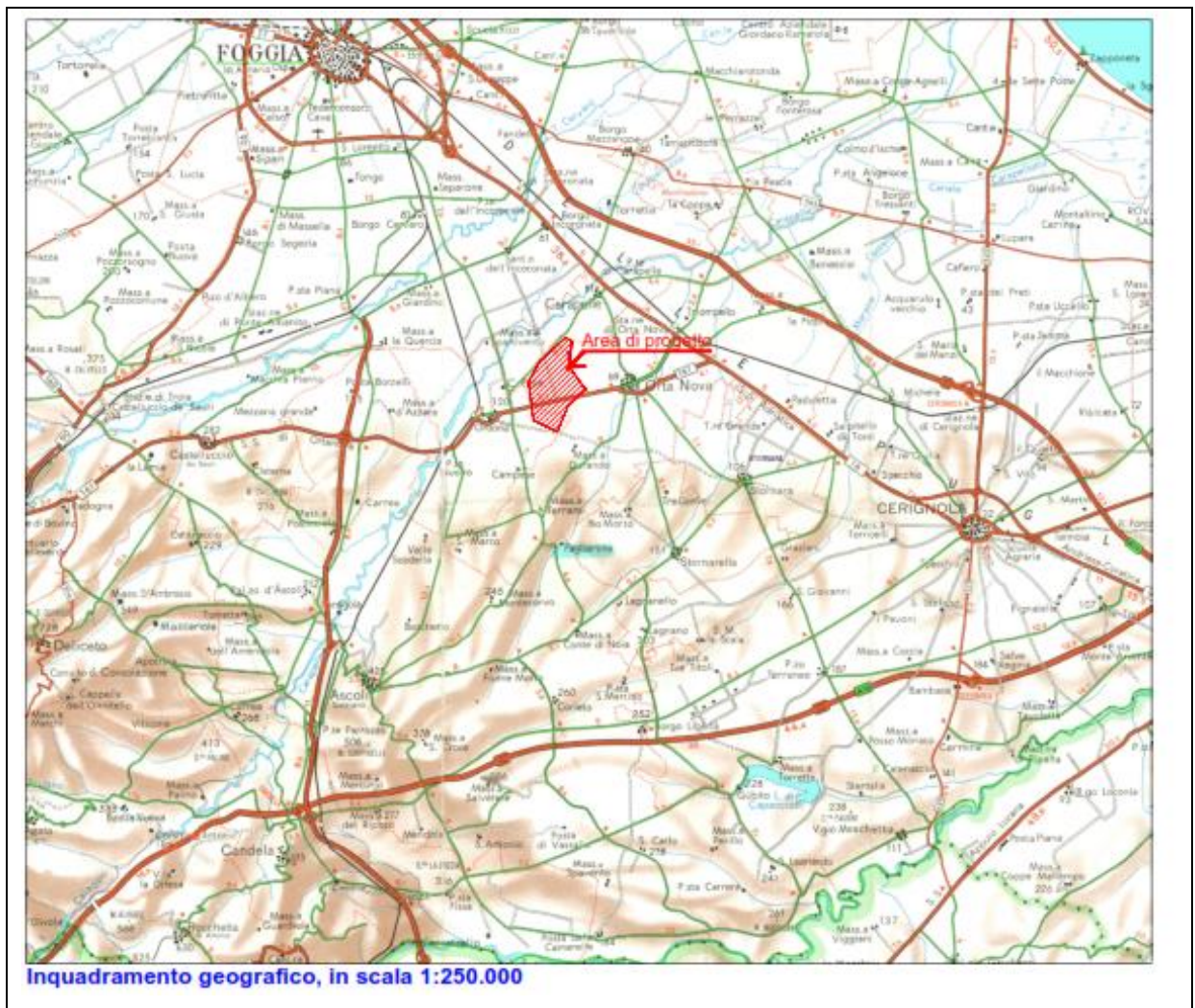

Obiettivo del progetto è la realizzazione di un parco eolico per la produzione di energia elettrica da fonte eolica, da immettere nella rete di trasmissione nazionale (RTN) in alta tensione.

In questo scenario il parco eolico consentirà di raggiungere obiettivi più complessi fra i quali si



annoverano:

- la produzione di energia elettrica da fonte rinnovabile, priva di alcuna emissione diretta o derivata nell'ambiente;
- la valorizzazione di un'area marginale rispetto alle altre fonti di sviluppo regionale con destinazione prevalente a scopo agricolo e con bassa densità antropica;
- la diffusione di know-how in materia di produzione di energia elettrica da fonte eolica, a valenza fortemente sinergica per aree con problemi occupazionali e di sviluppo.

2. IL QUADRO DI RIFERIMENTO PROGRAMMATICO DEL PROGETTO E IL RAPPORTO CON GLI STRUMENTI PIANIFICATORI DI LIVELLO SUPERIORE

Nel quadro di riferimento programmatico della SIA sono stati analizzati i piani e i programmi nell'area vasta prodotti da vari Enti Pubblici, a scala regionale, provinciale e comunale, al fine di correlare il progetto oggetto di studio con la pianificazione territoriale esistente.

In particolare, sono stati analizzati i seguenti strumenti di piano:

- Strumento urbanistico locale;
- Piano Paesaggistico Territoriale Regionale (PPTR)
- Piano urbanistico territoriale tematico per il paesaggio (PUTT/P);
- Primi Adeguamenti al PUTT del Comune di Orta Nova;
- Piano Comunale dei Tratturi (PCT) del Comune di Orta Nova;
- Piano di bacino stralcio Assetto Idrogeologico dell'Autorità di Bacino Interreg. della Puglia (PAI);
- Carta Idrogeomorfologica della Autorità di Bacino della Regione Puglia
- Progetto di "Piano di Tutela delle Acque della Regione Puglia" (PTA);
- Piano regionale dei trasporti;
- Programma Operativo FESR;
- Piano di Sviluppo Rurale;
- Censimento degli uliveti;
- Piano Territoriale di Coordinamento Provinciale (PTCP);
- Piano Energetico Ambientale Regionale (PEAR);
- Strategia Energetica Nazionale (S.E.M.).

2.1 Lo strumento Urbanistico Generale

Il progetto dell'impianto eolico, inteso sia come quello occupato dagli aerogeneratori di progetto, con annesse piazzole e relativi cavidotti di interconnessione interna, e parte del cavidotto esterno interessa i territori comunali di Ortona e Orta Nova, il tratto finale del cavidotto esterno e la sottostazione, interessa il territorio comunale di Stornara. (cfr. DW20053D-C02)

Di seguito per completezza verranno analizzati gli strumenti dei tre comuni interessati dall'intervento progettuale, per gli approfondimenti si rimanda all'elaborato DC20053D-C04.

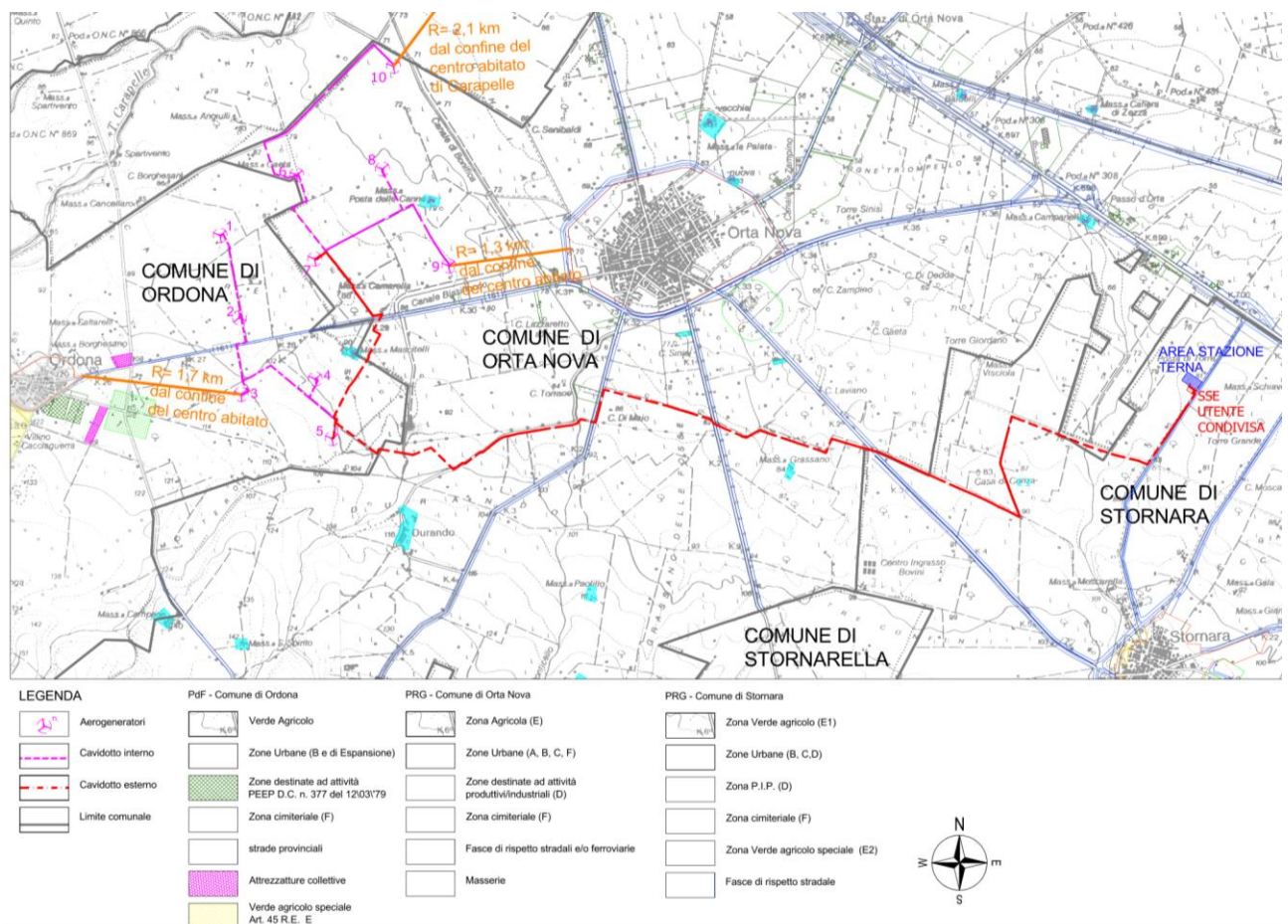

Stralcio della Tavola DW20053D-C02

LO STRUMENTO URBANISTICO DI ORDONA

Lo strumento urbanistico vigente del Comune di Ortona è un Programma di Fabbricazione (P.d.F.) approvato con Decreto della Regione Puglia n. 4902 del 13/11/1975, variato con Delibera della Giunta Regionale n. 2674 dell'11/04/1980.

Nel vigente P.d.F., l'impianto eolico, stante le indicazioni e la documentazione fornite dal comune, ricade in **zona E**, ossia "**Zona Agricola**".

Tali zone sono destinate essenzialmente all'agricoltura, alle foreste e sono ammesse le attività connesse con l'agricoltura, allevamenti e piccoli depositi di prodotti agricoli, e fissa i seguenti indici e parametri prescrittivi di cui al Regolamento Edilizio annesso al vigente P.d.F art. 47.

Il P.d.F. non definisce una specifica normativa per tale tipologia di impianti. Ciò si riscontra in numerosi P.d.F. redatti negli anni Settanta e ottanta. Sotto il profilo urbanistico si ritiene in questa sede di dover evidenziare che non vi è comunque incompatibilità con le previsioni di utilizzazione agricola del territorio, atteso che l'installazione di un polo eolico definisce delle localizzazioni puntuali e consente l'esercizio delle normali attività agricole.

LO STRUMENTO URBANISTICO DI ORTA NOVA

Il Comune di Orta Nova è dotato di un Piano Regolatore Generale, adottato con delibera di C.C. n. 62 del 19/10/1992 e approvato definitivamente, ai sensi dell'art. 16 – decimo comma – della L.R. n. 56/80, con Delibera della Giunta Regionale del 10/12/2002 n. 2012.

Nel vigente PRG l'area di progetto, stante le indicazioni e la documentazione fornite dal comune, è classificata zona E: zone agricole o gerbide. Trattasi delle aree destinate alla produzione agricola o delle aree incolte. In essa è obiettivo prioritario il mantenimento e l'incentivazione della produzione agricola.

Al punto II dell'art. 55 delle N.T.A – Interventi, viene riportato quanto segue.

Nelle zone agricole gli interventi di nuova costruzione o di nuovo impianto sono consentiti solo in quanto funzionali alla produzione agricola della zona e rispondenti alle necessità economiche e sociali degli operatori agricoli.

Si definiscono come tali tutte le opere che modificano l'assetto strutturale, la dimensione, l'organizzazione e la produttività del territorio agricolo e che eccedono le normali operazioni colturali.

Sono pertanto da intendersi "nuovi interventi" tutti quelli di effettivo nuovo impianto, nonché quelli di ampliamento delle strutture esistenti, che eccedono le entità consentite dalle presenti norme per gli interventi di ristrutturazione del patrimonio edilizio esistente in relazione alle singole destinazioni.

I tratti dei cavidotti che interessano le strade provinciali presenti ricadono nelle fasce di rispetto stradali del PRG, l'intervento non è in contrasto con il Piano.

Il PRG non definisce una specifica normativa per la realizzazione di un impianto eolico. Sotto il profilo urbanistico la realizzazione di opere elettriche può essere riferita alla tipologia H degli interventi consentiti dell'art. 55 delle NTA del PRG e cioè "*Costruzione di infrastrutture tecniche*

e di difesa del suolo e degli insediamenti”.

LO STRUMENTO URBANISTICO DI STORNARA

Lo strumento urbanistico vigente del Comune di Stornara è un Piano Regolatore Generale, redatto nel 1989 e approvato con Delibera di Giunta Regionale della Regione Puglia n. 40 del 11/02/2003, a cui è seguita una Variante richiesta dall'Amministrazione Comunale, con Delibera n. 23 del 03/02/2004, e approvata dalla Giunta Regionale n.2062 del 04/11/08.

Nel vigente PRG l'impianto, stante le indicazioni e la documentazione fornite dal comune, l'intervento progettuale ricade in zona agricola "E1".

Dalle tavole riportanti la zonizzazione del territorio si ricava la caratteristica principale del Comune, ossia la sua vocazione agricola. Difatti, la maggior parte del territorio comunale ricade in zona omogenea E (Verde agricolo), destinata ad usi agricoli. Tale zona è suddivisa in due sottozone: "E1" – verde agricolo ed "E2" – verde agricolo speciale.

In particolare, nella Sottozona "E1" sono consentiti, in linea principale, tutti gli insediamenti connessi con l'utilizzazione del territorio a scopi agricoli quali: stalle, concimaie, fienili, silos, depositi attrezzi e macchine agricole, porcili, gallinai e simili nonché le abitazioni per i conduttori e per i salariati e ricoveri temporanei. Sono ammessi gli edifici destinati alla raccolta, lavorazione, e conservazione dei prodotti agricoli quali: magazzini, depositi, cantine, oleifici, celle frigorifere, mulini, conservifici, mattatoi, lavorazioni pelli, residuati da macellazione e simili. Sono altresì ammesse le attrezzature a servizio del traffico quali: autostazioni, distributori di carburante, officine meccaniche di primo intervento, posti di ristoro e motels, nonché quelle attività produttive che pur non essendo elencate come insalubri ai sensi del D.M. 23/12/1976, non sono collocabili nell'ambito della Zona "D" per motivi di sicurezza e di igiene.

Inoltre, il cavidotto attraversa alcune fasce di rispetto stradali, a cui non corrisponde diretta incompatibilità nelle Norme Tecniche di attuazione del PRG.

Il PRG non definisce una specifica normativa per la tipologia di impianti oggetto del presente progetto. Sotto il profilo urbanistico si ritiene in questa sede di dover evidenziare che non vi è comunque incompatibilità con le previsioni di utilizzazione agricola del territorio, atteso che l'elettrodotto occupa solo delle localizzazioni puntuali e consente l'esercizio delle normali attività agricole.



2.2 Analisi Ambientale

Il piano paesaggistico territoriale regionale (**PPTR**), evidenzia alcune componenti paesaggistiche nell'area vasta che sono state esaminate singolarmente al fine di verificare la compatibilità dell'intervento progettuale con le singole componenti ambientali del Piano.

Relativamente alle **componenti idrologiche**, nell'area di progetto del parco eolico, nella quale viene considerata sia la porzione territoriale che include le ubicazioni degli aerogeneratori, che quella interessata dal tracciato dei cavidotti, sono presenti i seguenti corsi d'acqua, iscritti negli elenchi delle Acque Pubbliche:

- Il Torrente Carapelle, posto a nord dell'area di progetto ad una distanza minima di oltre 1 km dall'area di progetto;
- Il Canale Ponticello, affluente del Carapelle, costeggia il lato est dell'area di progetto, sempre ad una distanza superiore ai 150 m dall'area di installazione degli aerogeneratori; verso sud il canale viene attraversato dal cavidotto esterno, in territorio di Orta Nova;
- Il Canale Biasifiocco, affluente del Ponticello, che costeggia il lato sud-est dell'area di progetto, ad una distanza superiore ai 150 m dall'area di installazione degli aerogeneratori; verso sud il canale viene attraversato dal cavidotto esterno, in territorio di Orta Nova;
- La Marana la Pidocchiosa, posto in territorio di Orta Nova – Stornara, attraversato dal tracciato del cavidotto esterno, in territorio di Stornara.

I reticoli idrografici prima descritti si trova esterno all'area di ubicazione degli aerogeneratori e delle relative piazzole, ad una distanza sempre superiore ai 150 m, solo il cavidotto esterno li attraversa lungo il suo tracciato, come prima descritto.

Si tenga presente che il cavidotto sarà realizzato sempre interrato. *Di qui la necessità, lungo gli attraversamenti da parte del cavidotto dei corsi d'acqua di inserire il cavidotto in un ulteriore involucro stagno (condotta in PVC o PEAD zavorrato) contro possibili fenomeni di galleggiamento.*

Relativamente alle *componenti geomorfologiche* nell'area di studio del presente progetto non sono presenti componenti geomorfologiche.

Relativamente alle **componenti botanico-vegetazionali**, nell'area di progetto del parco eolico, nella quale viene considerata sia la porzione territoriale che include le ubicazioni degli aerogeneratori che quella interessata dal tracciato dei cavidotti interni, non sono presenti componenti botanico - vegetazioni.

Solo il cavidotto esterno, lungo il suo tracciato, attraversa formazioni arbustive presenti lungo la Marana La Pidocchiosa, poiché il cavidotto sarà interrato e realizzato con la tecnica della trivellazione tali componenti vegetazionali presenti non verranno in alcun modo intaccati o compromessi.

Relativamente alle **componenti delle aree protette e dei siti di rilevanza naturalistica**, nell'area di studio del presente progetto non sono state individuate né aree protette né siti di rilevanza naturalistica.

Nell'area vasta si segnala la presenza del Parco Naturale Regionale Bosco dell'Incoronata, posto ad oltre 3,5 km a nord dell'area di progetto e l'area SIC "Valle del Cervaro – Bosco dell'Incoronata" posto ad oltre 4 km a nord dell'area di progetto.

Relativamente alle **componenti culturali e insediative**, nell'area interessate dall'intervento progettuale non vi sono beni paesaggistici delle componenti culturali e insediative.

Le città consolidate più prossime all'area di progetto sono il paese di Ortona, Orta Nova e Carapelle, ad una distanza minima sempre superiore ai 1.5 km dall'aerogeneratore di progetto più vicino.

Relativamente alle testimonianze della stratificazione insediativa e le relative aree di rispetto delle componenti culturali e insediative, nell'area di ubicazione degli aerogeneratori non vi sono beni.

Relativamente alle testimonianze della stratificazione insediativa e le relative aree di rispetto delle componenti culturali e insediative, nell'area di ubicazione degli aerogeneratori non vi sono beni.

Nell'area di inserimento del progetto si segnala la presenza del Tratturello Stornarella – Carapelle, con area buffer di 30 m (non reintegrato), oggi la SP 81, che viene attraversata dal cavidotto esterno interrato.

L'area di inserimento del progetto si segnala la presenza del Regio Tratturello Ponte di Bovino - Cerignola, con area buffer di 30 m (non reintegrato), oggi strada vicina carrabile, che si trova a sud e non viene mai interessato dall'intervento progettuale.

Tutti gli aerogeneratori di progetto sono esterni a tali tratturi e alla relativa area buffer di 30 m. Solo il cavidotto esterno attraversa il tratturello Stornarella – Carapelle, tale attraversamento avverrà con la tecnica della trivellazione teleguidata (TAC) alla profondità di 2 m in modo tale che il tratturello e la fascia di rispetto dello stesso, ove possono essere ancora presenti testimonianze storiche del bene, vengano preservati.

Nell'area di inserimento del parco eolico non si segnala la presenza di siti storici culturali che interferiscono con le componenti progettuali.

Relativamente **alle componenti dei valori percettivi** nell'area vasta si segnala che:

- i Punti Panoramici più vicini al parco eolico sono Canne delle Battaglie e Minervino Murge e distano oltre 20 km dall'area d'impianto, di molto superiore al limite di rispetto di 10 km dai Coni Visivi individuati dal Piano.

- la Strada Panoramica più vicina è a circa 20 km dall'area di progetto, a sud del territorio di Cerignola, in prossimità del Fiume Ofanto, ed è la SP 91.

- le Strade a valenza paesaggistica più vicine all'impianto, segnalate nel Piano, sono:

- a. la Strada Provinciale 110, che collega i centri abitati di Ortona ad Orta Nova, taglia trasversalmente l'area di impianto, ad una distanza minima di 300 m dall'aerogeneratore più vicino;
- b. la Strada Provinciale 87, posta a est degli aerogeneratori che collega i centri abitati di Orta Nova e di Ascoli Satriano, ad una distanza minima di quasi 2km dall'aerogeneratore più vicino;
- c. la Strada Provinciale 81, posta ad est degli aerogeneratori che collega i centri abitati di Orta Nova e di Stornarella, ad una distanza minima di oltre 4 km dall'aerogeneratore più vicino;
- d. la Strada Provinciale 83, che collega i centri abitati di Orta Nova e di Stornara, ad una distanza minima di oltre 4 km dall'aerogeneratore più vicino.

Per quanto riguarda la **Carta Idrogeomorfologica dell'AdB Puglia**, con riferimento all'area interessata dal parco eolico, oggetto di studio, la Carta Idrogeomorfologica ha riportato alcune forme ed elementi legati all'idrografia superficiale, in particolare nell'area di progetto è presente:

- Il Canale Ponticello (denominato Canale di Bonifica e Montecorvo), affluente del Carapelle, costeggia il lato est dell'area di progetto, sempre ad una distanza superiore ai 150 m dall'area di installazione degli aerogeneratori; verso sud il canale viene attraversato dal cavidotto esterno, in territorio di Orta Nova;
- Il Canale Biasifiocco e un suo affluente, entrambi affluenti del Ponticello, (denominati rispettivamente anche Canale San Marchitto e Canale Santo Spirito), che costeggiano il lato sud- est dell'area di progetto, ad una distanza superiore ai 150 m dall'area di installazione degli aerogeneratori; verso sud i canali vengono attraversati dal cavidotto esterno, in territorio di Orta Nova;
- Il Canale Trionfo, posto in territorio di Orta Nova, attraversato dal tracciato del cavidotto esterno;
- La Marana la Pidocchiosa e un suo affluente, posto in territorio di Orta Nova – Stornara, attraversati dal tracciato del cavidotto esterno, in territorio di Stornara.

Tutti gli aerogeneratori sono ad una distanza superiore ai 150 m dal corso d'acqua cartografati. Come prima indicato, in ogni caso l'attraversamento dei corsi d'acqua da parte del cavidotto esterno, avverrà con la tecnica della Trivellazione teleguidata (TOC). Questa tecnica consente di contenere le opere di movimento terra che comporterebbero modifica all'equilibrio idrogeologico e all'assetto morfologico dell'area.

La Carta Idrogeomorfologica ha evidenziato che il parco eolico è stato realizzato in un sito stabile dal punto di vista geomorfologico. Come più volte ribadito, le scelte progettuali hanno condotto all'individuazione in un sito già servito da una buona viabilità secondaria/comunale esistente che consente di contenere le opere di movimento terra al fine di salvaguardare l'equilibrio idrogeologico e l'assetto morfologico dell'area.

Relativamente al Piano di bacino stralcio Assetto Idrogeologico **PAI**, nell'area di inserimento del progetto, con riferimento alla cartografia allegata al Piano, nell'area di installazione degli aerogeneratori di progetto non vi sono perimetrazioni tra quelle definite "a pericolosità da frana" o "pericolosità da inondazione".

Per quanto riguarda Piano di Tutela delle Acque della Regione Puglia **PTA** l'area di progetto:

- non rientra in nessuna delle quattro "Zone di Protezione Speciale Idrogeologica";
- ricade in "Aree di tutela quantitativa";
- non rientra tra i "Corpi idrici sotterranei significativi".

Si precisa in ogni caso che il progetto non prevede né il prelievo di acqua dalla falda o dai corsi d'acqua presenti nell'acquifero del Tavoliere, né, quanto meno, lo sversamento di acque di scarico profonde o superficiali, esso non interferisce in alcun modo con le misure di tutela previste da Piano.

Per quanto riguarda il Piano Territoriale di Coordinamento Provinciale **PTCP** della Provincia di Foggia, relativamente alla Tutela dell'identità culturale del territorio di matrice naturale, il Piano nell'area di progetto individua il corso d'acqua segnalati nel PPTR.

Lungo tali corsi d'acqua è stata perimetrata nel PTCP un'area annessa di tutela dei caratteri ambientali e paesaggistici dei corpi idrici, in alcuni casi molto superiore ai 150 m, denominata *Area ripariale a prevalenti condizioni di naturalità*. Solo i cavidotti esterni attraversano tali corsi d'acqua, come prima descritti.

Relativamente alla Tutela dell'identità culturale del territorio di matrice antropica, il Piano nelle aree limitrofe al progetto individua: tratturi e altri ipotesi di tracciati della viabilità storica.

Gli aerogeneratori di progetto sono esterni a tali tracciati, solo il cavidotto esterno attraversa il

tratturello Carapelle – Stornarella; attraversamento avverrà con la tecnica della TOC al fine di preservare il tracciato storico.

Nell'area di inserimento degli aerogeneratori sono presenti alcune segnalazioni architettoniche: Masseria Mascitelli e Masseria Posta delle Canne. Rispetto a tali beni le componenti progettuali si trovano sempre ad una distanza minima di oltre 450 m.

La S.I.A. ha previsto l'approfondimento di tali Beni sul territorio per verificarne l'esistenza e l'esatta collocazione (cfr. DC20053D-V09 Verifica fabbricati e EOL-ARC01 e 02 Analisi archeologica dell'area DC20053D-V28-V29).

Relativamente al paese di Ortona e Orta Nova, il Piano individua un Centro Storico antico e un successivo Tessuto ottocentesco, entrambi ad oltre il chilometro di distanza dall'impianto oggetto di studio.

Tutti i restanti Piani analizzati nel quadro programmatico non hanno evidenziato alcuna incompatibilità con l'intervento progettuale in oggetto.

2.3 Compatibilità D.M. 10/09/2010

L'analisi del quadro programmato ha evidenziato che il **parco eolico** non ricade in alcuna area di valenza ambientale, tra quelle definite aree non idonee nelle Linee Guida Nazionali degli impianti eolici (D.M. 10/09/2010) e nel Regolamento 24/2010.

Il RR 24/2010 ("Linee Guida per l'autorizzazione degli impianti alimentati da fonti rinnovabili", recante la individuazione di aree e siti non idonei alla installazione di specifiche tipologie di impianti alimentati da fonti rinnovabili nel territorio della Regione Puglia") è il Regolamento attuativo del Decreto del Ministero per lo Sviluppo Economico del 10 settembre 2010, che stabilisce le Linee guida per l'autorizzazione degli impianti alimentati da fonti rinnovabili. Si ricorda ad ogni buon conto che relativamente al Regolamento n.24 la sentenza del TAR Lecce n. 2156 del 14 settembre 2011 dichiara illegittime le linee guida pugliese (R.R.24/2010) laddove prevedono un divieto assoluto di realizzare impianti a fonti rinnovabili nelle aree individuate come non idonee.

L'analisi ha evidenziato che l'impianto eolico:

- **non ricade** nella perimetrazione e **né** nel buffer di 200 m di nessuna Area Naturale Protetta Nazionale e Regionale, delle Zone Umide Ramsar, di Siti d'importanza Comunitaria - SIC, delle Zone di Protezione Speciale – ZPS (cfr. DW20053D-V17)
- **non ricade** nella perimetrazione di aree di connessione (di valenza naturalistica), solo il

cavidotto esterno attraversa il Canale Biasifiocco, il Ponticello e la Marana La Pidocchiosa (bene naturale). (cfr. DW20053D-V19 - DW20053D-V02)

- **non ricade** nella perimetrazione di nessuna Area I.B.A. (cfr. DW20053D-V17)
- **non ricade** in siti dell'Unesco. Il sito Unesco più prossimo è ad oltre 20 km nel territorio di Andria.

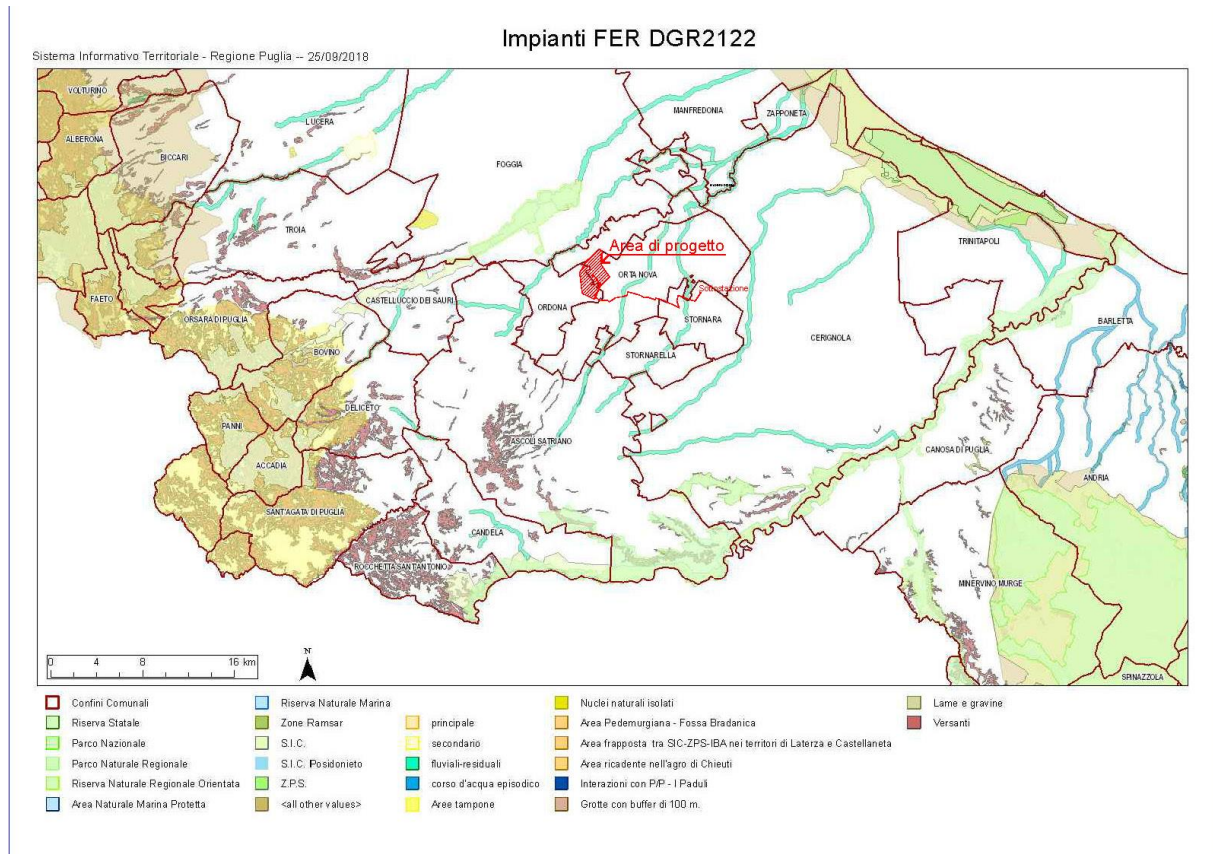

Beni naturali tratti dal sito Impianti FER

Una considerazione specifica meritano i beni tutelati dal D.Lgs. 42/04: alcuni beni perimetrati nel sito "aree FER della Regione Puglia", erano aree di tutela individuate nel PUTT in vigore all'epoca dell'entrata in vigore del RR24. La disciplina di tutela di dette aree è stata oggi superata in seguito all'adozione e alla successiva approvazione del PPTR. Tutto ciò premesso, di seguito la compatibilità è stata eseguita sulla base dei beni paesaggistici del PPTR in vigore.

L'analisi ha evidenziato che l'impianto eolico:

- **non ricade** in prossimità e **né** nel buffer di 300 m di Territori costieri e Territori contermini ai laghi (art.142 D.Lgs. 42/04);
- **non ricadono** tutti gli aerogeneratori in prossimità e **né** nel buffer di 150 m da Fiumi Torrenti e corsi d'acqua (art.142 D.Lgs. 42/04). Solo il cavidotto esterno attraversa tali acque seguendo le prescrizioni previste nello Studio di SIA (cfr. DC20053D-V01-

DW20053D-V02);

- **non ricade** in prossimità e **né** nel buffer di 100 m di Boschi (art.142 D.Lgs. 42/04) (cfr. DW20053D-V03);
- **non ricade** in prossimità e **né** nel buffer di 100 m di immobili e aree dichiarate di notevole interesse pubblico (art.136 D.Lgs. 42/04) e di Beni Culturali (parte II D.Lgs. 42/04) (cfr. DW20053D-V04);
- **non ricade** in prossimità e **né** nel buffer di 100 m di Zone archeologiche (art.142 D.Lgs. 42/04) (cfr. DW20053D-V04);
- **non ricadono** tutti gli aerogeneratori in prossimità e **né** nel buffer di 100 m da Tratturi (art.142 D.Lgs. 42/04). Solo il cavidotto esterno interrato attraversa il Tratturello Carapelle – Stornarella, seguendo le prescrizioni previste nello Studio di SIA (cfr. DC20053D-V01 - DW20053D-V04);
- **non ricade** in aree a pericolosità idraulica (AP e MP) del PAI e pericolosità geomorfologica (PG2 e PG3) del PAI (cfr. DW20053D-V15);
- **non ricade** in ambiti estesi A e B individuati dal PUTT/P (cfr. DW20053D-V05);
- **non ricade** nella perimetrazione delle Grotte e relativo buffer di 100 m, **né** nella perimetrazione di lame, gravine e versanti (cfr. DW20053D-V02);
- **non ricade** nel raggio di 10 km dai Coni Visivi.

2.4 Inquadramento territoriale

L'area di intervento rientra nell'ambito territoriale rappresentato dal *Tavoliere* di Foggia. Il Tavoliere è una estesa pianura, vasta circa 400.000 ettari, sviluppatasi lungo la direzione SE-NW, dal fiume Ofanto sino al lago di Lesina.

L'area di progetto interessa un'ampia superficie pianeggiante con leggera ondulazione determinate dalla presenza di un reticolo idrografico ben gerchizzato.

Come tutto il territorio all'intorno, anche l'area di progetto risulta fortemente caratterizzata dalla presenza e dall'azione dell'uomo: l'area di progetto ricade a ovest rispetto al centro abitato di Orta Nova e ad est di quello di Ortona, dove i seminativi (coltura predominante) si susseguono a vigneti a spalliera. Tutti gli aerogeneratori ricadono in seminativi non irrigui, a colture cerealicole e orticole, tranne la n.2 a ridosso di un vigneto. Non ci sono pale eoliche in uliveti, in sistemi colturali e particellari complessi e in aree a vegetazione boschiva ed arbustiva in evoluzione in quanto questi rappresentano una piccolissima parte del territorio.

Le superfici occupate saranno limitate alle piattaforme delle torri tanto da ridurre di poco, circa 1,5 ha, l'eliminazione di SAU (Superficie Agricola Utilizzabile).

Saranno utilizzate le strade interpoderali, permettendo di ridurre al minimo lo smottamento del terreno e verrà utilizzata la viabilità esistente, tranne nel caso in cui si necessiti l'adeguamento della stessa per il passaggio dei mezzi di trasporto. Non si andrà, tuttavia, ad alterare le condizioni ambientali preesistenti.

Non si rinvergono nell'intorno né colture né specie vegetali di pregio e sono quasi del tutto assenti lembi di ecosistemi naturali e seminaturali, eccezion fatta per la presenza di vegetazione ripariale spontanea, anche arborea, presente nel torrente Carapelle, a 1 km di distanza e che non verrà influenzato dal parco. Invece, la vegetazione all'interno della Marana Montecorvo (Canale Biasifiocco) che costeggia l'area d'impianto è per lo più erbacea e arbustiva e spesso a carattere stagionale. Tutta la componente fluviale dell'area verte in uno stato di abbandono, degrado e forte inquinamento.

I corsi d'acqua risultano fortemente compromessi nelle aree più antropizzate, vertendo in forte stato di degrado e abbandono che ne influenzano la funzionalità e l'efficienza e limitando anche la presenza della popolazione di fauna e avifauna. Soprattutto lungo i corsi d'acqua secondari, spesso vi sono fenomeni di bruciatura della vegetazione per mantenere sia i canali che le Marane pulite, perciò vi è sempre l'affermarsi di vegetazione annuale erbacea o pluriennale arbustiva.

L'elevato grado di messa a coltura del territorio favorito dalla buona profondità del franco di coltivazione, dal punto di vista faunistico ha comportato la semplificazione degli ecosistemi e una forte perdita di microeterogenità del paesaggio agricolo portando alla presenza di una fauna non particolarmente importante ai fini conservativi, rappresentata più che altro da specie sinantropiche (legate all'attività dell'uomo).

Solo la presenza del torrente Carapelle garantisce l'esistenza di specie di Anfibi, Rettili e Uccelli legati agli ambienti acquatici e inserite nella Lista Rossa Regionale e Nazionale. Tuttavia, precedentemente detto, non vi saranno interferenze con tali componenti.

L'estrema frammentazione degli elementi del paesaggio e l'isolamento dell'area indagata alla scala di dettaglio rispetto alle aree a maggiore naturalità della costa (aree umide) e dell'interno (Sub-Appennino Dauno). Questo contesto determina un elevato grado di isolamento dell'area di progetto dal contesto ambientale circostante.

Così come l'approfondimento delle tipologie ambientali, anche la conoscenza della morfologia del terreno si rende indispensabile al fine di una valutazione oggettiva ed approfondita di compatibilità dell'intervento progettuale con il contesto esistente, in riferimento sia alla sicurezza che all'impatto sul territorio.

Dal punto di vista strettamente geologico, il Tavoliere di Puglia corrisponde alla parte settentrionale dell'Avanfossa adriatica meridionale, nota in letteratura anche come Fossa Bradanica.

L'area rilevata ricade per la maggior parte nei depositi sabbioso-conglomeratici in facies marina e continentale ascrivibili al Pleistocene medio e che costituiscono la gran parte dei terreni affioranti nell'area del Foglio "Cerignola".

Per le caratteristiche dei litotipi che insistono nell'area oggetto di studio, gli aerogeneratori rientrano: nel Subsistema dell'Incoronata, Sintema de la Sedia di Orlando e nelle Sabbie di Torre Quarto (STQ).

L'area interessata dallo studio presenta lineamenti morfologici piuttosto regolari. Anche in corrispondenza dei corsi d'acqua (marane o canali) la morfologia si mantiene assai blanda con pendenze decisamente basse. La diffusa presenza in affioramento di conglomerati argillosi/sabbiosi, unitamente alle configurazioni morfologiche e alle condizioni meteorologiche, hanno consentito lo svilupparsi di un reticolo idrografico ben gerarchizzato.

Tutte le aree di progetto sono coltivate e quindi spesso le incisioni morfologiche sono scomparse con l'azione dell'uomo. Mentre i canali e le marane presenti nell'area di progetto (Canale Biasifiocco, denominato anche Canale di Bonifica) e lungo il tracciato del cavidotto esterno presentano una portata prettamente occasionale.

Per contro, all'interno della perimetrazione così come nelle immediate vicinanze, le forme di edificazione sono unicamente rappresentate da fabbricati sparsi diffusi nel territorio, tutti gli immobili destinati a civile abitazione, sono assolutamente ad una distanza superiore ai 280 m dal singolo aerogeneratore, che rappresenta la distanza minima di sicurezza dal calcolo della gittata.

Gli studi di VIA hanno previsto il censimento scrupoloso di tutti i fabbricati per un raggio ampiamente superiore ai 280 m attorno ai singoli aerogeneratori e di tutte le masserie o beni architettonici presenti nel raggio di 1 km.

Dal censimento è emerso che la maggior parte dei fabbricati di tipo abitativo presenti sono abbandonati o utilizzati esclusivamente come deposito ad uso agricolo, solo alcuni sono adibiti ad abitazione e comunque da quest'ultimi gli aerogeneratori sono posti ad alcune centinaia di metri.

Nell'area vasta di inserimento è presente un numero significativo di manufatti quali capannoni e depositi, soprattutto lungo le strade provinciali, che rappresentano l'aspetto produttivo agricolo/artigianale territorio. L'area di progetto è servita da una buona rete infrastrutturale veloce (SS16, A14, Ferrovia, e numerose Strade provinciali), che le danno un valore strategico

produttivo. Il territorio in cui si colloca l'impianto di progetto si presenta un territorio antropizzato che ha perso nei decenni passati il suo aspetto naturalistico originale.

Gli elementi di naturalità originari sono molto esigui, il territorio risulta altamente antropizzato sia dal lato di Ordona che da quello di Orta Nova.

3. IL PROGETTO

L'impianto oggetto di studio si basa sul principio secondo il quale l'energia del vento viene captata dalle macchine eoliche che la trasformano in energia meccanica e quindi in energia elettrica per mezzo di un generatore: nel caso specifico il sistema di conversione viene denominato aerogeneratore.

La bassa densità energetica prodotta dal singolo aerogeneratore per unità di superficie comporta la necessità di progettare l'installazione di più aerogeneratori nella stessa area.

L'impianto sarà costituito dai seguenti sistemi:

- di produzione, trasformazione e trasmissione dell'energia elettrica;
- di misura, controllo e monitoraggio della centrale;
- di sicurezza e controllo.

La stazione anemometrica utilizzata per le valutazioni anemologiche del sito è installata a circa 5 km a sudest del sito di installazione dell'impianto eolico, nel comune di Ortanova, in un'area con caratteristiche del tutto simili a quella del parco. La campagna anemologica eseguita mostra la buona ventosità del sito, con una velocità media rilevata pari a ca. 6,7 m/s ad 105 m di altezza. La producibilità stimata del sito è di circa 147,3 GWh corrispondente a circa 2632 h/anno equivalenti di funzionamento, come meglio illustrato nella relazione di studio di producibilità allegata al progetto.

L'impianto di produzione sarà costituito da n. 10 aerogeneratori, ognuno della potenza di 5,6 MW per una potenza complessiva nominale di 56,00 MW. Gli aerogeneratori saranno ubicati in località Posta delle Canne e in località Mascitelli nell'area ad ovest dell'abitato di Orta Nova, e ad est dell'abitato di Ordona, rispettivamente ad una distanza dal centro abitato di circa 1,3 km, e di 1,7 km.

Ai fini della distribuzione degli aerogeneratori sul territorio sono stati valutati i seguenti fattori:

- condizioni geomorfologiche del sito;
- direzione principale del vento;

- vincoli ambientali e paesaggistici;
- distanze di sicurezza da infrastrutture e fabbricati;
- pianificazione territoriale ed urbanistica in vigore;

il tutto come meglio illustrato nello studio di impatto ambientale e relativi allegati.

I terreni interessati dall'installazione del parco eolico corrispondono ad una superficie, interessa una superficie di circa 600 ettari, anche se la quantità di suolo effettivamente occupato è significativamente inferiore e limitato alle aree di piazzole dove verranno installati gli aerogeneratori, come visibile sugli elaborati planimetrici allegati al progetto.

L'area di progetto, intesa sia come quella occupato dai 10 aerogeneratori di progetto, con annesse piazzole e relativi cavidotti di interconnessione interna, e parte del cavidotto esterno, interessa il territorio comunale di Orta Nova censito al NCT ai fogli di mappa nn. 13, 20, 38, 43, 46, 47, 48, 52 e 53, ed il territorio comunale di Ortona censito al NCT ai fogli di mappa nn. 6, e 7, la restante parte del cavidotto esterno e la sottostazione di consegna ricadono nel territorio comunale di Stornara censito ai fogli di mappa nn. 1, 3, 4, 6, e 8.

Di seguito si riporta la tabella riepilogativa, in cui sono indicate per ciascun aerogeneratore le relative coordinate (UTM fuso 33) e le particelle catastali, con riferimento al catasto dei terreni dei Comune di Orta Nova e Ortona.

Tabella dati geografici e catastali degli Aerogeneratori:

COORDINATE WGS 84 - UTM 33 N			DATI CATASTALI		
WTG	E	N	COMUNE	FOGLIO	P.LLA
1	554494	4575578	Ortona	6	37
2	554699	4574698	Ortona	6	616
3	554715	4573880	Ortona	7	407
4	555508	4574045	Ortona	7	216
5	555687	4573409	Ortona	7	414
6	555310	4576223	Orta Nova	13	263
7	555502	4575326	Orta Nova	20	291
8	556222	4576287	Orta Nova	20	218
9	556929	4575253	Orta Nova	20	19
10	556339	4577384	Orta Nova	13	111

a. AEROGENERATORI

Gli aerogeneratori saranno ad asse orizzontale, costituiti da un sistema tripala, con generatore di tipo asincrono. Il tipo di aerogeneratore da utilizzare verrà scelto in fase di progettazione

esecutiva dell'impianto; le dimensioni previste per l'aerogeneratore tipo sono:

- diametro del rotore pari 150 m,
- altezza mozzo pari a 105 m,
- altezza massima al tip (punta della pala) pari a 180 m.

L'aerogeneratore eolico ad asse orizzontale è costituito da una torre tubolare in acciaio che porta alla sua sommità la navicella, all'interno della quale sono alloggiati l'albero di trasmissione lento, il moltiplicatore di giri, l'albero veloce, il generatore elettrico ed i dispositivi ausiliari. All'estremità dell'albero lento, corrispondente all'estremo anteriore della navicella, è fissato il rotore costituito da un mozzo sul quale sono montate le pale, costituite in fibra di vetro rinforzata.

La navicella può ruotare rispetto al sostegno in modo tale da tenere l'asse della macchina sempre parallela alla direzione del vento (movimento di imbardata); inoltre è dotata di un sistema di controllo del passo che, in corrispondenza di alta velocità del vento, mantiene la produzione di energia al suo valore nominale indipendentemente dalla temperatura e dalla densità dell'aria; in corrispondenza invece di bassa velocità del vento, il sistema a passo variabile e quello di controllo ottimizzano la produzione di energia scegliendo la combinazione ottimale tra velocità del rotore e angolo di orientamento delle pale in modo da avere massimo rendimento.

Il funzionamento dell'aerogeneratore è continuamente monitorato e controllato da un'unità a microprocessore.

Il sistema di controllo dell'aerogeneratore assolve le seguenti funzioni:

- sincronizzazione del generatore elettrico con la rete prima di effettuarne la connessione, in modo da contenere il valore della corrente di cut-in (corrente di inserzione);
- mantenimento della corrente di cut-in ad un valore inferiore alla corrente nominale;
- orientamento della navicella in linea con la direzione del vento;
- monitoraggio della rete;
- monitoraggio del funzionamento dell'aerogeneratore;
- arresto dell'aerogeneratore in caso di guasto.

Il sistema di controllo dell'aerogeneratore garantisce l'ottenimento dei seguenti vantaggi:

- generazione di potenza ottimale per qualsiasi condizione di vento;
- limitazione della potenza di uscita a 5,60 MW;
- livellamento della potenza di uscita fino ad un valore di qualità elevata e quasi priva di effetto flicker;
- possibilità di arresto della turbina senza fare ricorso ad alcun freno di tipo meccanico;
- minimizzazione delle oscillazioni del sistema di trasmissione meccanico.

Ciascun aerogeneratore può essere schematicamente suddiviso, dal punto di vista elettrico, nei



seguenti componenti:

- generatore elettrico;
- interruttore di macchina BT;
- trasformatore di potenza MT/BT;
- cavo MT di potenza;
- quadro elettrico di protezione MT;
- servizi ausiliari;
- rete di terra.

Da ogni generatore viene prodotta energia elettrica a bassa tensione (BT) e a frequenza variabile se la macchina è asincrona (l'aggancio alla frequenza di rete avviene attraverso un convertitore di frequenza ubicato nella navicella).

All'interno di ogni navicella l'impianto di trasformazione BT/MT consentirà l'elevazione della tensione al valore di trasporto 30kV (tensione in uscita dal trasformatore).

ROTORE	Diametro max	150 m
	Area spazzata max	20.611 m ²
	Numero di pale	3
	Materiale	GRP (CRP) materiale plastico rinforzato con fibra di vetro
	Velocità nominale	13.6 giri/min
	Senso di rotazione	orario
	Posizione rotore	Sopra vento
TRASMISSIONE	Potenza massima	5.600 kW
SISTEMA ELETTRICO	Tipo generatore	Asincrono a 4 poli, doppia alimentazione, collettore ad anelli
	Classe di protezione	IP 54
	Tensione di uscita	690 V
	Frequenza	50 Hz
TORRE IN ACCIAIO	Altezza al mozzo (in ogni caso non si supererà l'altezza complessiva di 150 m)	99 m
	Numero segmenti	3
SISTEMA DI CONTROLLO	Tipo	Microprocessore
	Trasmissione segnale	Fibra ottica
	Controllo remoto	PC-modem, interfaccia grafica

Tabella 1 - Scheda tecnica dell'aerogeneratore tipo

Al fine di mitigare l'impatto visivo degli aerogeneratori, si utilizzeranno torri di acciaio di tipo tubolare, con impiego di vernici antiriflettenti di color grigio chiaro.

Gli aereogeneratori saranno equipaggiati, secondo le norme attualmente in vigore, con un sistema di segnalazione notturna con luce rossa intermittente (2000cd) da installare sull'estradosso della navicella dell'aerogeneratore, mentre la segnalazione diurna consiste nella verniciatura della parte estrema della pala con tre bande di colore rosso ciascuna di 6 m per un totale di 18 m. L'ENAC (Ente Nazionale per l'Aviazione Civile) potrà fornire eventuali prescrizioni concernenti la colorazione delle strutture o la segnaletica luminosa, diverse o in aggiunta rispetto a quelle precedentemente descritte.



Figura 1 - Rappresentazione grafica di una navicella

b. IL SISTEMA DI PRODUZIONE, TRASFORMAZIONE E TRASPORTO DELL'ENERGIA ELETTRICA PRODOTTA

L'impianto è costituito da due sezioni che fanno capo a due soluzioni di connessione differenti. Entrambe soluzioni di connessione alla RTN (comunicate da TERNA tramite STMG TERNA/P20190089636 del 20/12/2019 e STMG TERNA/P20200035987 del 15/06/2020), saranno collegate, mediante la sottostazione AT/MT utente, in antenna a 150 kV con la nuova stazione di Terna S.p.A. da realizzare nel Comune di Stornara (FG). La connessione in antenna avverrà mediante raccordo in cavo aereo AT tra lo stallo in sottostazione AT/MT e lo stallo di arrivo in stazione RTN.

La nuova stazione elettrica RTN Terna di Stornara sarà collegata in entra-esce da due elettrodotti RTN a 150 kV alla futura stazione elettrica RTN 380/150 kV da realizzare nel

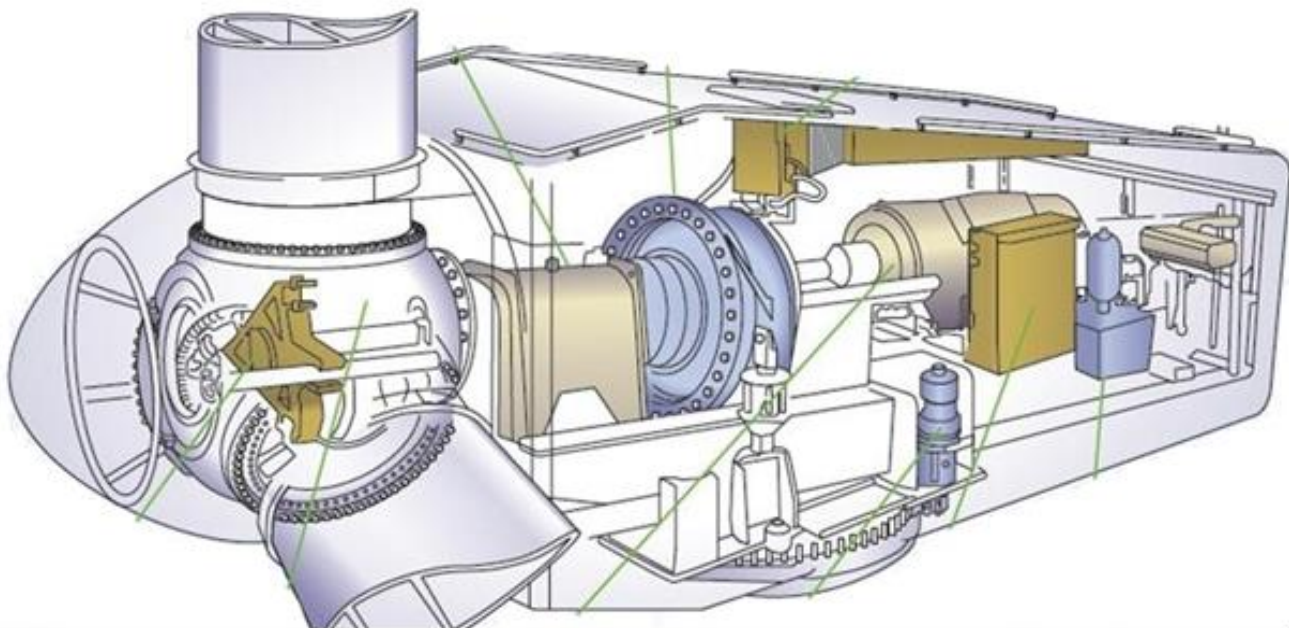
Comune di Cerignola (FG) che a sua volta sarà collegata in entra-esce alla linea 380 kV della RTN "Foggia – Palo del Colle" anche denominata "Foggia – Bari Ovest".

La soluzione tecnica di connessione alla RTN dell'impianto eolico in oggetto prevede quindi che l'impianto venga collegato a 150 kV come sopra descritto, previa realizzazione di:

- 1) Stazione Elettrica (SE) RTN 150 kV di Stornara (autorizzata con Determina Dirigenziale Sezione Infrastrutture Energetiche e Digitali n. 202 del 12/09/2018 alla società Inergia S.p.A.);
- 2) Collegamento in entra-esce della SE RTN di Stornara tramite due elettrodotti RTN a 150 kV (autorizzati con Determina Dirigenziale Sezione Infrastrutture Energetiche e Digitali n. 202 del 12/09/2018 alla società Inergia S.p.A.) con la SE RTN 380/150 kV di Cerignola;
- 3) Stazione Elettrica (SE) RTN 380/150 kV di Cerignola (autorizzata con Determina Dirigenziale Sezione Energie Rinnovabili Reti ed Efficienza Energetica n. 4 del 27/01/2016 alla società Enermac S.r.l.).

Come da richieste Terna, per l'ottimizzazione dell'uso delle infrastrutture, lo stallo di arrivo Terna sarà condiviso tra diversi Produttori.

La sottostazione AT/MT comprenderà un montante AT, che sarà principalmente costituito da uno stallo trasformatore 150/30 kV, da una terna di sbarre e uno stallo linea (questi ultimi due elementi costituiranno parte comune ai produttori che condividono la sottostazione.

In ottemperanza alle indicazioni TERNA la sottostazione prevederà anche l'aggiunta di ulteriori stalli produttore per eventuali nuovi utenti futuri. Questi ulteriori stalli saranno indipendenti ed avranno un proprio accesso.

Inoltre, sarà prevista una zona comune all'interno della quale sarà installato lo stallo di linea per la connessione alla RTN di entrambi i produttori.

All'interno dell'area recintata della sottostazione elettrica sarà ubicato un fabbricato suddiviso in:

- locale BT Controllo;*
- locale MT;*
- locale Misure;*
- locale G.E.;*
- locale w.c.*

Il fabbricato sarà in c.a.v. prefabbricato, delle dimensioni esterne 32,00x5,10x3,20m, adatta per il contenimento delle apparecchiature MT/BT, è composta da una struttura realizzata con pannelli prefabbricati dello spessore di cm 20, realizzati con calcestruzzo a resistenza Rck 350 ed armati con tondini di acciaio FeB44K su travi di fondazione. Gli infissi in lega di alluminio, la tinteggiatura interna con idropittura a base di resine acriliche in dispersione acquosa ed il

rivestimento delle pareti esterne in pasta a base di resina silossanica. L'impermeabilizzazione della copertura con guaina ardesiata.

Per il collegamento degli aerogeneratori alla sottostazione utente è prevista la realizzazione delle seguenti opere:

- **Cavidotto MT**, composto da 4 linee provenienti ciascuna da un sottocampo del parco eolico, esercito a 30 kV, per il collegamento elettrico degli aerogeneratori con la suddetta sottostazione di trasformazione AT/MT. Detti cavidotti saranno installati all'interno di opportuni scavi principalmente lungo la viabilità ordinaria esistente e sulle strade di nuova realizzazione a servizio del parco eolico.
- **Rete telematica di monitoraggio** in fibra ottica per il controllo della rete elettrica e dell'impianto eolico mediante trasmissione dati via modem o satellitare.

Partendo dalle condizioni al contorno individuate nel paragrafo, si sono studiate le caratteristiche dell'impianto elettrico con l'obiettivo di rendere funzionale e flessibile l'intero parco eolico, gli aerogeneratori sono stati collegati con soluzione "entra-esce" raggruppandoli anche in funzione del percorso dell'elettrodotto, contenendo le perdite ed ottimizzando la scelta delle sezioni dei cavi stessi. I percorsi delle linee, illustrati negli elaborati grafici, potranno essere meglio definiti in fase costruttiva.

All'atto dell'esecuzione dei lavori, i percorsi delle linee elettriche saranno accuratamente verificati e definiti in modo da:

- evitare interferenze con strutture, altri impianti ed effetti di qualunque genere;
- evitare curve inutili e percorsi tortuosi;
- assicurare una facile posa o infilaggio del cavo;
- effettuare una posa ordinata e ripristinare la condizione ante-operam.

La rete elettrica a 30 kV interrata assicurerà il collegamento dei trasformatori di torre degli aerogeneratori alla sottostazione. Si possono pertanto identificare due sezioni della rete in MT:

- La rete di raccolta dell'energia prodotta suddivisa in 2 sottocampi costituiti da linee che collegano i quadri MT delle torri in configurazione entra/esce;
- La rete di vettoriamento che collega l'ultimo aerogeneratore del sottocampo alla sottostazione di trasformazione AT/MT;

Ciascuna delle suddette linee provvede, con un percorso interrato, al trasporto dell'energia prodotta dalla relativa sezione del parco fino all'ingresso del quadro elettrico di raccolta, punto di partenza della linea elettrica di vettoriamento alla sottostazione di trasformazione AT/MT di Stornara.

Il percorso di ciascuna linea della rete di raccolta è stato individuato sulla base dei seguenti criteri:

- minima distanza;
- massimo sfruttamento degli scavi delle infrastrutture di collegamento da realizzare;
- migliore condizione di posa (ossia, in presenza di forti dislivelli tra i due lati della strada, contenendo, comunque, il numero di attraversamenti, si è cercato di evitare la posa dei cavi elettrici dal lato più soggetto a frane e smottamenti).

Per le reti MT non è previsto alcun passaggio aereo.

c. FONDAZIONE AEROGENERATORE

La torre, il generatore e la cabina di trasformazione andranno a scaricare su una struttura di fondazione in cemento armato del tipo indiretto su pali.

La fondazione è stata calcolata in modo tale da poter sopportare il carico della macchina e il momento prodotto sia dal carico concentrato posto in testa alla torre che dall'azione cinetica delle pale in movimento.

Le verifiche di stabilità del terreno e delle strutture di fondazione sono state eseguite con i metodi ed i procedimenti della geotecnica, tenendo conto delle massime sollecitazioni sul terreno che la struttura trasmette.

Le strutture di fondazione sono dimensionate in conformità alla normativa tecnica vigente.

La fondazione degli aerogeneratori è su pali. Il plinto ed i pali di fondazione sono stati dimensionati in funzione delle caratteristiche tecniche del terreno derivanti dalle indagini geologiche e sulla base dall'analisi dei carichi trasmessi dalla torre (forniti dal costruttore dell'aerogeneratore), l'ancoraggio della torre alla fondazione sarà costituito da tirafondo, tutti gli ancoraggi saranno tali da trasmettere sia forze che momenti agenti lungo tutte e tre le direzioni del sistema di riferimento adottato.

In funzione dei risultati delle indagini geognostiche, atte a valutare la consistenza stratigrafica del terreno, le fondazioni sono state dimensionate su platea di forma dodecagonale su pali, di diametro mt 19,00, la forma della platea è stata scelta in funzione del numero di pali che dovrà contenere.

Al plinto sono attestate n. 12 pali del diametro ϕ 100 cm e della lunghezza di 20 m. Le verifiche di stabilità del terreno e delle strutture di fondazione sono state eseguite con i metodi ed i procedimenti della geotecnica, tenendo conto delle massime sollecitazioni sul terreno che la struttura trasmette.

Tutti i calcoli eseguiti e la relativa scelta dei materiali, sezioni e dimensioni andranno verificati in sede di progettazione esecutiva e potranno pertanto subire variazioni anche sostanziali per garantire i necessari livelli di sicurezza.

Pertanto, quanto riportato nel presente progetto, con particolare riguardo alla tavola DW20053D-C13, potrà subire variazioni in fase di progettazione esecutiva, fermo restando le dimensioni di massima del sistema fondazionale.

d. VIABILITÀ

Al campo eolico si accede attraverso la viabilità esistente (strade provinciali, Comunali e poderali), mentre l'accesso alle singole pale avviene mediante strade di nuova realizzazione e/o su strade interpoderali esistenti, che saranno adeguate al trasporto di mezzi eccezionali.

Nella fattispecie, il sito è attraversato dalla S.P. n. 110. Laddove necessario tali strade saranno soltanto localmente adeguate al trasporto delle componenti degli aerogeneratori.

Laddove necessario tali strade saranno adeguate al trasporto delle componenti degli aerogeneratori.

Nell'elaborato grafico (tav. DW20053D-C06) sono illustrati i percorsi per il raggiungimento degli aerogeneratori, sia in fase di realizzazione sia in fase di esercizio, come illustrato nelle planimetrie di progetto, saranno anche realizzati opportuni allargamenti degli incroci stradali per consentire la corretta manovra dei trasporti eccezionali. Detti allargamenti saranno rimossi o ridotti, successivamente alla fase di cantiere, costituendo delle aree di "occupazione temporanea" necessarie appunto solo nella fase realizzativa.

La sezione stradale avrà larghezza carrabile di 5,00 metri (tav. DW20053D-C08), dette dimensioni sono necessarie per consentire il passaggio dei mezzi di trasporto delle componenti dell'aerogeneratore eolico.

Il corpo stradale sarà realizzato secondo le seguenti modalità:

- a) Scotico terreno vegetale;
- b) Polverizzazione (frantumazione e sminuzzamento di eventuali zolle), se necessario, della terra in sito ottenibile mediante passate successive di idonea attrezzatura;
- c) Determinazione in più punti e a varie profondità dell'umidità della terra in sito, procedendo con metodi speditivi.
- d) Spandimento della calce.
- e) Polverizzazione e miscelazione della terra e della calce mediante un numero adeguato di passate di pulvimixer in modo da ottenere una miscela continua ed uniforme.
- f) Spandimento e miscelazione della terra a calce.

- g) Compattazione della miscela Terra-Calce mediante rulli vibranti a bassa frequenza e rulli gommati di adeguato peso fino ad ottenere i risultati richiesti.

La sovrastruttura sarà realizzata in misto stabilizzato di spessore minimo pari a 20 cm.

Per la viabilità esistente (strade provinciali, comunali e poderali), ove fosse necessario ripristinare il pacchetto stradale per garantire la portanza minima o allargare la sezione stradale per adeguarla a quella di progetto, si eseguiranno le modalità costruttive in precedenza previste.

e. PIAZZOLE

Tenuto conto delle componenti dimensionali del generatore, la viabilità di servizio all'impianto e le piazzole andranno a costituire le opera di maggiore rilevanza per l'allestimento del cantiere.

In corrispondenza di ciascun aerogeneratore sarà realizzata una piazzola, che in fase di cantiere dovrà essere della superficie media di 3.600,00 mq, per poter consentire l'installazione della gru principale e delle macchine operatrici, lo stoccaggio delle sezioni della torre, della navicella e del mozzo, ed "ospitare" l'area di ubicazione della fondazione e l'area di manovra degli automezzi, sono inoltre previste 2 aree di 25x10 per il posizionamento delle gru ausiliarie al montaggio del braccio della gru principale, come si evince nell'elaborato grafico (tav. DW20053D-C12)

Le piazzole adibite allo stazionamento dei mezzi di sollevamento durante l'installazione, saranno realizzate facendo ricorso al sistema di stabilizzazione a calce, descritto nel precedente paragrafo.

Alla fine della fase di cantiere le dimensioni piazzole saranno ridotte a 50 x 30 m per un totale di 1500 mq, per consentire la manutenzione degli aerogeneratori stessi, mentre la superficie residua sarà ripristinata e riportato allo stato ante-operam.

f. CAVIDOTTI

La profondità dello scavo per l'alloggiamento dei cavi, dovrà essere minimo 1,30 m, mentre la larghezza degli scavi è in funzione del numero di cavi da posare e dalla tipologia di cavo, è varia da 0,50 m a 1,50 m.

La lunghezza degli scavi previsti all'interno del parco eolico è di ca. 9,8 km, per la maggior parte lungo le strade esistenti o di nuova realizzazione come dettagliato negli elaborati progettuali. Il cosiddetto cavidotto esterno, cioè l'elettrodotta che collega il parco alla sottostazione elettrica di trasformazione e consegna prevede invece uno scavo della lunghezza di ca. 14,5 km, anche in questo caso prevalentemente su strade esistenti.

I cavi, poggiati sul fondo, saranno ricoperti da uno strato di base realizzato con terreno vagliato con spessore variabile da 20,00 cm a 50,00 cm e materiale di scavo compattato.

Lo strato terminale di riempimento degli scavi realizzati su viabilità comunale, sarà realizzato con misto granulare stabilizzato e conglomerato bituminoso per il piano carrabile, come si evince dall'elaborato grafico (tav. DW20053D-C14).

Come detto in precedenza gli scavi saranno realizzati principalmente lungo la viabilità ordinaria esistente e sulle strade di nuova realizzazione a servizio del parco eolico.

g. SOTTOSTAZIONE ELETTRICA

La sottostazione AT/MT comprenderà un montante AT per l'impianto in oggetto, che sarà principalmente costituita da uno stallo trasformatore, da una terna di sbarre e uno stallo linea.

Ciascuno stallo trasformatore AT/MT sarà composto da:

- trasformatore di potenza AT/MT
- terna di scaricatori 150 kV;
- terna di TV induttivi 150 kV;
- terna di TA 150 kV
- interruttore tripolare 150 kV
- sezionatore tripolare 150 kV

Lo stallo linea invece sarà formato da:

- terna di TV 150 kV di sbarra
- sezionatore tripolare a pantografo 150 kV
- terna di TA 150 kV
- interruttore tripolare 150 kV
- terna di TV capacitivi 150 kV
- sostegno (portale) per il raccordo aereo con il punto di consegna.

All'interno dell'area recintata della sottostazione elettrica sarà ubicato un fabbricato suddiviso in vari locali che a seconda dell'utilizzo ospiteranno i quadri MT, gli impianti BT e di controllo, gli apparecchi di misura, il magazzino, i servizi igienici, ecc.

L'impianto di terra sarà costituito, conformemente alle prescrizioni della Norma CEI EN 50522 ed alle prescrizioni della CEI 99-5, da una maglia di terra realizzata con conduttori nudi in rame elettrolitico di sezione pari a 120 mm² interrati ad una profondità di almeno 0,7 m.

4. MODALITÀ DI ESECUZIONE DELL'IMPIANTO: IL CANTIERE

In questa fase verranno descritte le modalità di esecuzione dell'impianto in funzione delle caratteristiche ambientali del territorio, gli accorgimenti previsti e i tempi di realizzazione.

In fase di realizzazione delle opere saranno predisposti i seguenti accorgimenti ed opere:

- Sarà prevista la conservazione del terreno vegetale al fine della sua ricollocazione in sito;
- Sarà eseguita cunette in terra perimetrale all'area di lavoro e stazionamento dei mezzi per convogliare le acque di corrivazione nei naturali canali di scolo esistenti;

In fase di esercizio, la regimentazione delle acque superficiali sarà regolata con:

- cunette perimetrali alle piazzole;
- manutenzione programmata di pulizia delle cunette e pulizia delle piazzole.

Successivamente all'installazione degli aerogeneratori la viabilità e le piazzole realizzate verranno ridotte in modo da garantire ad un automezzo di raggiungere le pale per effettuare le ordinarie operazioni di manutenzione.

In sintesi, l'installazione della turbina tipo in cantiere prevede le seguenti fasi:

1. Montaggio gru.
2. Trasporto e scarico materiali
3. Preparazione Navicella
4. Controllo dei moduli costituenti la torre e loro posizionamento
5. Montaggio torre
6. Sollevamento della navicella e relativo posizionamento
7. Montaggio del mozzo
8. Montaggio della passerella porta cavi e dei relativi cavi
9. Sollevamento delle pale e relativo posizionamento sul mozzo
10. Montaggio tubazioni per il dispositivo di attuazione del passo
11. Collegamento dei cavi al quadro di controllo a base torre
12. Spostamento gru tralicciata. Smontaggio e rimontaggio braccio gru.
13. Commissioning.

Durante la fase di cantiere verranno usate macchine operatrici (escavatori, dumper, ecc.) a norma, sia per quanto attiene le emissioni in atmosfera che per i livelli di rumorosità; periodicamente sarà previsto il carico, il trasporto e lo smaltimento, presso una discarica autorizzata dei materiali e delle attrezzature di rifiuto in modo da ripristinare, a fine lavori, l'equilibrio del sito (viabilità, zona agricola, ecc.).

5. PRODUZIONE DI RIFIUTI E SMALTIMENTO DELLE TERRE E ROCCE DI SCAVO

La presente sezione ha l'obiettivo di identificare i volumi di movimento terra e le relative destinazioni d'uso, che saranno effettuati per la realizzazione del parco eolico. (cfr. DC20053D-V11).

L'adeguamento delle sedi stradali, la viabilità di nuova realizzazione, i cavidotti interrati per la rete elettrica, le fondazioni delle torri e la formazione delle piazzole, caratterizzano il totale dei movimenti terra previsti per la costruzione del parco eolico.

Il progetto è stato redatto cercando di limitare i movimenti terra, utilizzando la viabilità esistente e prevedendo sugli stessi interventi di adeguamento.

Al fine di ottimizzare i movimenti di terra all'interno del cantiere, è stato previsto il riutilizzo delle terre provenienti dagli scavi, per la formazione del corpo del rilevato stradale, dei sottofondi o dei cassonetti in trincea, in quanto saranno realizzate mediante la stabilizzazione a calce (ossido di calcio CaO).

Lo strato di terreno vegetale sarà invece accantonato nell'ambito del cantiere e riutilizzato per il rinverdimento delle scarpate e per i ripristini.

Il materiale inerte proveniente da cave sarà utilizzato solo per la realizzazione della sovrastruttura stradale e delle piazzole.

I rifiuti che possono essere prodotti dagli impianti eolici sono costituiti da ridotti quantitativi di oli minerali usati per la lubrificazione delle parti meccaniche, a seguito delle normali attività di manutenzione. È presumibile che le attività di manutenzione comportino la produzione di modeste quantità di oli esausti con cadenza semestrale (oli per lubrificazione del moltiplicatore di giri a tenuta, per freno meccanico e centralina idraulica per i freni delle punte delle pale, oli presenti nei trasformatori elevatori delle cabine degli aerogeneratori), per questo, data la loro pericolosità, si prevede lo smaltimento presso il "Consorzio Obbligatorio degli oli esausti" (D.Lgs. n. 95 del 27 gennaio 1992 e ss.mm. ii, "Attuazione delle Direttive 75/439/CEE e 87/101/CEE relative alla eliminazione degli oli usati e all'art. 236 del D.lgs. 152/06 e ss.mm.ii.). Per quanto riguarda i rifiuti prodotti per la realizzazione dell'impianto, considerato l'alto grado di prefabbricazione dei componenti utilizzati (navicelle, pale, torri, tubolari), si tratterà di rifiuti non pericolosi originati prevalentemente da imballaggi (pallets, bags, ecc.), che saranno raccolti e gestiti in modo differenziato secondo le vigenti disposizioni.

6. SMALTIMENTO DELLE TERRE E ROCCE DI SCAVO SULLA FASE DI CANTIERIZZAZIONE

Contestualmente alle operazioni di spianamento e di realizzazione delle strade e delle piazzole di montaggio, di esecuzione delle fondazioni degli aerogeneratori e della messa in opera dei cavidotti, si procederà ad asportare e conservare lo strato di suolo fertile.

Il terreno fertile sarà stoccato in cumuli che non superino i 2 m di altezza, al fine di evitare la perdita delle sue proprietà organiche e biotiche, e protetto con teli impermeabili, per evitarne la dispersione in caso di intense precipitazioni.

In fase di riempimento degli scavi, in special modo per la realizzazione delle reti tecnologiche, nello strato più profondo sarà sistemato il terreno arido derivante dai movimenti di terra, in superficie si collocherà il terreno ricco di humus e si procederà al ripristino della vegetazione.

Gli interventi di ripristino dei soprasuoli forestali e agricoli comprendono tutte le operazioni necessarie a ristabilire le originarie destinazioni d'uso.

Nelle aree agricole essi avranno come finalità quella di riportare i terreni alla medesima capacità d'uso e fertilità agronomica presenti prima dell'esecuzione dei lavori, mentre nelle aree caratterizzate da vegetazione naturale e seminaturale, i ripristini avranno la funzione di innescare i processi dinamici che consentiranno di raggiungere nel modo più rapido e seguendo gli stadi evolutivi naturali, la struttura e la composizione delle fitocenosi originarie.

Gli interventi di ripristino vegetazionale dei suoli devono essere sempre preceduti da una serie di operazioni finalizzate al recupero delle condizioni originarie del terreno:

- il terreno agrario, precedentemente accantonato ai bordi delle trincee, deve essere ridistribuito lungo la fascia di lavoro al termine dei rinterri;
- il livello del suolo deve essere lasciato qualche centimetro al di sopra dei terreni circostanti, in funzione del naturale assestamento, principalmente dovuto alle piogge, cui il terreno va incontro una volta riportato in sito.

I materiali inerti prodotti, che in nessun caso potrebbero divenire suolo vegetale, saranno riutilizzati per il riempimento degli scavi, per la pavimentazione delle strade di servizio, eccetera. Non saranno create quantità di detriti incontrollate, né saranno abbandonati materiali da costruzione o resti di escavazione in prossimità delle opere. Nel caso rimanessero resti inutilizzati, questi verranno trasportati al di fuori della zona, alla discarica autorizzata per inerti più vicina o nel cantiere più vicino che ne faccia richiesta.

La stima del bilancio dei materiali comprendere le seguenti opere:

- allargamento della viabilità esistente;
- realizzazione di piste di collegamento e di servizio alle piazzole e le piazzole;
- realizzazione delle fondazioni;
- realizzazione degli scavi per la posa delle linee elettriche.

Complessivamente, in fase di cantiere, è stato stimato un volume di scavo complessivo di circa **mc 56.700**, la totalità del materiale sarà utilizzato per il rinterro e la realizzazione delle strade,

delle piazzole, e al ripristino delle opere temporanee (allargamenti, piazzole di montaggio, piste ecc.)

I movimenti terra all'interno del cantiere saranno descritti in un apposito diario di cantiere con riportati giornalmente il numero di persone occupate in cantiere, il numero e la tipologia di mezzi in attività e le lavorazioni in atto.

7. CRONOPROGRAMMA

FASI DI ESECUZIONE

Il programma di realizzazione dei lavori sarà costituito da 4 fasi principali che si svilupperanno nella sequenza di seguito descritta, si ricorda che i tempi sono indicati a partire dall'operatività della fase di attuazione del progetto.

I Fase:

- a) puntuale definizione delle progettazioni esecutive delle strutture e degli impianti;
- b) acquisizione dei pareri tecnici degli enti interessati;
- c) definizione della proprietà;
- d) preparazione del cantiere ed esecuzione delle recinzioni necessarie.

II Fase:

- a) picchettamento delle piazzole su cui sorgeranno le torri
- b) tracciamento della viabilità di servizio e delle aree da cantierizzare;
- c) esecuzione dei cavidotti interni alle aree di cantiere;
- d) esecuzione della viabilità;

III Fase:

- a) esecuzione degli scavi e dei riporti;
- b) realizzazione delle opere di fondazione;
- c) realizzazione dei cavidotti;
- d) installazione degli aerogeneratori;
- e) realizzazioni e montaggio dei quadri elettrici di progetto;
- f) collegamenti elettrici;

IV Fase:

- a) realizzazione delle parti edilizie accessorie nella stazione MT/AT;
- b) allacciamento delle linee;
- c) completamento definitivo dell'impianto ed avviamento dello stesso;
- d) collaudo delle opere realizzate;
- e) smobilizzo di ogni attività di cantiere.

Per la realizzazione dell'impianto è previsto un tempo complessivo prossimo di circa 18 mesi, come illustrato nel cronoprogramma seguente.

MESE	1	2	3	4	5	6	7	8	9	10	11	12	13	14	15	16	17	18
RILIEVI IN SITO e PROVE DI LABORATORIO	■																	
PROGETTTAZIONE ESECUTIVA		■	■															
CANTIERIZZAZIONE				■														
REALIZZAZIONE CAVIDOTTO INTERNO				■	■	■	■	■	■	■	■							
REALIZZAZIONE CAVIDOTTO ESTERNO				■	■	■	■	■	■	■	■	■						
SOTTOSTAZIONE																		
Opere civili sottostazione				■	■	■	■	■	■	■	■							
Opere elettriche sottostazione								■	■	■	■	■	■					
Collaudo Sottostazione												■	■					
Connessione alla rete della sottostazione													■	■				
ADEGUAMENTO STRADE ESISTENTI			■	■	■													
REALIZZAZIONE STRADE E PIAZZOLE				■	■	■	■	■	■	■	■							
SCAVI FONDAZIONI TORRI							■	■	■	■	■							
REALIZZAZIONE PLINTI DI FONDAZIONE							■	■	■	■	■	■						
INSTALLAZIONE AEROGENERATORI											■	■	■	■	■			
Commissioning WTG														■	■	■	■	■
TAKE OVER WTG																■	■	■
ESERCIZIO DELL'IMPIANTO																		■
RIPRISTINI																		■

8. SISTEMA DI GESTIONE E DI MANUTENZIONE DELL'IMPIANTO

Un parco eolico in media ha una vita di 25÷30 anni, per cui il sistema di gestione, di controllo e di manutenzione ha un peso non trascurabile per l'ambiente in cui si colloca.

La ditta concessionaria dell'impianto eolico provvederà a definire la programmazione dei lavori di manutenzione e di gestione delle opere che si devono sviluppare su base annuale in maniera dettagliata per garantire il corretto funzionamento del sistema.

In particolare, il programma dei lavori dovrà essere diviso secondo i seguenti punti:

- manutenzione programmata
- manutenzione ordinaria
- manutenzione straordinaria

La programmazione sarà di natura preventiva e verrà sviluppata nei seguenti macrocapitoli:

- struttura impiantistica
- strutture-infrastrutture edili
- spazi esterni (piazzole, viabilità di servizio, etc.).

Verrà creato un registro, costituito da apposite schede, dove dovranno essere indicate sia le caratteristiche principali dell'apparecchiatura sia le operazioni di manutenzione effettuate, con le date relative.

La manutenzione ordinaria comprenderà l'attività di controllo e di intervento di tutte le unità che comprendono l'impianto eolico.

Per manutenzione straordinaria si intendono tutti quegli interventi che non possono essere preventivamente programmati e che sono finalizzati a ripristinare il funzionamento delle componenti impiantistiche che manifestano guasti e/o anomalie.

La direzione e sovrintendenza gestionale verrà seguita da un tecnico che avrà il compito di monitorare l'impianto, di effettuare visite mensili e di conseguenza di controllare e coordinare gli interventi di manutenzione necessari per il corretto funzionamento dell'opera.

9. DISMISSIONE DELL'IMPIANTO E RIPRISTINO DELLO STATO DEI LUOGHI

Dismissione

Al termine della vita utile dell'impianto, dovrà essere prevista la dismissione dello stesso e la restituzione dei suoli alle condizioni ante-opera.

Quest'ultima operazione comporta, nuovamente, la costruzione delle piazzole per il posizionamento delle gru ed il rifacimento della viabilità di servizio, che sia stata rimossa dopo la realizzazione dell'impianto, per consentire l'allontanamento dei vari componenti costituenti le macchine. In questa fase i vari componenti potranno essere sezionati in loco con i conseguenti impiego di automezzi più piccoli per il trasporto degli stessi.

La dismissione dell'impianto eolico sarà seguita, per quanto possibile, dal ripristino del sito in condizioni analoghe allo stato originario (attraverso interventi eventuali di rigenerazione agricola, piantumazioni, ecc.).

In particolare, sarà assicurato il totale ripristino del suolo agrario originario, anche mediante pulizia e smaltimento di eventuali materiali residui, quali spezzoni o frammenti metallici, frammenti di cemento, ecc.

Sistemazione delle mitigazioni a verde

Le mitigazioni a verde saranno mantenute anche dopo il ripristino agrario del sito quali elementi di strutturazione dell'agro-ecosistema in accordo con gli obiettivi di rinaturalizzazione delle aree agricole. Per questo motivo sarà eseguita esclusivamente una manutenzione ordinaria (potatura di rimonda e, dove necessario, riequilibrio della chioma) e potranno essere effettuati espianti mirati all'ottenimento del migliore compromesso agronomico - produttivo fra appezzamenti coltivati e siepi interpoderali. Tutto il materiale legnoso risultante dalla rimonda e dagli eventuali espianti sarà cippato direttamente in campo ed inviato a smaltimento secondo le specifiche di normativa vigente o, in caso favorevole, ceduto ai fini della valorizzazione energetica in impianti preposti.

Messa a coltura del terreno

Le operazioni di messa a coltura del terreno saranno basate sulle informazioni preventivamente raccolte mediante una caratterizzazione analitica dello stato di fertilità ed individuare eventuali carenze.

Ai fini di una corretta analisi, saranno effettuati diversi prelievi di terreno (profondità massima 20-25 cm) applicando, per ogni unità di superficie, un'adeguata griglia di saggio opportunamente randomizzata.

Si procederà, quindi, con la rottura del cotico erboso e primo dissodamento del terreno mediante estirpatura a cui seguirà un livellamento laser al fine di profilare gli appezzamenti secondo la struttura delle opere idrauliche esistenti e di riportare al piano di campagna le pendenze idonee ad un corretto sgrondo superficiale.

Una volta definiti gli appezzamenti e la viabilità interna agli stessi, sarà effettuata una fertilizzazione di restituzione mediante l'apporto di ammendante organico e concimi ternari in quantità sufficienti per ricostituire l'originaria fertilità e ridurre eventuali carenze palesate dall'analisi.

Infine, sarà eseguita una lavorazione principale profonda (almeno 50 cm possibilmente doppio strato), mediante la quale dissodare lo strato di coltivazione ed interrare i concimi, ed erpicature di affinamento così da ottenere un letto di semina correttamente strutturato.

Tutte le operazioni di messa a coltura saranno effettuate, seguendo le tempistiche dettate dalla classica tecnica agronomica, mediante il noleggio conto terzi di comuni macchinari agricoli di idonea potenza e dimensionamento (trattrice gommata, estirpatore ad ancore fisse, lama livellatrice, spandiconcime, ripuntatore e/o aratro polivomere ed erpice rotativo).