

**FASI COSTRUTTIVE**  
 Realizzazione in due fasi.

NOTA: LA POSIZIONE DEL TOMBINO E' STATA MODIFICATA RISPETTO A QUELLA PREVISTA DAL PP. LO SPOSTAMENTO TOTALE E' DI 6.08 m MA LA DISTANZA FINALE TRA IL BORDO DEL TOMBINO ED IL MAGNONE DELLA PILA E' DI 1 M. DOVRA' PERTANTO ESSERE CREATA UNA NUOVA PROGRESSIVA: 6+111.92

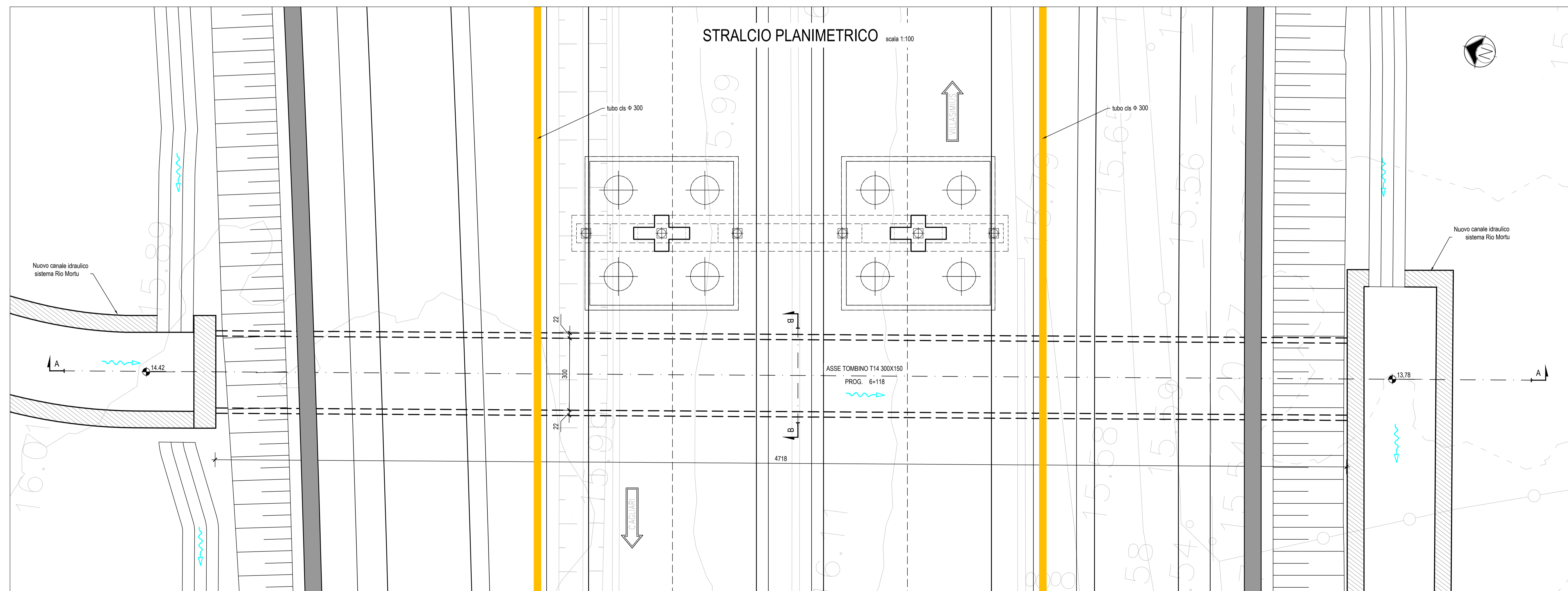
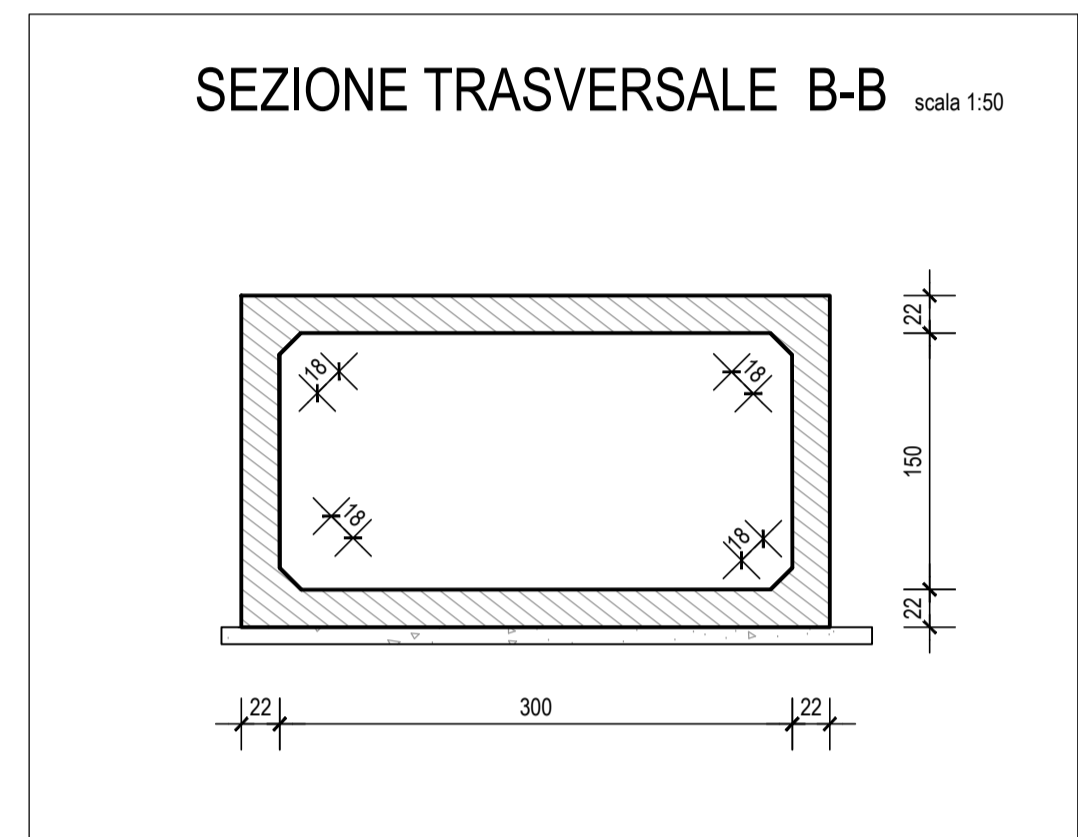

**Anas SpA**  
 Direzione Centrale Progettazione  
 CUP: F2602009340001 GIG: 652449686B

GARA CA 08/15 - NUOVA SS 554 CAGLIARITANA  
 ADEGUAMENTO DELL'ASSE ATTREZZATO URBANO ED ELIMINAZIONE DELLE INTERSEZIONI A RASO DAL KM 1+500 AL KM 11+850

**PROGETTO DEFINITIVO**  
**ASSE STRADALE PRINCIPALE**  
**TOMBINI**  
**TOMBINI IDRAULICI ASSE PRINCIPALE**  
 Tombino T14 progr.6+118 - Planimetria di progetto e sezioni

CODICE PROGETTO		CODICE ELABORATO				SCALA	DATA				
progetto	liv. numero	campo 1	campo 2	campo 3	campo 4	rev					
D	PCA 06	D	1501	T00	TM01	STR	PP14	B	VARIE	30/11/2019	<b>12.19</b>

CONCORRENTE:

**ASTALDI**

PROGETTISTA INDICATO COSTITUENDO R.T.P.  
 Capogruppo Mandataria R.T.P. **SWS** Mandante **ASTALDI** Mandante **ING. FRANCESCA LEO**

RESPONSABILE DELL'INTEGRAZIONE FRA LE PRESTAZIONI SPECIALISTICHE  
 Ing. Paolo Cucino

RESPONSABILE ELABORATO  
 Ing. Paolo Cucino