

SEZIONE LONGITUDINALE scale 1:100

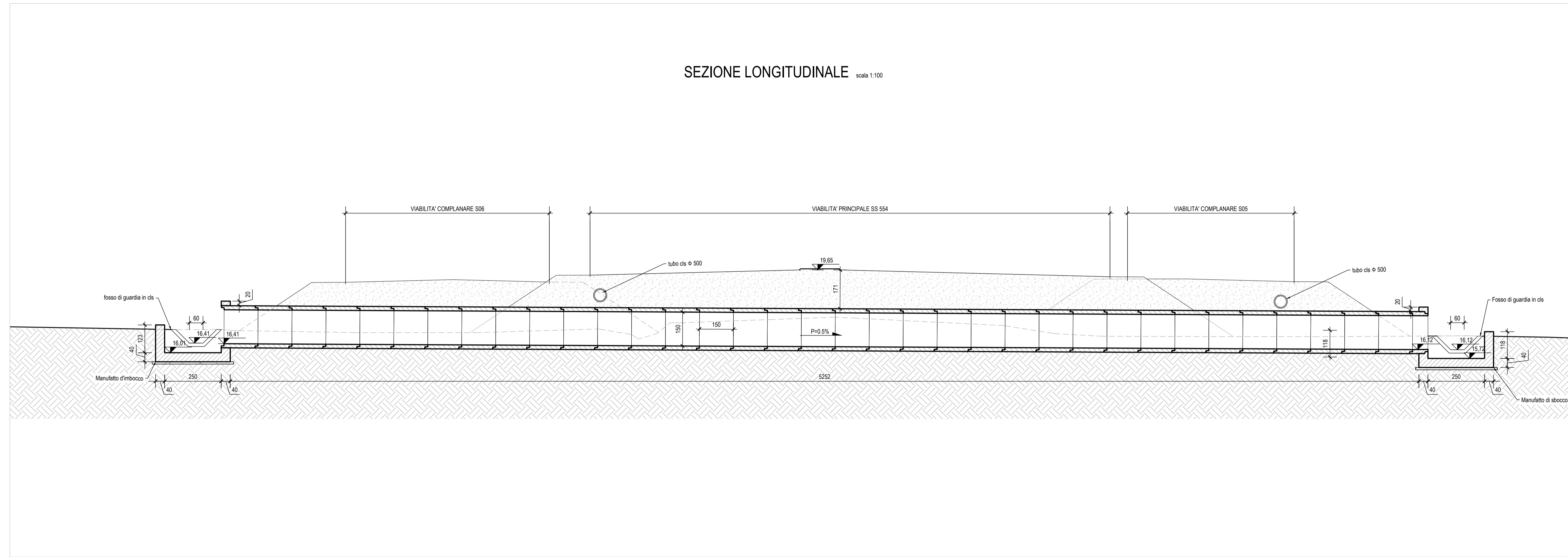

KEY-PLAN scale 1:50000

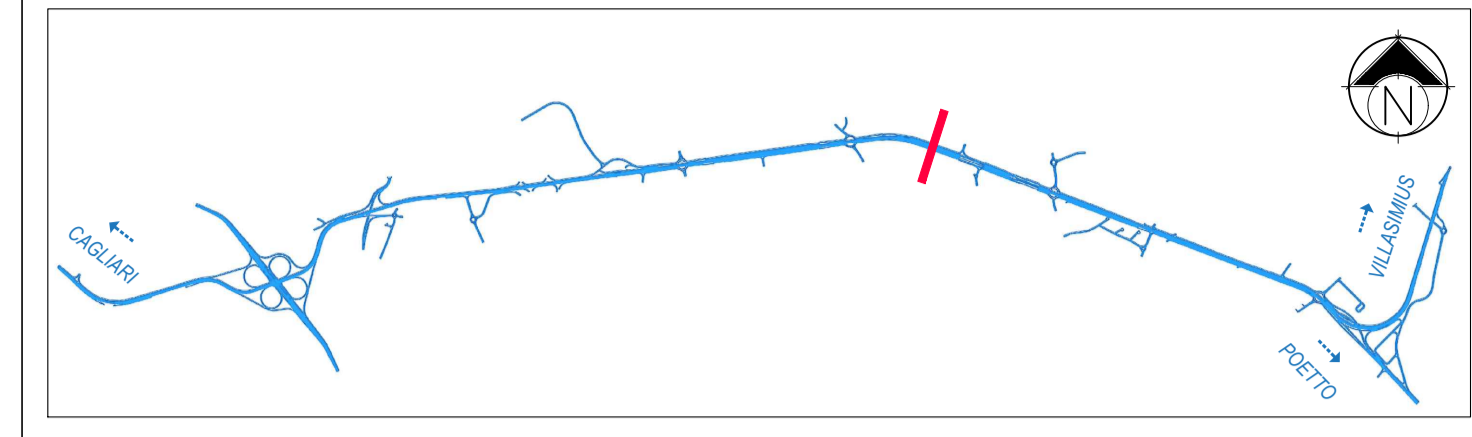

FASI COSTRUTTIVE

Realizzazione in due fasi con palancole (Si veda Elaborato DPCA06-D-1501-T00-TM-00-STR-ST-02-A)

SEZIONE TRASVERSALE B-B scale 1:50

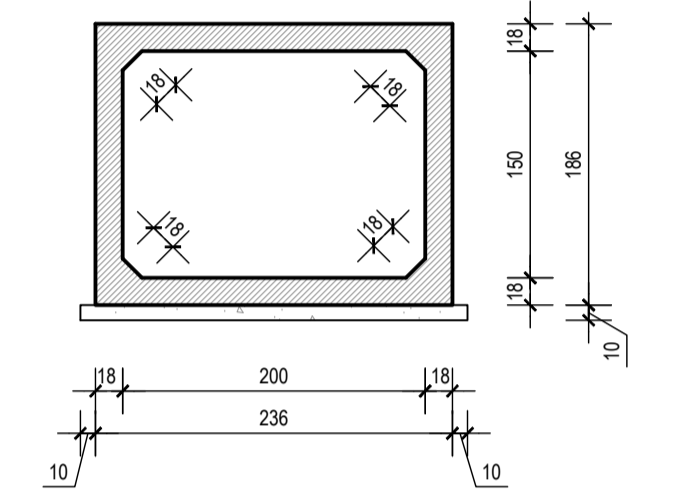

STRALCIO PLANIMETRICO scale 1:100

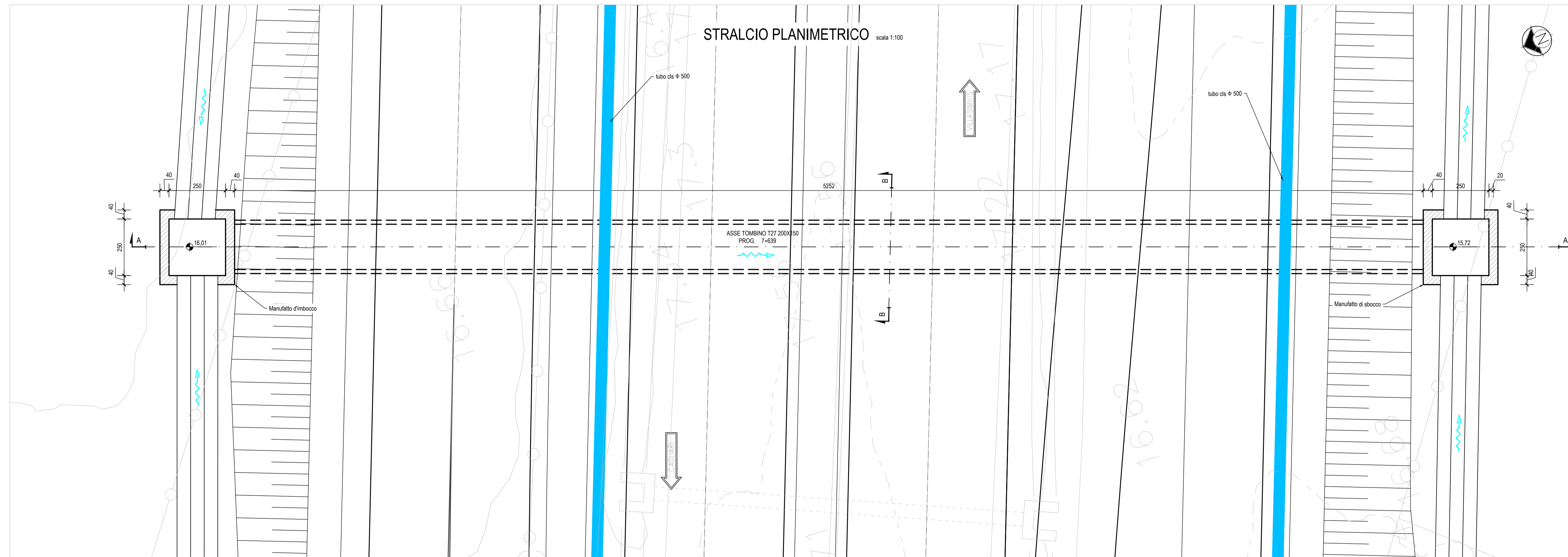

**Anas SpA**  
Direzione Centrale Progettazione



GARA CA 08/15 - NUOVA SS 554 CAGLIARITANA  
ADEGUAMENTO DELL'ASSE ATTREZZATO URBANO ED ELIMINAZIONE  
DELLE INTERSEZIONI A RASO DAL KM 1+500 AL KM 11+850

PROGETTO DEFINITIVO

ASSE STRADALE PRINCIPALE  
TOMBINI

TOMBINI IDRAULICI ASSE PRINCIPALE  
Tombino T27 progr.7+639 - Planimetria di progetto e sezioni

CODICE PROGETTO		CODICE ELABORATO				SCALA	DATA
progetto	iv. numero	campo 1	campo 2	campo 3	campo 4	rev	
DPCA06	D	1501	T00	TM01	STR	PP27	B
							VARIE
							30/11/2019
							<b>12.32</b>

CONCORRENTE:



PROGETTISTA INDICATO COSTITUENDO R.T.P.

Capogruppo Mandataria R.T.P.



RESPONSABILE DELL'INTEGRAZIONE  
FRA LE PRESTAZIONI SPECIALISTICHE  
Ing. Paolo Cucino

Mandante



RESPONSABILE ELABORATO  
Ing. Paolo Cucino

Mandante

ING. FRANCESCA LEO