

COMMITTENTE:



DIREZIONE LAVORI:



APPALTATORE:
CONSORZIO:



SOCI:



PROGETTAZIONE:
MANDATARIA:



MANDANTI:



PROGETTO ESECUTIVO

ITINERARIO NAPOLI - BARI RADDOPPIO TRATTA APICE - ORSARA I LOTTO FUNZIONALE APICE - HIRPINIA

SE00 - SOTTOSTAZIONI ELETTRICHE

SE01 - SSE APICE

QUADRI DI COMANDO E CONTROLLO

QUADRO COMANDO SEZIONATORI DI 2^ FILA (QCS) - INGOMBRO QUADRO, SCHEMA FUNZIONALE

APPALTATORE	DIRETTORE DELLA PROGETTAZIONE	PROGETTISTA
Consorzio HIRPINIA AV Il Direttore Tecnico Ing. Vincenzo Moriello 10/06/2020	Il Responsabile integrazione fra le varie prestazioni specialistiche Ing. G. Cassani	 Ing. F. Rigoni

COMMESSA LOTTO FASE ENTE TIPO DOC. OPERA/DISCIPLINA PROGR. REV. SCALA:

IF28 01 E ZZ DX SE0100 026 B -

Rev.	Descrizione	Redatto	Data	Verificato	Data	Approvato	Data	Autorizzato Data
A	Emissione per consegna	C. Piccardo	23/12/2019	V. Corsini	23/12/2019	S. Eandi	23/12/2019	Ing. S. Eandi
B	Recepimento istruttoria	C. Piccardo	10/06/2020	V. Corsini	10/06/2020	S. Eandi	10/06/2020	
								10/06/2020

File: IF2801EZZDXSE0100026B.dwg

n.Elabor.: -

INDICE

PAG.	REVISIONE								PAG.	REVISIONE							
	A	B	C	D	E	F	G	H		A	B	C	D	E	F	G	H
01	X	X															
02	X	X							35	X	X						
03	X	X							36	X	X						
04	X	X							37	X	X						
05	X	X							38	X	X						
06	X	X							39	X	X						
									40	X	X						
08	X	X							41	X	X						
09	X	X							42	X	X						
10	X	X							43	X	X						
11	X	X															
12	X	X															
13	X	X															
15	X	X															
16	X	X															
17	X	X															
18	X	X															
19	X	X															
20	X	X															
31	X	X															
32	X	X															
33	X	X															

A

B

C

D

E

F

A

B

C

D

E

F

All rights are reserved for this document, even in case of issuance of a patent and registration of another industrial right. Misapplication, in particular reproduction or handing over to third parties is prohibited and actionable under civil and criminal law.

A termini di legge ci riserviamo la propriet  di questo documento con divieto di riproduzione, di consegnarlo o di renderlo comunque noto a ditte concorrenti o a terzi senza nostra autorizzazione.

Mod.		Date	Firma
	Dis.		
	Contr.		
	Approv.		

N.ro Documento RFI:

Commissa Loto Fase Ente Tipo Doc. Opera/Disciplina Progr. Rev.

IF28 01 E ZZ DX SE0100 026 B

QUADRO COMANDO SEZIONATORI DI 2^ FILA - QCS

Titolo:

INDICE REVISIONI

Scala: = _____

+

Foglio	Segue
02	04

SIGLA QUADRO

: QUADRO COMANDO SEZIONATORI - QCSL

NORMA CEI EN 61439-2

TENSIONE NOMINALE DI ISOLAMENTO (Ui)

: 300Vcc

TENSIONE DI ESERCIZIO CIRCUITI AUSILIARI (Ue)

: 132Vcc / 230Vca

TENSIONE DI PROVA A FREQUENZA INDUSTRIALE PER I CIRCUITI

: 2120Vcc (1,5kV-50Hz) per 1'

GRADO DI PROTEZIONE ESTERNO DEL QUADRO

: (IP) 31

GRADO DI PROTEZIONE INTERNO (A PORTA APERTA)

: (IP) 20

INGRESSO/USCITA CAVI

: DAL BASSO

ACCESSIBILITA'

: FRONTE

COLORE ESTERNO

: RAL 7035

All rights are reserved for this document, even in case of issuance of a patent and registration of another industrial right. Misapplication, in particular reproduction or handing over to third parties is prohibited and actionable under civil and criminal law.

A termini di legge ci riserviamo la proprietà di questo documento con divieto di riproduzione, di consegnarlo o di renderlo comunque noto a ditte concorrenti o a terzi senza nostra autorizzazione.

Mod.				Data	Firma
				Dis.	
				Contr.	
				Approv.	

N.ro Documento RFI:						
Commissa	Lotto	Fase	Ente	Tipo Doc.	Opera/Disciplina	Progr. Rev.
1F28	01	E	ZZ	DX	SE0100	026 B
QUADRO COMANDO SEZIONATORI DI 2^ FILA - QCS						

Titolo:	DESCRIZIONE QUADRO
Scala:	=
	+
Foglio	Segue
03	04

NOTE

- 1 - CIRCUITI AUSILIARI NON ALIMENTATI.
- 2 - SEZIONATORI RAPPRESENTATI IN POSIZIONE DI "APERTO".
- 3 - I CONTATTI DI SEGNALAZIONE DEGLI INTERRUTTORI SONO RAPPRESENTATI CON SGANCIATORE MAGNETOTERMICO INTERVENUTO E NON RIARMATO.

SEZIONE CONDUTTORI

- 1 - I CONDUTTORI DI ALIMENTAZIONE, COMANDO E SEGNALAZIONE SONO DI SEZIONE 1,5mmq (TIPO FG17, COLORE NERO).
- 2 - I CONDUTTORI DI CABLAGGIO DELL'UNITA' UPC SONO DI SEZIONE 1mmq (TIPO FG17, COLORE NERO).

All rights are reserved for this document, even in case of issuance of a patent and registration of another industrial right. Misapplication, in particular reproduction or handing over to third parties is prohibited and actionable under civil and criminal law.

A termini di legge ci riserviamo la proprietà di questo documento con divieto di riproduzione, di consegnarlo o di renderlo comunque noto a ditte concorrenti o a terzi senza nostra autorizzazione.

Mod.					Data	Firma
					Dis.	
					Contr.	
					Approv.	

N.ro Documento RFI:

Commissa	Lotto	Fase	Ente	Tipo Doc.	Opera/Disciplina	Progr.	Rev.
IF28	01	E	ZZ	DX	SE0100	026	B

QUADRO COMANDO SEZIONATORI DI 2^ FILA - QCS

Titolo:	
NOTE E SEZIONI CONDUTTORI	

Scala:	=
	+

Foglio	Segue
04	05

1		2		3		4		5		6		7		8		9	
SIMBOLO	DESCRIZIONE				SIMBOLO	DESCRIZIONE				SIMBOLO	DESCRIZIONE						
	INTERRUPTORE DI POTENZA					CONTATTO DI POSIZIONE DI CHIUSURA (FINE CORSA)					SCARICATORE DI SOVRATENSIONE						
	SEZIONATORE					CONTATTO DI POSIZIONE DI APERTURA (FINE CORSA)					RESISTENZA						
	INTERRUPTORE DI MANOVRA - SEZIONATORE					SUONERIA					RESISTENZA VARIABILE						
	INTERRUPTORE DI MANOVRA - SEZIONATORE CON FUSIBILE					SIRENA					ELEMENTO RISCALDANTE (SCALDIGLIA)						
	SEZIONATORE CON FUSIBILE INCORPORATO					RONZATORE					VARISTORE						
	INTERRUPTORE DI POTENZA AD APERTURA AUTOMATICA					STRUMENTO INDICATORE (*INSERIRE SIGLA GRANDEZZA ELETTRICA)					FUSIBILE						
	INTERRUPTORE DI POTENZA AD APERTURA AUTOMATICA, FUNZIONANTE PER CORRENTE DIFFERENZIALE					STRUMENTO REGISTRATORE (*INSERIRE SIGLA GRANDEZZA ELETTRICA)					RELE' TERMICO						
	INTERRUPTORE DI POTENZA AD APERTURA AUTOMATICA, FUNZIONANTE PER EFFETTO MAGNETICO					STRUMENTO INTEGRATORE (CONTATORE) (*INSERIRE SIGLA GRANDEZZA ELETTRICA)					RELE' A CARTELLINO						
	INTERRUPTORE DI POTENZA AD APERTURA AUTOMATICA, FUNZIONANTE PER EFFETTO MAGNETOTERMICO					STRUMENTO INDICATORE MULTIFUNZIONE DIGITALE					BOBINA DI COMANDO DI CONTATTORE / RELE'						
	INTERRUPTORE DI POTENZA AD APERTURA AUTOMATICA, MAGNETOTERMICO E DIFFERENZIALE					CONVERTITORE ALTERNATA / CONTINUA					BOBINA DI COMANDO DI RELE' AD AGGANCIO MECCANICO (PASSO-PASSO)						
	CONTATTORE (CONTATTO DI CHIUSURA)					CONVERTITORE SEGNALE OTTICO / CONTINUA					BOBINA DI COMANDO DI RELE' CON RITARDO ALL'ECCITAZIONE						
	CONTATTORE (CONTATTO DI APERTURA)					DIODO					BOBINA DI COMANDO DI RELE' CON RITARDO ALLA DISECCITAZIONE						
	CONTATTO DI CHIUSURA (APERTO A RIPOSO)					LAMPADA DI SEGNALE A LED (RO=ROSSA,BI=BIANCA, VE=VERDE,GI=GIALLA,BL=BLU)					INTERRUPTORE ORARIO						
	CONTATTO DI APERTURA (CHIUSO A RIPOSO)					SEGNALATORE LUMINOSO A CROCE					ELEMENTO FOTOSENSIBILE						
	CONTATTO DI CHIUSURA CON COMANDO A PULSANTE					LAMPADA DI SEGNALE (RO=ROSSA,BI=BIANCA, VE=VERDE,GI=GIALLA,BL=BLU)					VALVOLA SOULE'						
	CONTATTO DI APERTURA CON COMANDO A PULSANTE					TRASFORMATORE A TRE AVVOLGIMENTI					BLOCCO MECCANICO TRA DUE APPARECCHI						
	CONTATTO DI CHIUSURA CHIUSURA RITARDATA ALLA ECCITAZIONE DEL RELE'					TRASFORMATORE A DUE AVVOLGIMENTI (TRASFORMATORE DI TENSIONE TV)					COMANDO A CHIAVE						
	CONTATTO DI APERTURA APERTURA RITARDATA ALLA ECCITAZIONE DEL RELE'					TRASFORMATORE DI CORRENTE TA					SPINA / PRESA						
	CONTATTO DI CHIUSURA APERTURA RITARDATA ALLA DISECCITAZIONE DEL RELE'					TRASFORMATORE TOROIDALE					SPINA / PRESA E/O INDICAZIONE DI APPARECCHIATURA SEZIONABILE						
	CONTATTO DI APERTURA CHIUSURA RITARDATA ALLA DISECCITAZIONE DEL RELE'					SHUNT (DERIVATORE RESISTIVO)					TERRA						
	CONTATTO DI CHIUSURA DI RELE' TERMICO					TRASFORMATORE A DUE AVVOLGIMENTI CON SCHERMO					MASSA						
	CONTATTO DI APERTURA DI RELE' TERMICO					INDUTTANZA / AVVOLGIMENTO					TERMINALE DI APPARECCHIATURE O MORSETTO						
	SELETTORE A DUE POSIZIONI					BATTERIA (ACCUMULATORI)					MORSETTO						
	SELETTORE A TRE POSIZIONI					RADDRIZZATORE					MORSETTO PORTAFUSIBILE						
	CONTATTO DI SCAMBIO					CONDENSATORE					MORSETTO CON SPINA PER CONNETTORE						

All rights are reserved for this document, even in case of issuance of a patent and registration of another industrial right. Misapplication, in particular reproduction or handing over to third parties is prohibited and actionable under civil and criminal law.

A termini di legge ci riserviamo la proprietà di questo documento con divieto di riproduzione, di consegnarlo o di renderlo comunque noto a ditte concorrenti o a terzi senza nostra autorizzazione.

Mod.		Data	Firma
Dis.			
Contr.			
Approv.			

N.ro Documento RFI:
 Commessa Lotti Fase Ente Tipo Doc. Opera/Disciplina Progr. Rev.
 11F28 01 E ZZ DX SEQ100 026 B
QUADRO COMANDO SEZIONATORI DI 2^ FILA - QCS

A

A

COMPOSIZIONE UPC

B

B

17	16	15	14	13	12	11	10	9	8	7	6	5	4	3	2	1	0	
	Q	P	O	N	M	L	K	J	I	H	G	F	E	D	C	B	A	
	DIU200	DIU200											DOU200	DOU200		CPU270+COMMUNICATION	BIU241	
Scheda N°: 0																1	1	0

C

C

All rights are reserved for this document, even in case of issuance of a patent and registration of another industrial right. Misapplication, in particular reproduction or handing over to third parties is prohibited and actionable under civil and criminal law.

D

D

E

E

A termini di legge ci riserviamo la proprietà di questo documento con divieto di riproduzione, di consegnarlo o di renderlo comunque noto a ditte concorrenti o a terzi senza nostra autorizzazione.

F

F

Mod.		Data		Firma		N.ro Documento RFI: Commissa Lotta Fase Ente Tipo Doc. Opera/Disciplina Progr. Rev. 11F28 01 E ZZ DX SE0100 026 B						Titolo: COMPOSIZIONE UPC		Scala: =		Foglio 06		Segue 08	
		Dis.				QUADRO COMANDO SEZIONATORI DI 2^ FILA - QCS													
		Contr.																	
		Approv.																	

All rights are reserved for this document, even in case of issuance of a patent and registration of another industrial right. Misapplication, in particular reproduction or handing over to third parties is prohibited and actionable under civil and criminal law.

A termini di legge ci riserviamo la proprietà di questo documento con divieto di riproduzione, di consegnarlo o di renderlo comunque noto a ditte concorrenti o a terzi senza nostra autorizzazione.

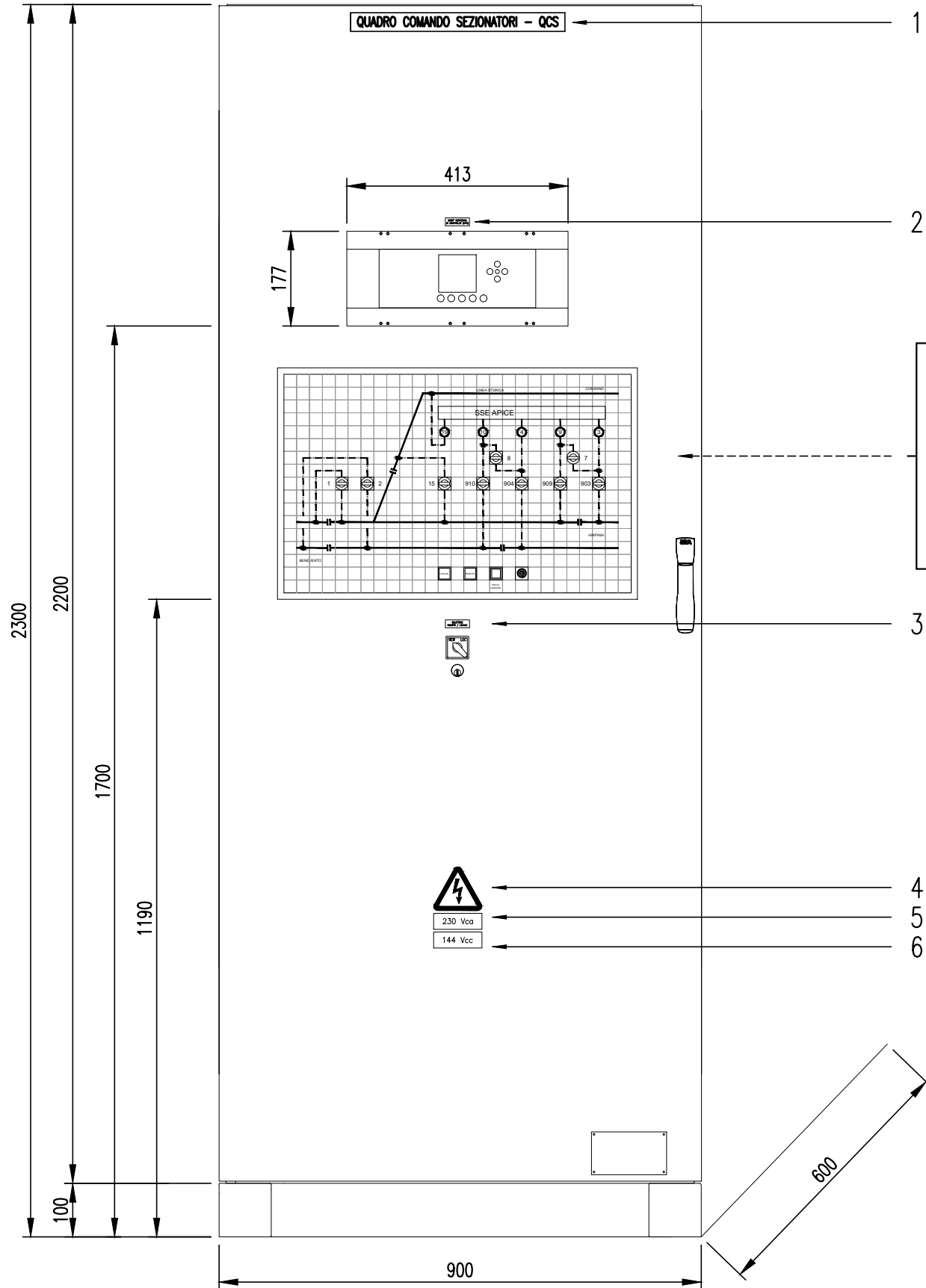

LEGENDA TARGHE

- 1 - QUADRO COMANDO SEZIONATORI - QCSL
- 2 - UNITA' PERIFERICA DI CONTROLLO (UPC)
- 3 - SELETTORE REMOTO / LOCALE

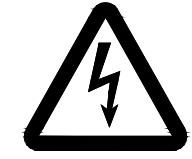

4 -

- 5 - 230 Vca
- 6 - 144 Vcc

Mod.		Data		Firma		N.ro Documento RFI:		Titolo:		Scala:						
						Commissa	Lotto	Fase	Ente	Tipo Doc.	Opera/Disciplina	Progr.	Rev.	=		
		Dis.				11F28	01	E	ZZ	DX	SEO100	026	B	+		
		Contr.				QUADRO COMANDO SEZIONATORI DI 2^ FILA - QCS									Foglio	Segue
		Approv.													08	09

1 2 3 4 5 6 7 8 9

A

B

C

D

E

F

A

B

C

D

E

F

All rights are reserved for this document, even in case of issuance of a patent and registration of another industrial right. Misapplication, in particular reproduction or handing over to third parties is prohibited and actionable under civil and criminal law.

A termini di legge ci riserviamo la proprietà di questo documento con divieto di riproduzione, di consegnarlo o di renderlo comunque noto a ditte concorrenti o a terzi senza nostra autorizzazione.

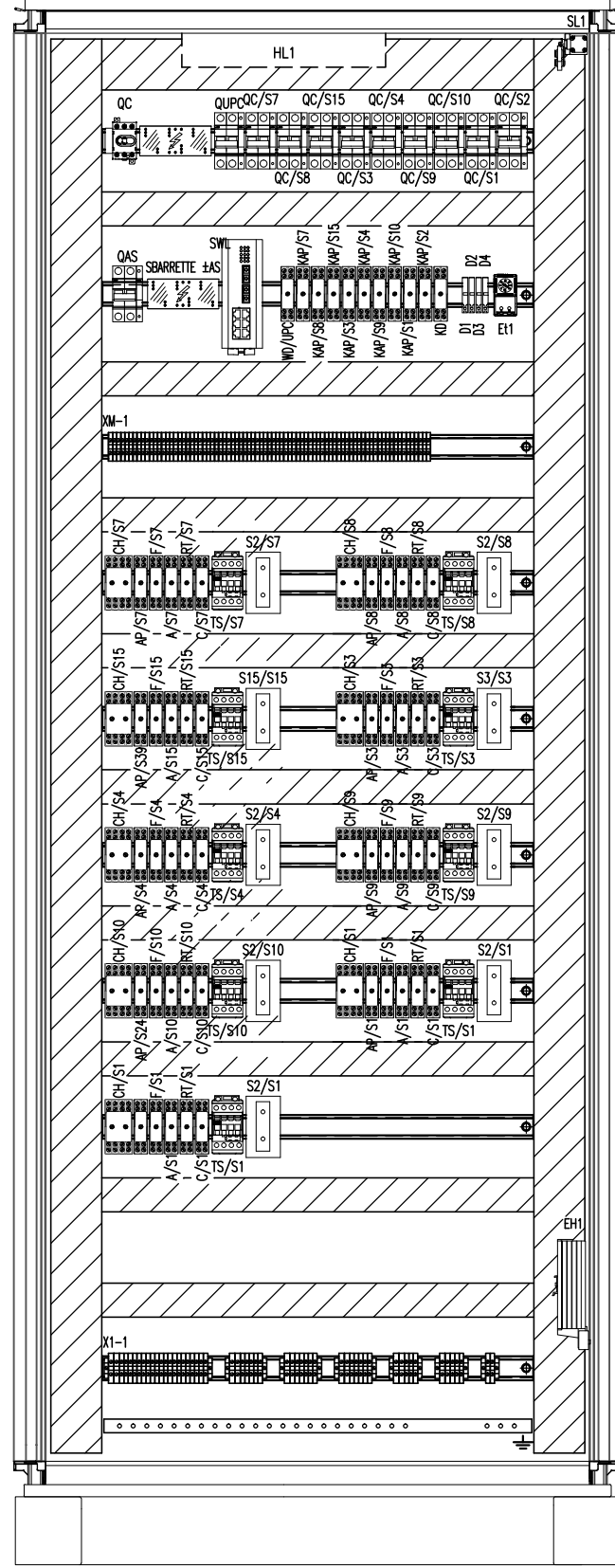

Mod.		Data	Firma
		Dis.	
		Contr.	
		Approv.	

N.ro Documento RFI:
 Commessa Loto Fase Ente Tipo Doc. Opera/Disciplina Progr. Rev.
IF28 01 E ZZ DX SEQ100 026 B
QUADRO COMANDO SEZIONATORI DI 2^ FILA - QCS

Titolo:
INTERNO QUADRO

Scala:	=	
	+	
Foglio	09	Segue
		10

1 2 3 4 5 6 7 8 9

COMMUTATORE SCELTA REGIME DI FUNZIONAMENTO "REMOTO / LOCALE"

COMMUTATORE SCELTA REGIME DI FUNZIONAMENTO "REMOTO-LOCALE"

POS. \ CONT.	S7			S8			S39			S3			S4			S9			S10											
	1 3	2 4	5 7	6 8	9 11	10 12	13 15	14 16	17 19	18 20	21 23	22 24	25 27	26 28	29 31	30 32	33 35	34 36	37 39	38 40	41 43	42 44	45 47	46 48	49 51	50 52	53 55	54 56	57 59	58 60
REMOTO		X		X		X		X		X		X		X		X		X		X		X		X		X		X		X
LOCALE	X		X		X		X		X		X		X		X		X		X		X		X		X		X		X	

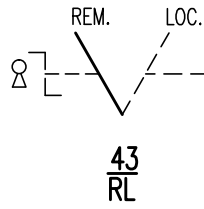

CHIAVE ESTRAIBILE IN POSIZIONE DI "REMOTO"

S10							
61 63	62 64	65 67	66 68	69 71	70 72	73 75	74 76
	X		X		X		X
X		X		X		X	

NOTA: SELETTORE COMPOSTO DA 12 PACCHI, LUNGHEZZA TOTALE 221mm.

All rights are reserved for this document, even in case of issuance of a patent and registration of another industrial right. Misapplication, in particular reproduction or handing over to third parties is prohibited and actionable under civil and criminal law.

A termini di legge ci riserviamo la proprietà di questo documento con divieto di riproduzione, di consegnarlo o di renderlo comunque noto a ditte concorrenti o a terzi senza nostra autorizzazione.

Mod.		Data	Firma	N.ro Documento RFI: Commissa Lotto Fase Ente Tipo Doc. Opera/Disciplina Progr. Rev. 11F28 01 E ZZ DX SE0100 026 B	Titolo: COMPOSIZIONE SELETTORI	Scala: =	
		Dis.					
		Contr.					
		Approv.					
						Foglio 11	Segue 12

QUADRO COMANDO SEZIONATORI DI 2^ FILA - QCS

MANIPOLATORI SU MOSAICO PER COMANDO SEZIONATORI

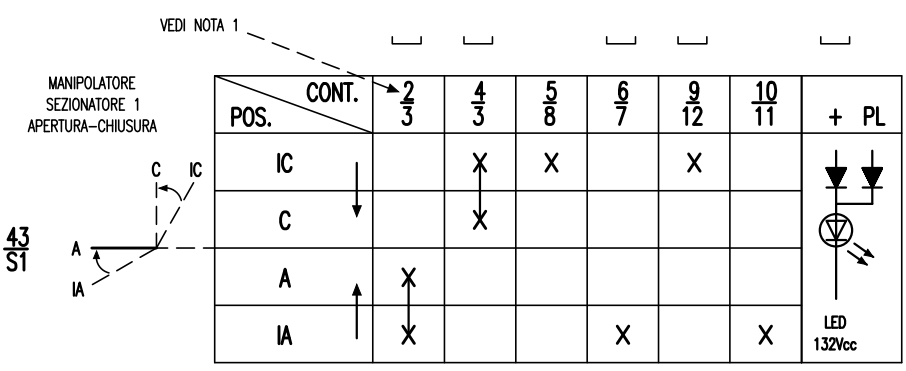
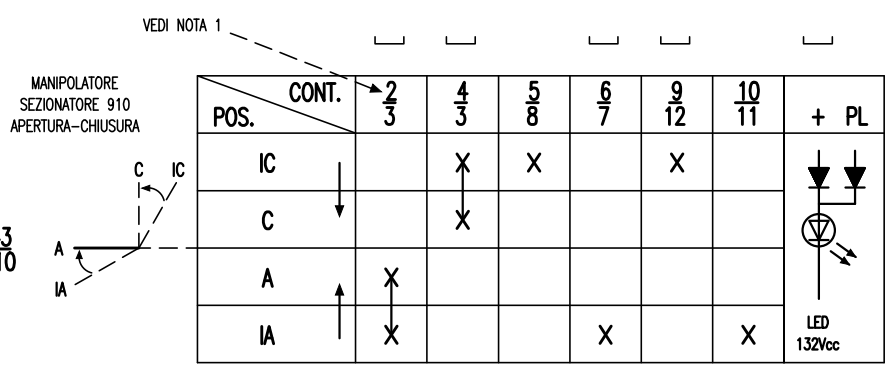
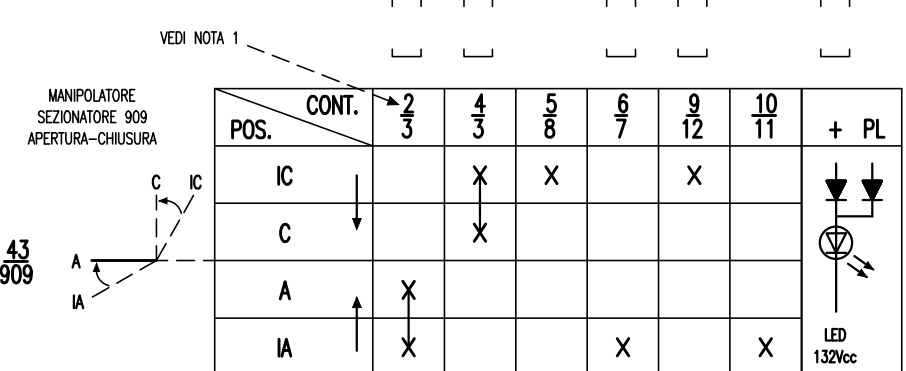
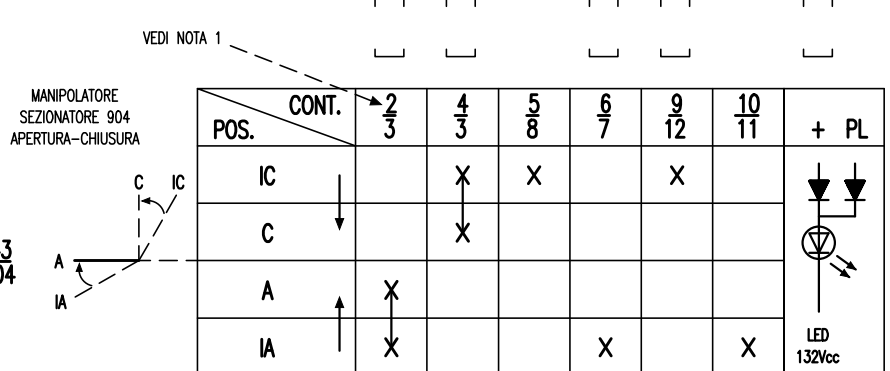
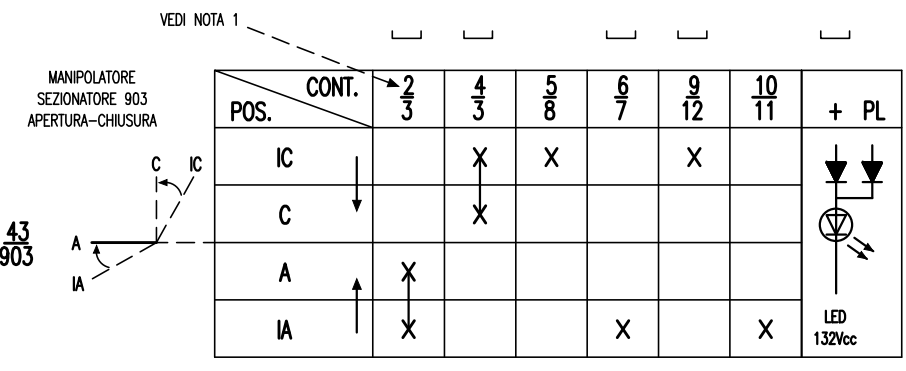
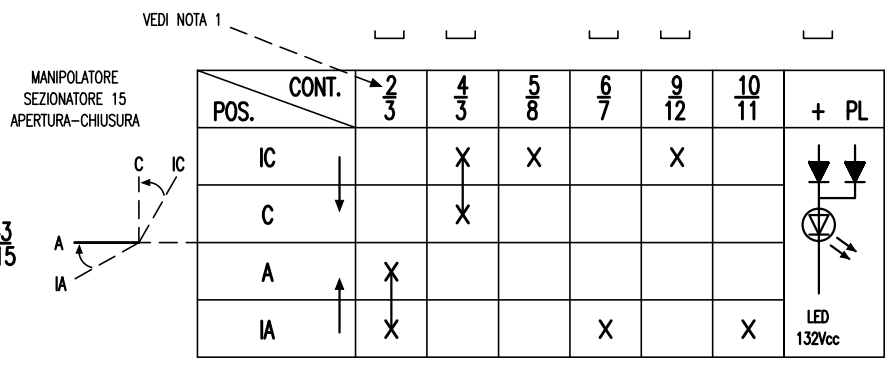
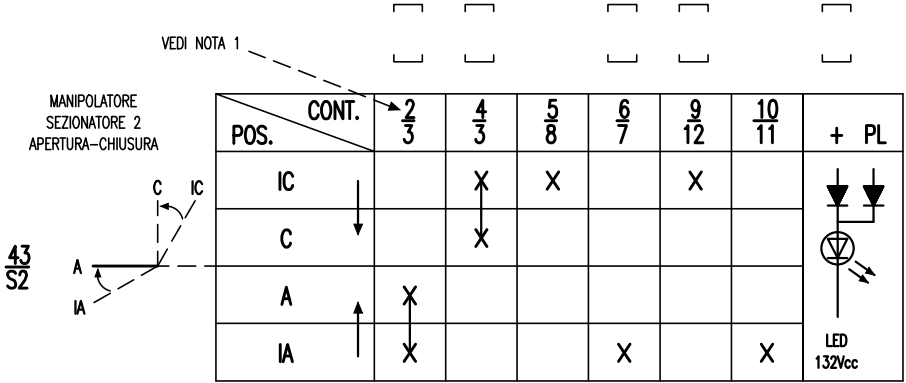
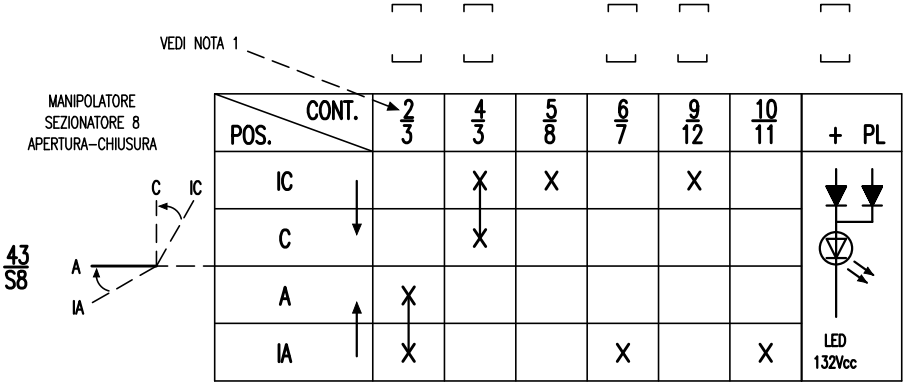
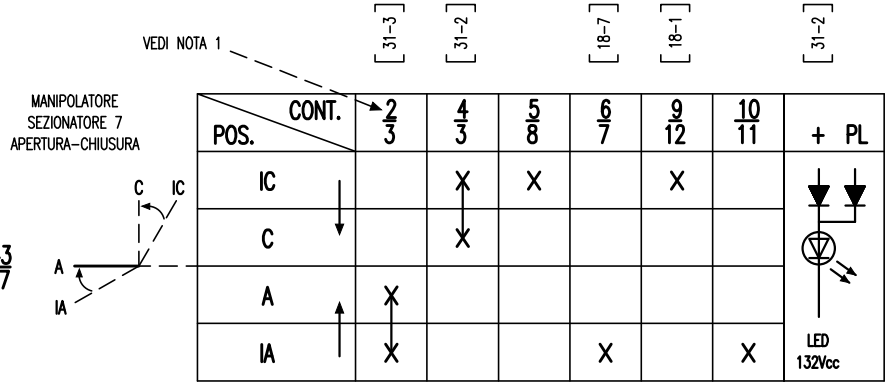

NOTA 1: IL NUMERO SI RIFERISCE AL CONTATTO INTERNO AL MANIPOLATORE E NON AL PIN DEL CONNETTORE.

All rights are reserved for this document, even in case of issuance of a patent and registration of another industrial right. Misapplication, in particular reproduction or handing over to third parties is prohibited and actionable under civil and criminal law.

A termini di legge ci riserviamo la proprietà di questo documento con divieto di riproduzione, di consegnarlo o di renderlo comunque noto a ditte concorrenti o a terzi senza nostra autorizzazione.

Mod.	Mod.	Data	Firma	N.ro Documento RFI: Commessa Lotti Fase Ente Tipo Doc. Opera/Disciplina Progr. Rev. 11F28 01 E ZZ DX SE0100 026 B	Titolo: COMPOSIZIONE MANIPOLATORI	Scala: =
				QUADRO COMANDO SEZIONATORI DI 2^ FILA - QCS		Foglio 12 Segue 13

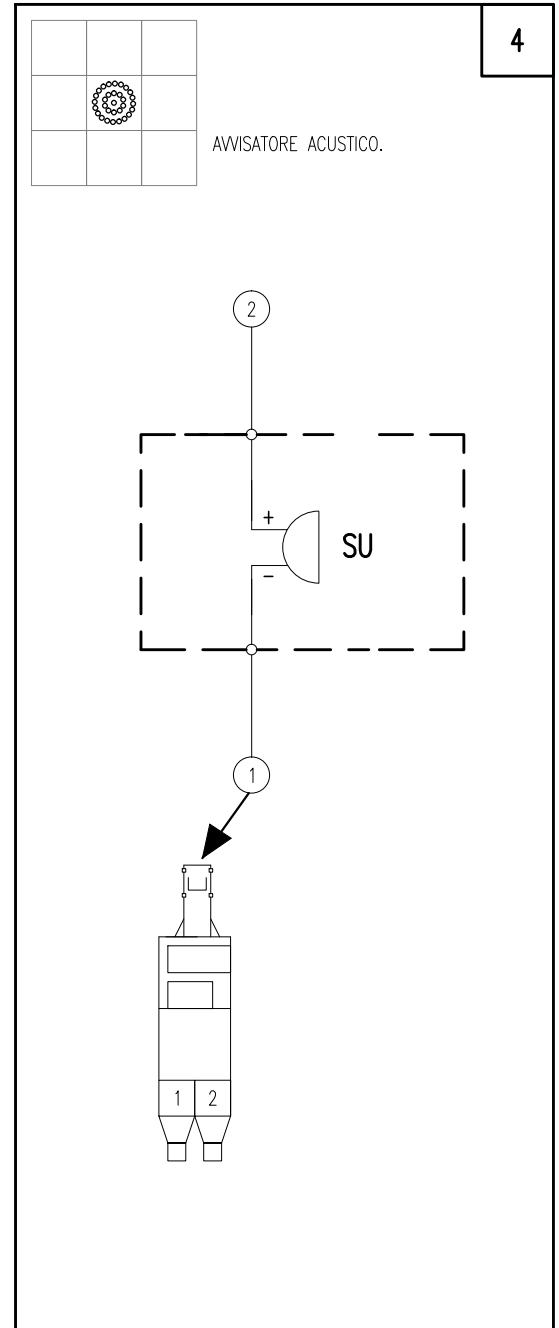
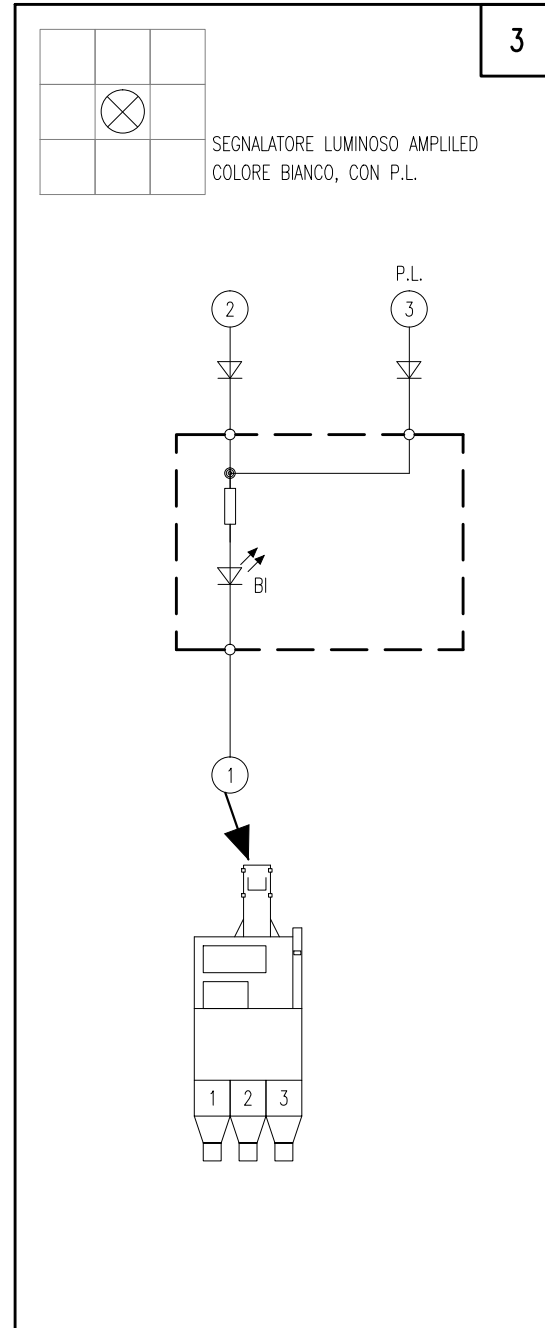
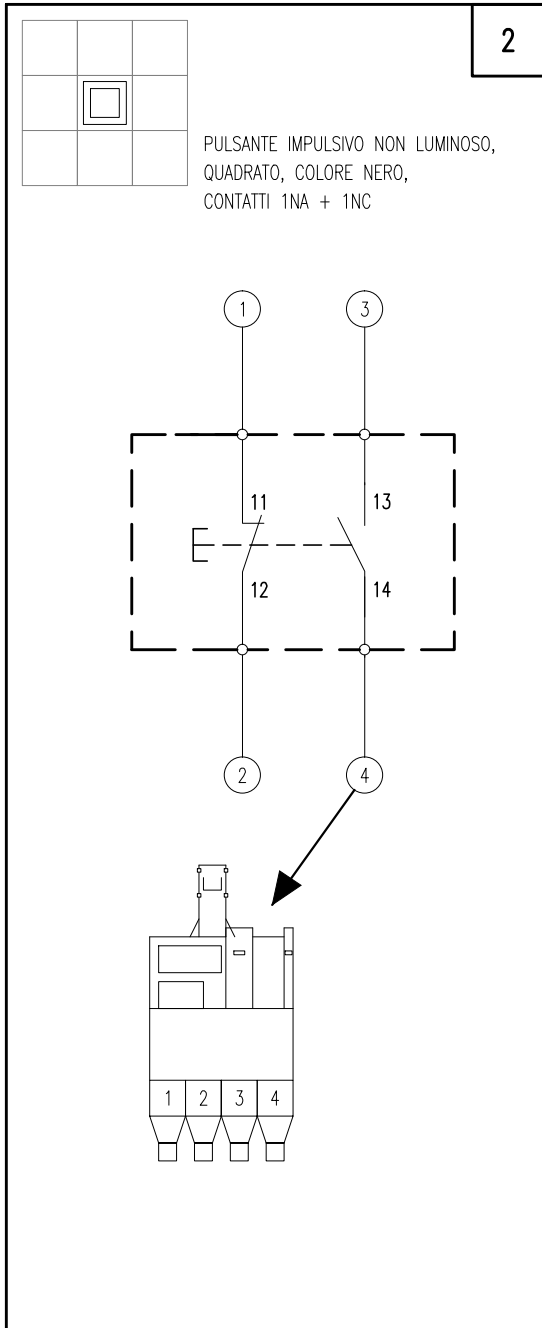
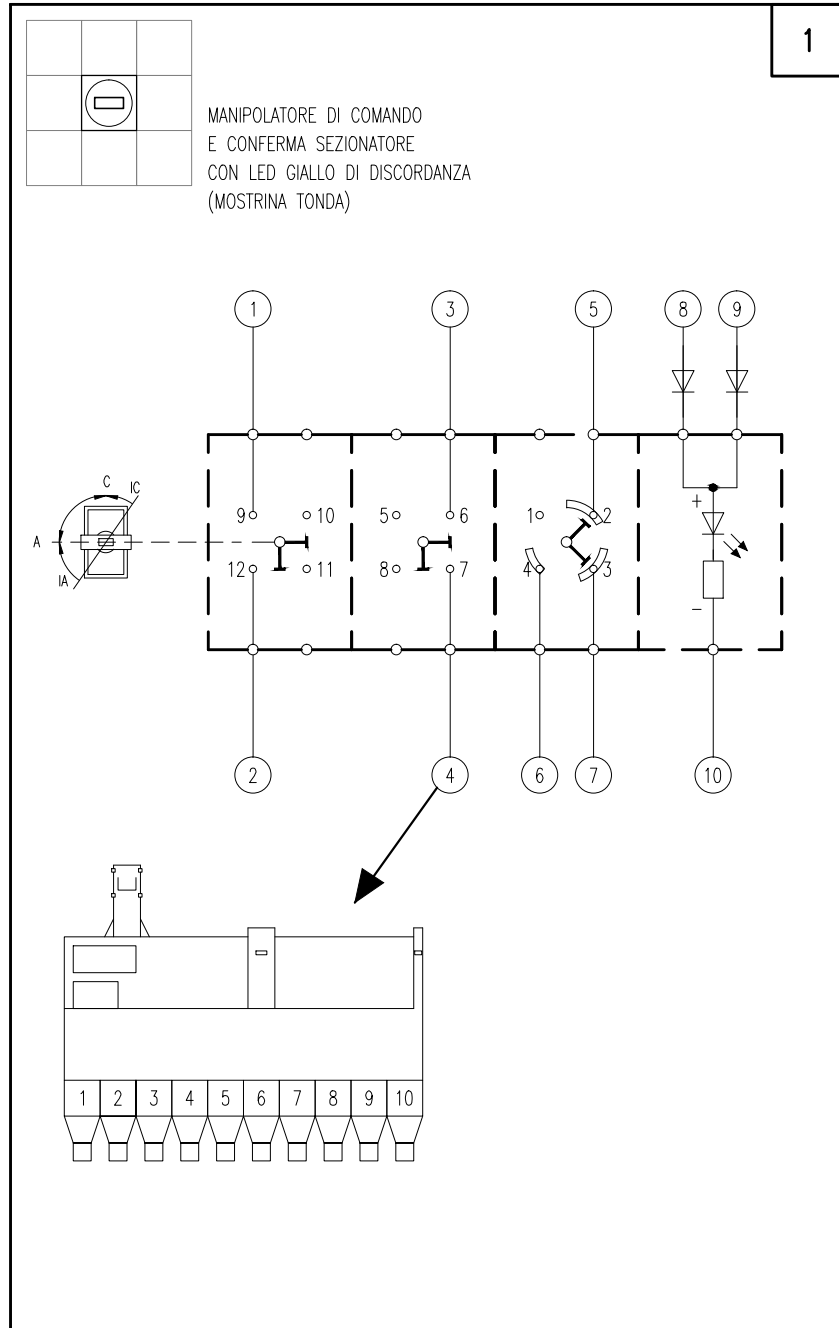

All rights are reserved for this document, even in case of issuance of a patent and registration of another industrial right. Misapplication, in particular reproduction or handing over to third parties is prohibited and actionable under civil and criminal law.

A termini di legge ci riserviamo la proprietà di questo documento con divieto di riproduzione, di consegnarlo o di renderlo comunque noto a ditte concorrenti o a terzi senza nostra autorizzazione.

Mod.			Data	Firma

N.ro Documento RFI:
 Commessa Loto Fase Ente Tipo Doc. Opera/Disciplina Progr. Rev.
IF28 01 E ZZ DX SE0100 026 B
QUADRO COMANDO SEZIONATORI DI 2^ FILA - QCS

Titolo:
COMPOSIZIONE CONNETTORI

Scala:	=	
	+	
Foglio	13	Segue
		15

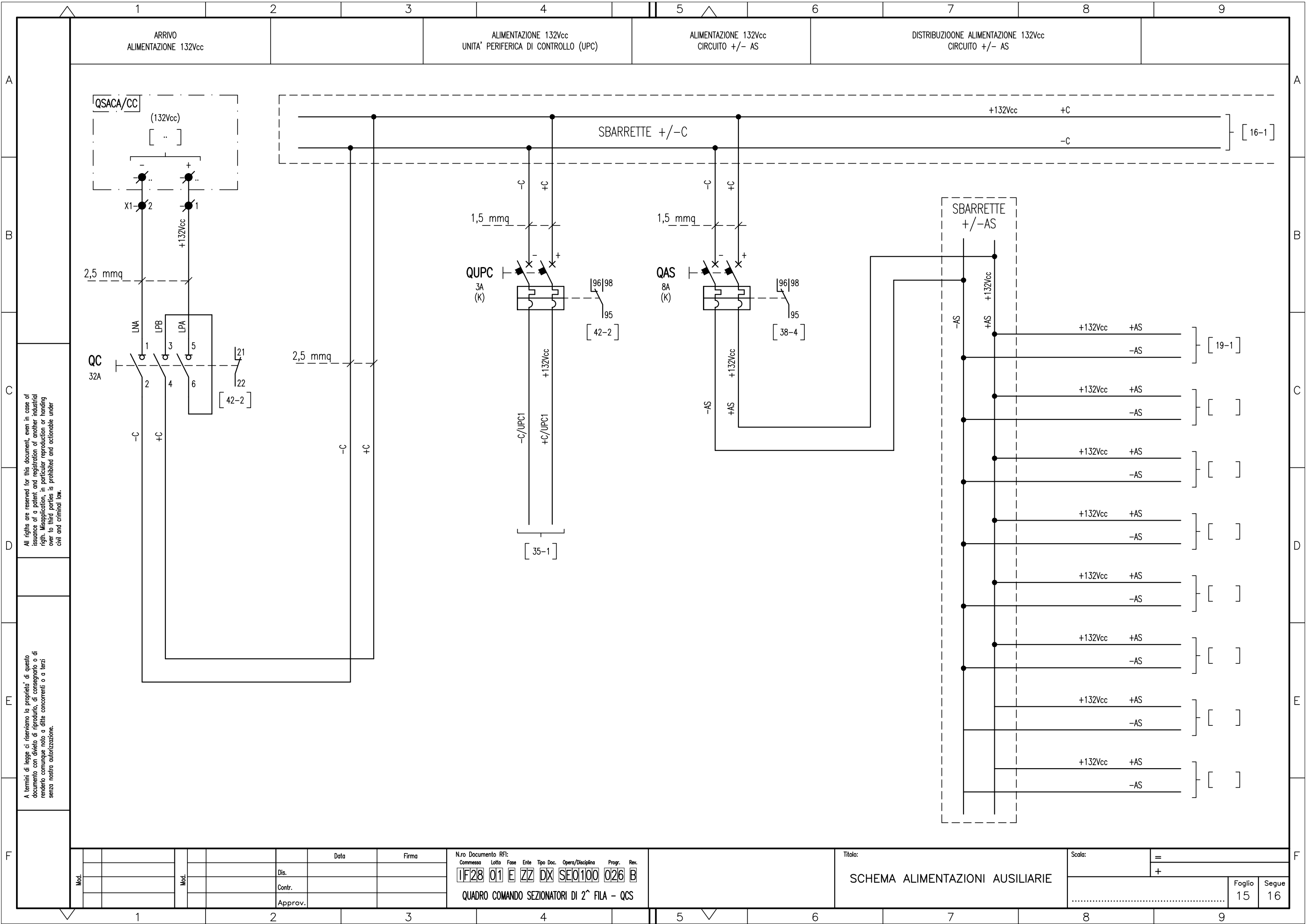

All rights are reserved for this document, even in case of issuance of a patent and registration of another industrial right. Misapplication, in particular reproduction or handing over to third parties is prohibited and actionable under civil and criminal law.

A termini di legge ci riserviamo la proprietà di questo documento con divieto di riproduzione, di consegnarlo o di renderlo comunque noto a ditte concorrenti o a terzi senza nostra autorizzazione.

Mod.		Data	Firma
		Dis.	
		Contr.	
		Approv.	

N.ro Documento RF: **11F28 01 E ZZ DX SE0100 026 B**

Commissa Loto Fase Ente Tipo Doc. Opera/Disciplina Progr. Rev.

QUADRO COMANDO SEZIONATORI DI 2^ FILA - QCS

Titolo: **SCHEMA ALIMENTAZIONI AUSILIARIE**

Scala: = +

Foglio 15 Segue 16

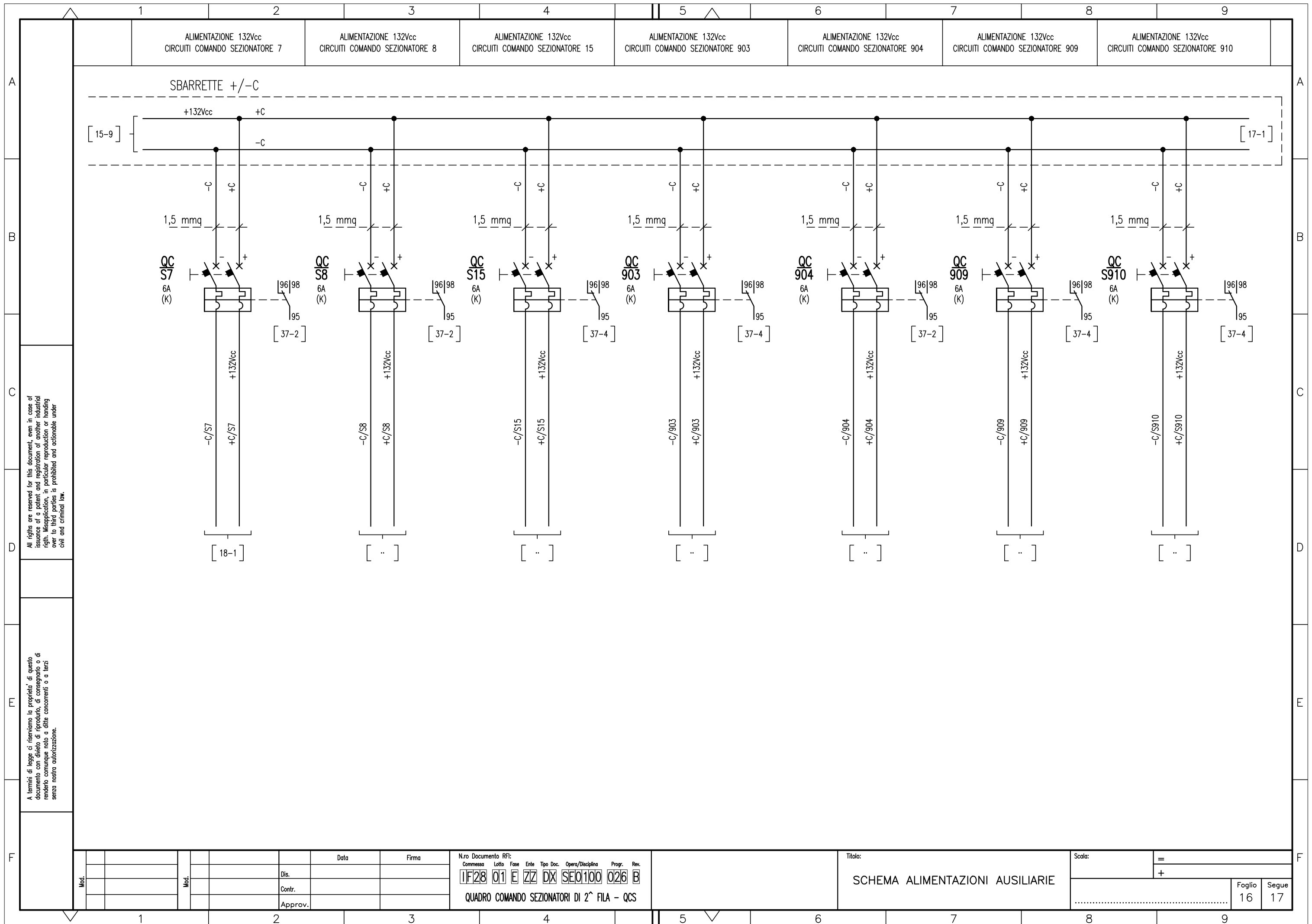

All rights are reserved for this document, even in case of issuance of a patent and registration of another industrial right. Misapplication, in particular reproduction or handing over to third parties is prohibited and actionable under civil and criminal law.

A termini di legge ci riserviamo la proprietà di questo documento con divieto di riproduzione, di consegnarlo o di renderlo comunque noto a ditte concorrenti o a terzi senza nostra autorizzazione.

Mod.	Data	Firma

N.ro Documento RFI:
 Commessa Loto Fase Ente Tipo Doc. Opera/Disciplina Progr. Rev.
 IF28 01 E ZZ DX SE0100 026 B
 QUADRO COMANDO SEZIONATORI DI 2^ FILA - QCS

TITOLO:
 SCHEMA ALIMENTAZIONI AUSILIARIE

Scala:	=
	+
Foglio	Segue
16	17

ALIMENTAZIONE 132Vcc
CIRCUITI COMANDO SEZIONATORE 1

SBARRETTE +/-C

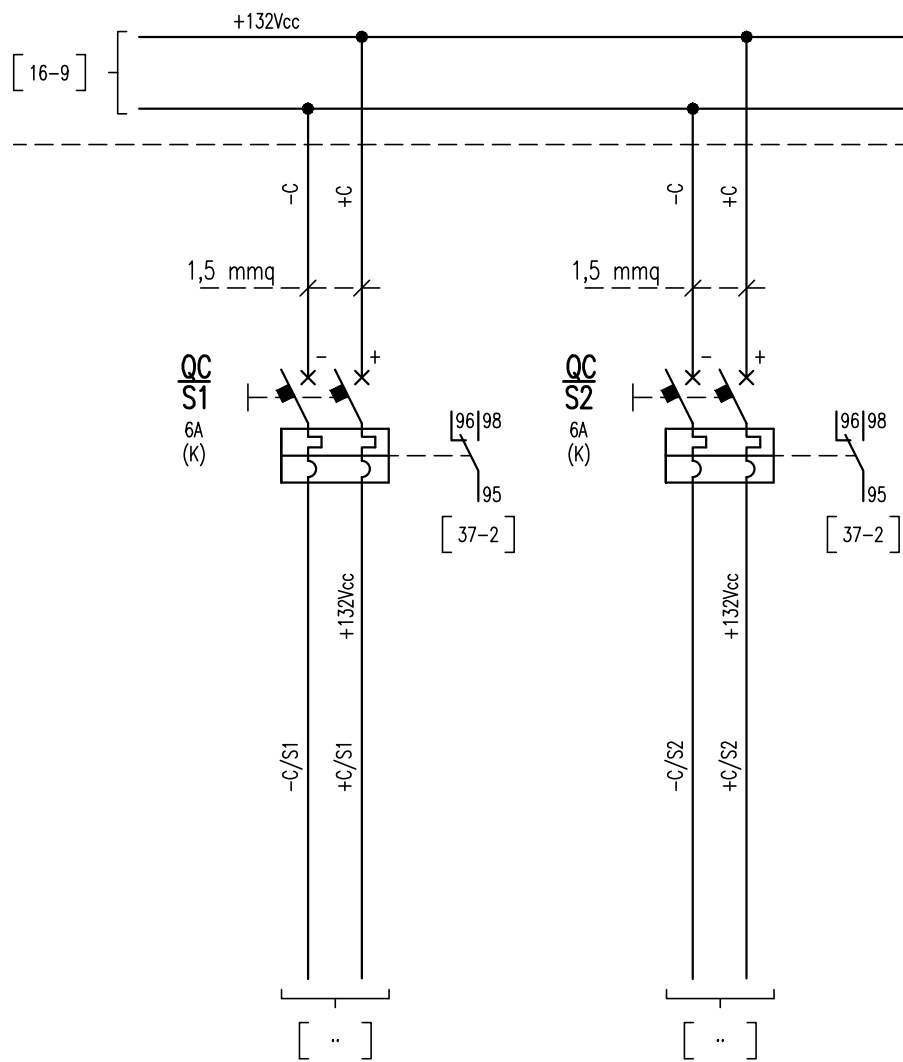

All rights are reserved for this document, even in case of issuance of a patent and registration of another industrial right. Misapplication, in particular reproduction or handing over to third parties is prohibited and actionable under civil and criminal law.

A termini di legge ci riserviamo la proprietà di questo documento con divieto di riproduzione, di consegnarlo o di renderlo comunque noto a ditte concorrenti o a terzi senza nostra autorizzazione.

Mod.	Data	Firma

N.ro Documento RFI:
Commissa Lotta Fase Ente Tipo Doc. Opera/Disciplina Progr. Rev.
11F28 01 E ZZ DX SE0100 026 B
QUADRO COMANDO SEZIONATORI DI 2^ FILA - QCS

Titolo:
SCHEMA ALIMENTAZIONI AUSILIARIE

Scala:	=
	+
Foglio	Segue
17	18

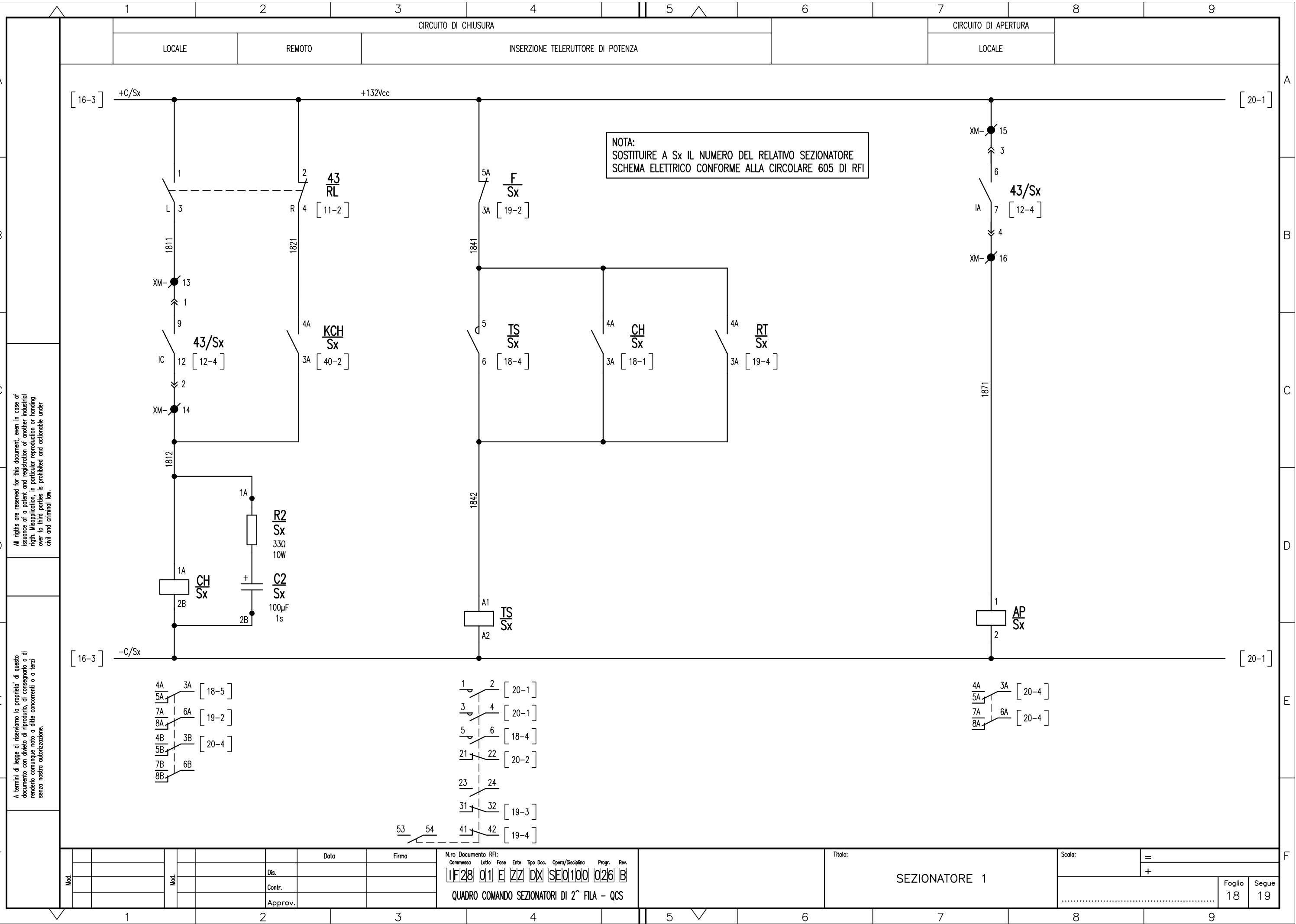

All rights are reserved for this document, even in case of
 issuance of a patent and registration of another industrial
 right. Misapplication, in particular reproduction or handing
 over to third parties is prohibited and actionable under
 civil and criminal law.

A termini di legge ci riserviamo la proprietà di questo
 documento con divieto di riproduzione, di consegnarlo o di
 renderlo comunque noto a ditte concorrenti o a terzi
 senza nostra autorizzazione.

N.ro Documento RFI: _____
 Commessa Loto Fase Ente Tipo Doc. Opera/Disciplina Progr. Rev.
 11F28 01 E ZZ DX SE0100 026 B
QUADRO COMANDO SEZIONATORI DI 2^ FILA - QCS

Titolo: SEZIONATORE 1

Scala: _____

 Foglio 18 Segue 19

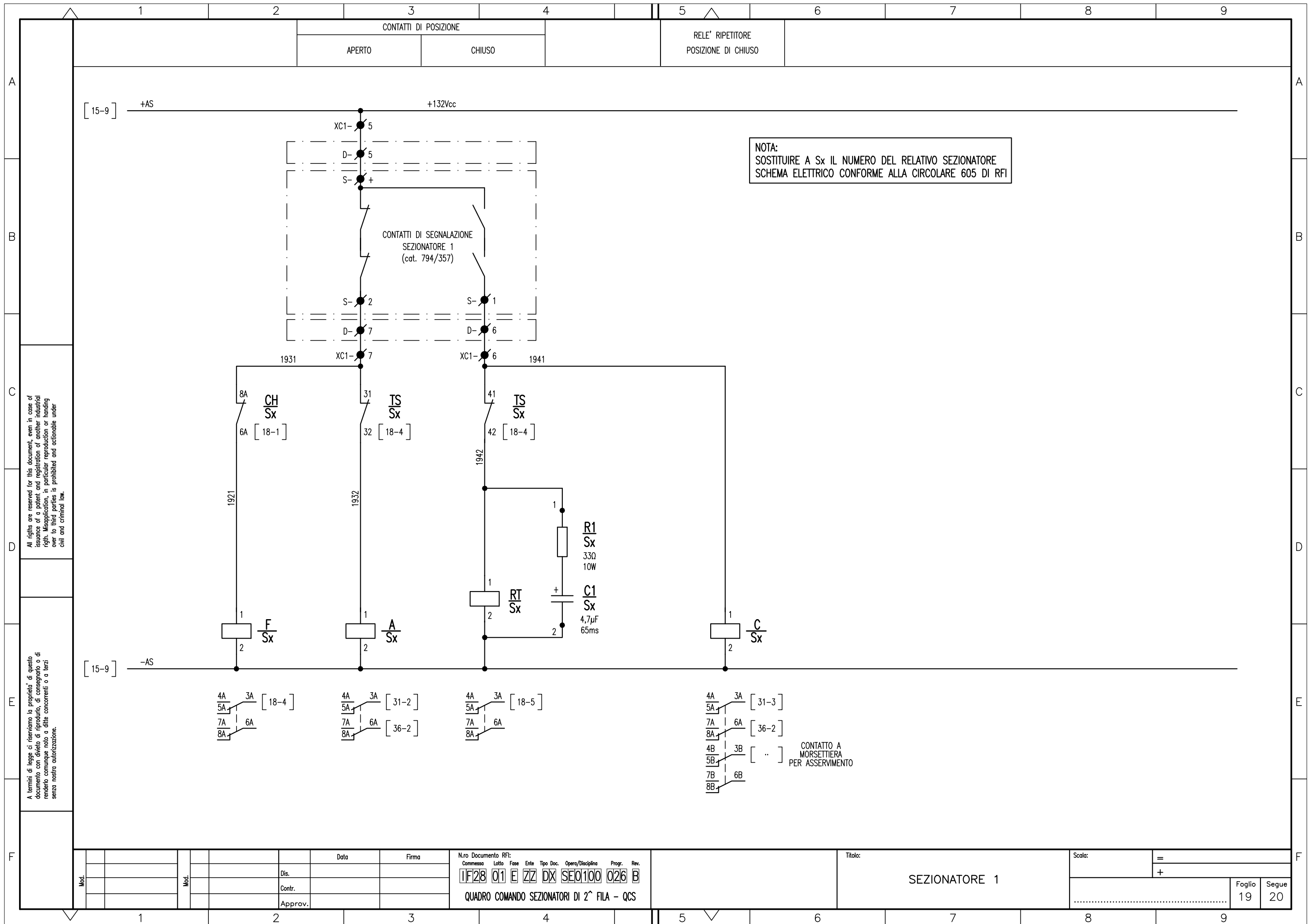

All rights are reserved for this document, even in case of issuance of a patent and registration of another industrial right. Misapplication, in particular reproduction or handing over to third parties is prohibited and actionable under civil and criminal law.

A termini di legge ci riserviamo la proprietà di questo documento con divieto di riproduzione, di consegna o di renderlo comunque noto a ditte concorrenti o a terzi senza nostra autorizzazione.

Mod.				Data	Firma
			Dis.		
			Contr.		
			Approv.		

N.ro Documento RFI:

Commissa	Lotto	Fase	Ente	Tipo Doc.	Opera/Disciplina	Progr.	Rev.
11F28	01	E	ZZ	DX	SEO100	026	B

QUADRO COMANDO SEZIONATORI DI 2^ FILA - QCS

Titolo: SEZIONATORE 1

Scala: =

+

Foglio	Segue
19	20

CONTATTI DI APERTURA
 REMOTO LOCALE

CASSETTA
 POSTA SOTTO
 AL SEZIONATORE

ARGANO DI MANOVRA CAT. 794/053 (AD ECCITAZIONE O LANCIO)

A
 B
 C
 D
 E
 F

A
 B
 C
 D
 E
 F

NOTA:
 SOSTITUIRE A Sx IL NUMERO DEL RELATIVO SEZIONATORE
 SCHEMA ELETTRICO CONFORME ALLA CIRCOLARE 605 DI RFI

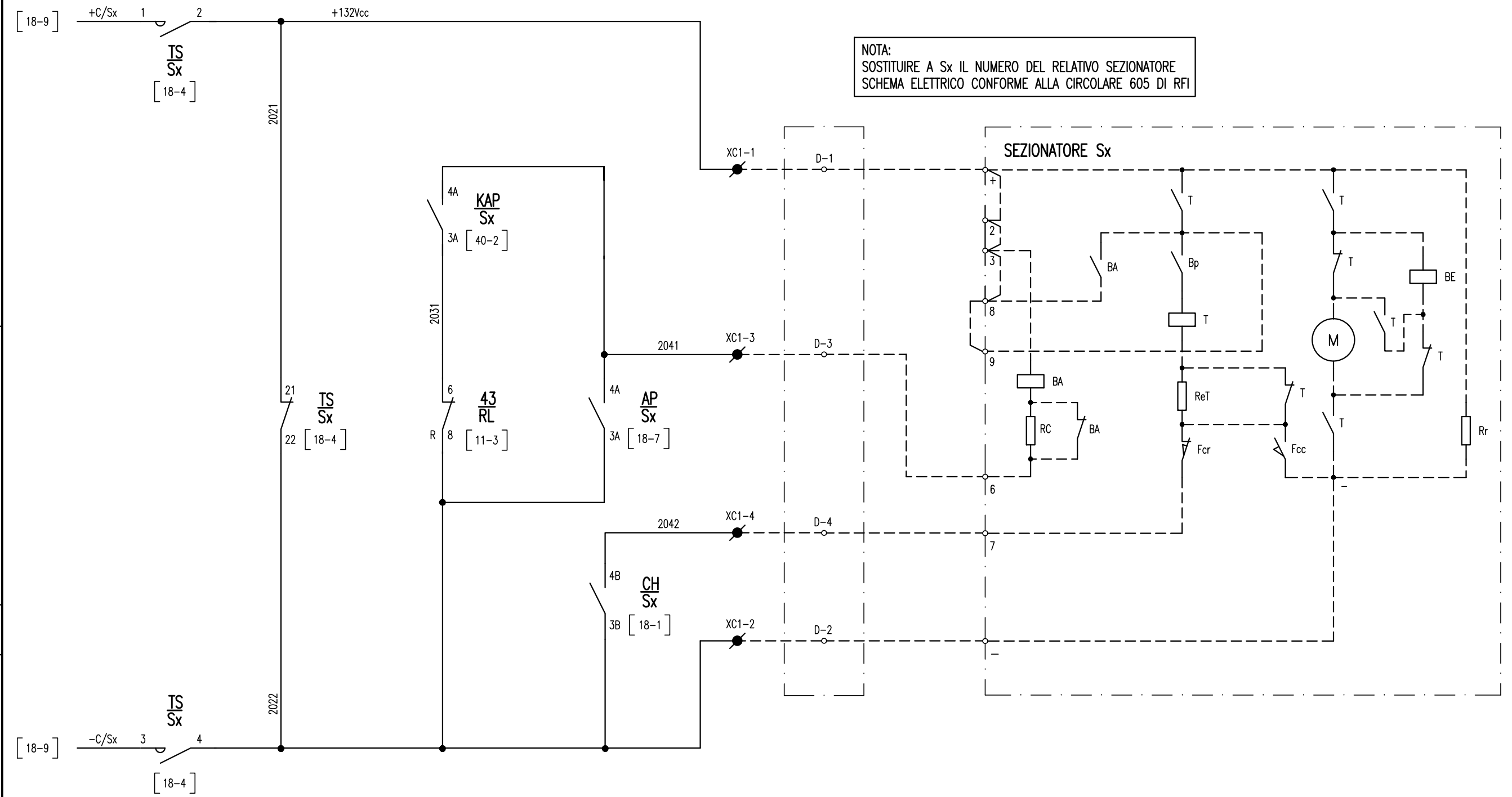

All rights are reserved for this document, even in case of
 issuance of a patent and registration of another industrial
 right. Misapplication, in particular reproduction or handing
 over to third parties is prohibited and actionable under
 civil and criminal law.

A termini di legge ci riserviamo la proprietà di questo
 documento con divieto di riproduzione, di consegnarlo o di
 renderlo comunque noto a ditte concorrenti o a terzi
 senza nostra autorizzazione.

Mod.		Data	Firma
		Dis.	
		Contr.	
		Approv.	

N.ro Documento RFI:
 Commessa Loto Fase Ente Tipo Doc. Opera/Disciplina Progr. Rev.
11F28 01 E ZZ DX SE0100 026 B
 QUADRO COMANDO SEZIONATORI DI 2^ FILA - QCS

Titolo:
SEZIONATORE 1

Scala: =
 +
 Foglio 20 Segue 31

SEGNALAZIONE DISCORDANZA SEZIONATORE 7

SEGNALAZIONE DISCORDANZA SEZIONATORE 8

SEGNALAZIONE DISCORDANZA SEZIONATORE 15

SEGNALAZIONE DISCORDANZA SEZIONATORE 903

APERTO

CHIUSO

APERTO

CHIUSO

APERTO

CHIUSO

APERTO

CHIUSO

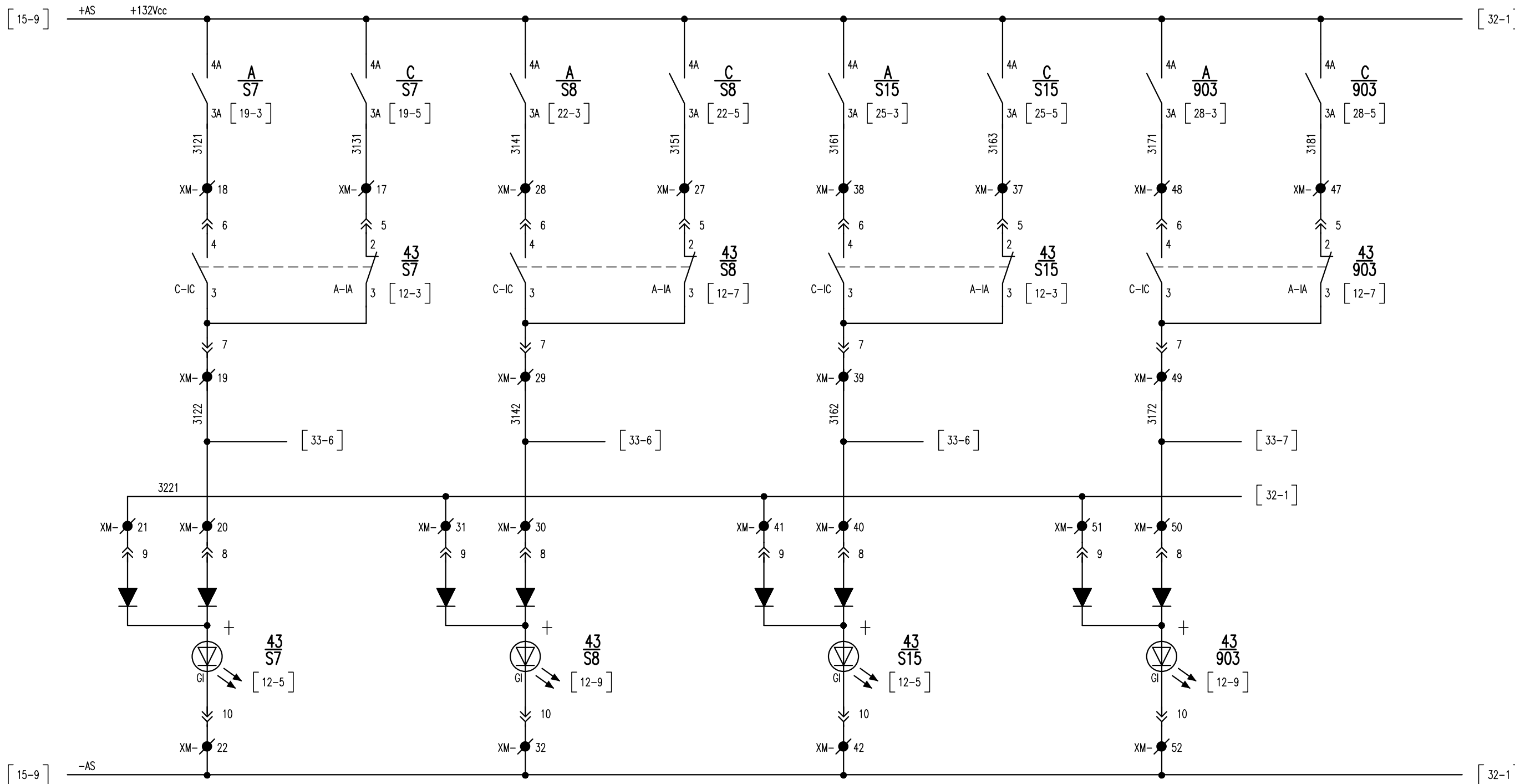

All rights are reserved for this document, even in case of issuance of a patent and registration of another industrial right. Misapplication, in particular reproduction or handing over to third parties is prohibited and actionable under civil and criminal law.

A termini di legge ci riserviamo la proprietà di questo documento con divieto di riproduzione, di consegnarlo o di renderlo comunque noto a ditte concorrenti o a terzi senza nostra autorizzazione.

Mod.									

N.ro Documento RFI:
 Commessa Lotto Fase Ente Tipo Doc. Opera/Disciplina Progr. Rev.
11F28 01 E ZZ DX SE0100 026 B
 QUADRO COMANDO SEZIONATORI DI 2^a FILA - QCS

Titolo: SEGNALAZIONI		Scala: =
		+
	Foglio	Segue
	31	32

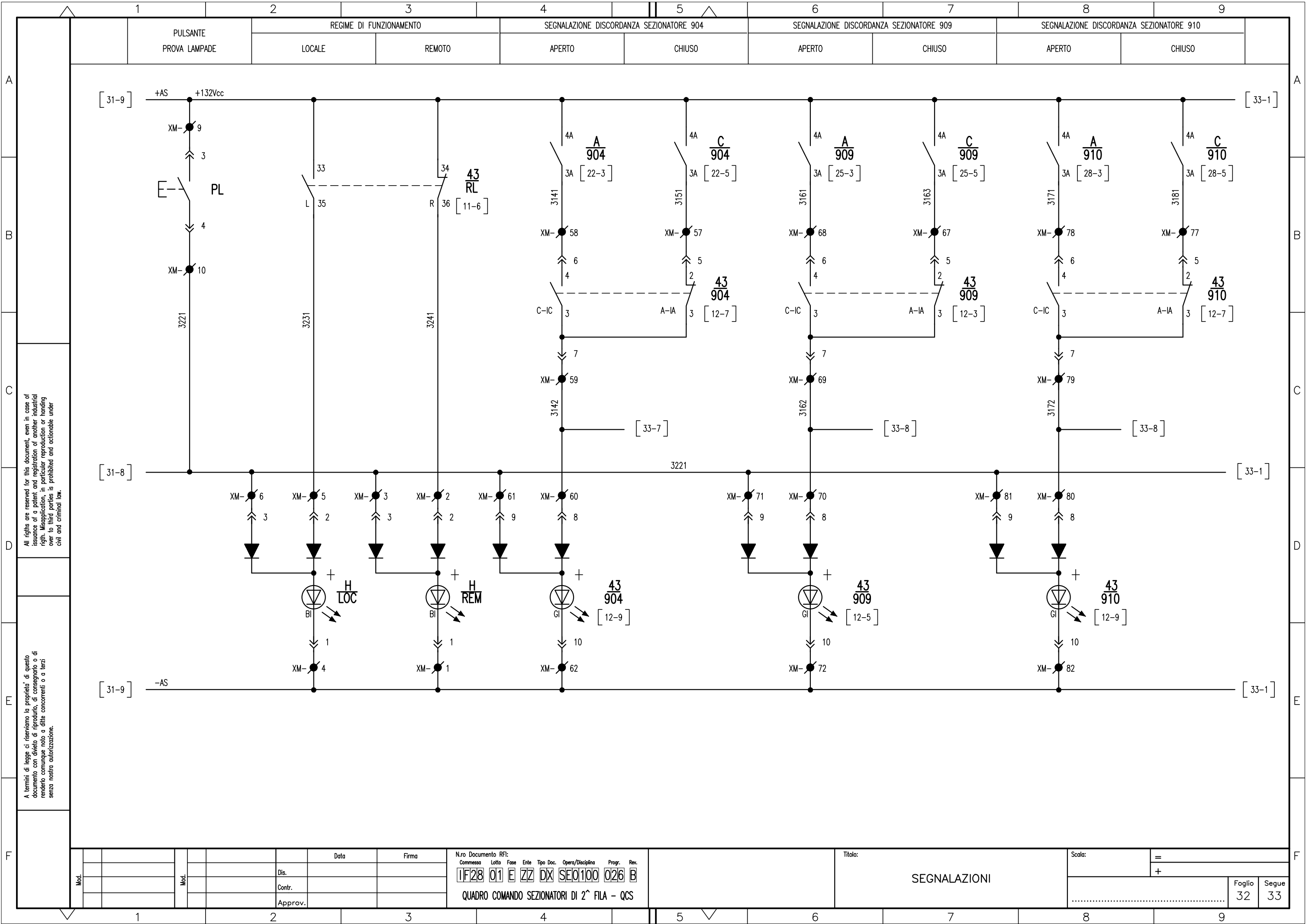

All rights are reserved for this document, even in case of issuance of a patent and registration of another industrial right. Misapplication, in particular reproduction or handing over to third parties is prohibited and actionable under civil and criminal law.

A termini di legge ci riserviamo la proprietà di questo documento con divieto di riproduzione, di consegnarlo o di renderlo comunque noto a ditte concorrenti o a terzi senza nostra autorizzazione.

Mod.				Data	Firma

N.ro Documento RFI:
 Commessa Lotta Fase Ente Tipo Doc. Opera/Disciplina Progr. Rev.
IF28 01 E ZZ DX SE0100 026 B
 QUADRO COMANDO SEZIONATORI DI 2^ FILA - QCS

Titolo:
SEGNALAZIONI

Scala:	=	
	+	
Foglio	32	Segue 33

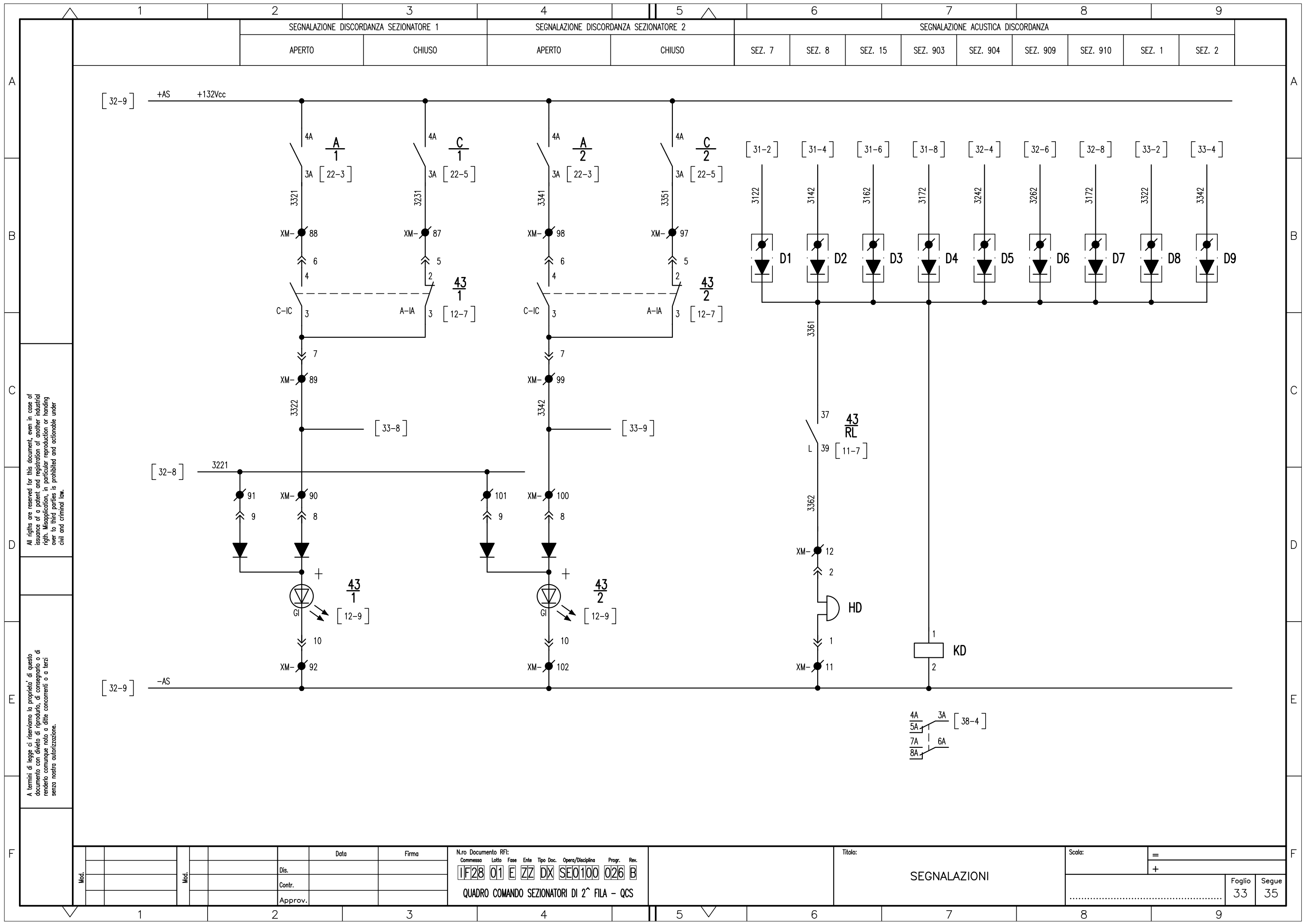

All rights reserved for this document, even in case of issuance of a patent and registration of another industrial right. Misapplication, in particular reproduction or handing over to third parties is prohibited and actionable under civil and criminal law.

A termini di legge ci riserviamo la proprietà di questo documento con divieto di riproduzione, di consegnarlo o di renderlo comunque noto a ditte concorrenti o a terzi senza nostra autorizzazione.

N.ro Documento RFI:
Commissa Lotto Fase Ente Tipo Doc. Opera/Disciplina Progr. Rev.
11F28 01 E ZZ DX SE0100 026 B
QUADRO COMANDO SEZIONATORI DI 2^ FILA - QCS

Titolo:
SEGNALAZIONI

Scala: =
+
Foglio 33 Segue 35

UNITA' PERIFERICA DI CONTROLLO E AUTOMAZIONE UPC

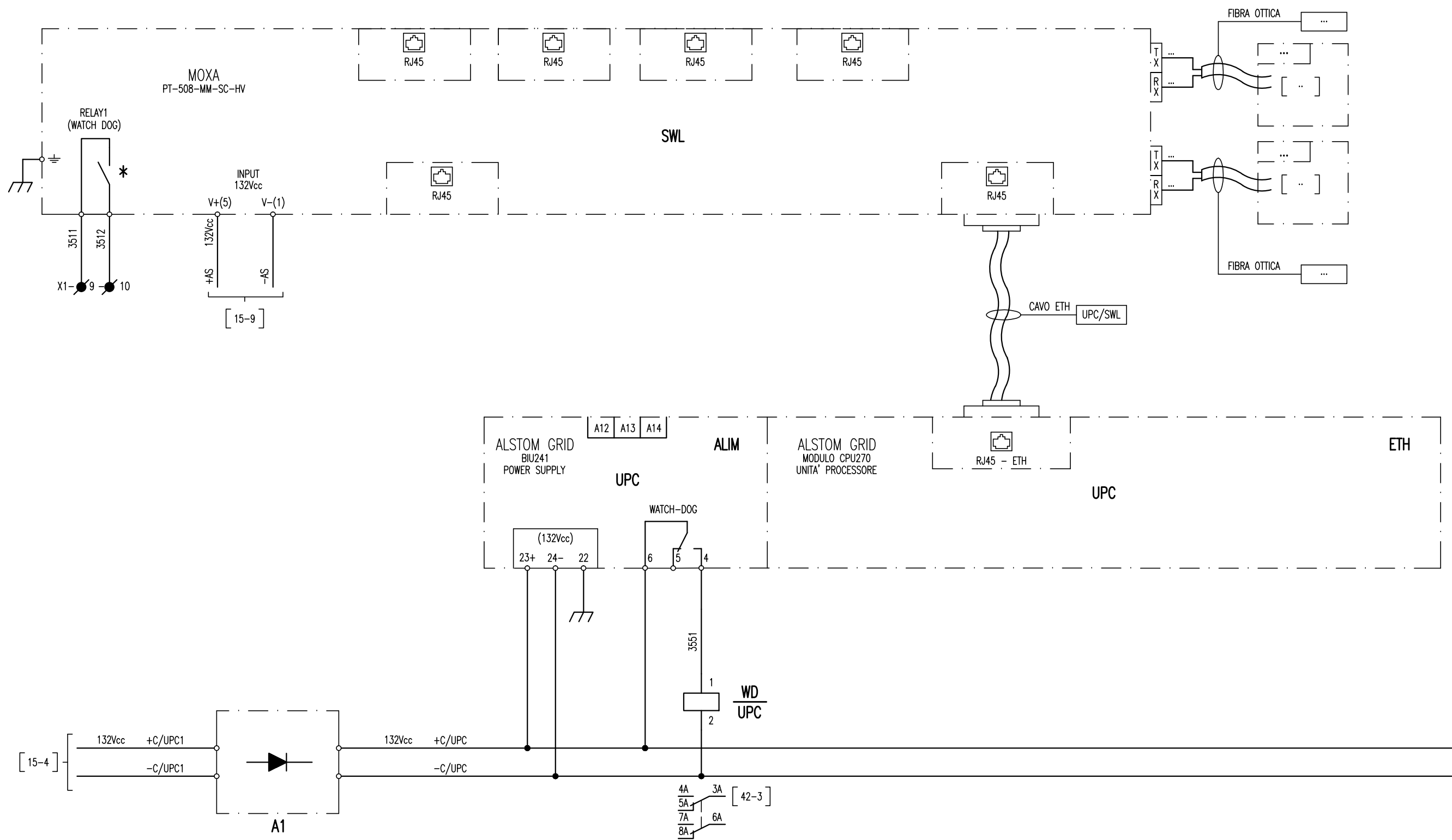

* ALIMENTAZIONE CONTATTO MASSIMO 30Vcc

All rights are reserved for this document, even in case of issuance of a patent and registration of another industrial right. Misapplication, in particular reproduction or handing over to third parties is prohibited and actionable under civil and criminal law.

A termini di legge ci riserviamo la propriet  di questo documento con divieto di riproduzione, di consegnarlo o di renderlo comunque noto a ditte concorrenti o a terzi senza nostra autorizzazione.

Mod.	Data	Firma
	Dis.	
	Contr.	
	Approv.	

N.ro Documento RFI:
 Commessa Loto Fase Ente Tipo Doc. Opera/Disciplina Progr. Rev.
IF28 01 E ZZ DX SE0100 026 B
 QUADRO COMANDO SEZIONATORI DI 2^ FILA - QCS

Titolo:
UNITA' PERIFERICA DI CONTROLLO E AUTOMAZIONE (UPC)

Scala:	=	Foglio	Segue
	+	35	36

1 2 3 4 5 6 7 8 9

UNITA PERIFERICA DI CONTROLLO E AUTOMAZIONE UPC

SEZIONATORE 7		COMUNE	SEZIONATORE 8		COMUNE	SEZIONATORE 15		COMUNE	SEZIONATORE 903		COMUNE
APERTO	CHIUSO		APERTO	CHIUSO		APERTO	CHIUSO		APERTO	CHIUSO	

ALSTOM GRID
MODULO DIU200
16 INGRESSI

UPC

DI15/P
Scheda 1

MODULO	15	15	15	15	15	15	15	15	15	15	15	15
SEGNALE	DI1	DI2	COM	DI3	DI4	COM	DI5	DI6	COM	DI7	DI8	COM
MORSETTO	1	2	3	4	5	6	7	8	9	10	11	12

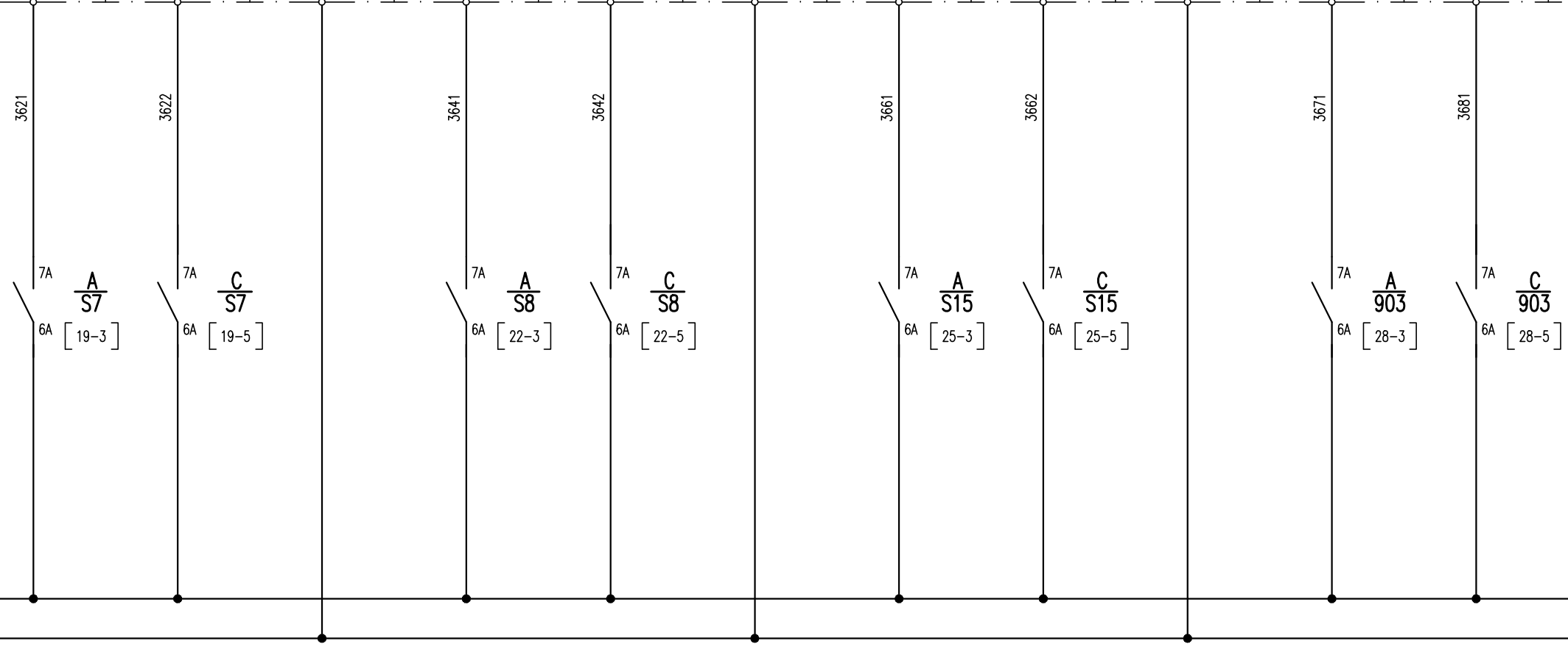

All rights are reserved for this document, even in case of issuance of a patent and registration of another industrial right. Misapplication, in particular reproduction or handing over to third parties is prohibited and actionable under civil and criminal law.

A termini di legge ci riserviamo la proprietà di questo documento con divieto di riproduzione, di consegnarlo o di renderlo comunque noto a ditte concorrenti o a terzi senza nostra autorizzazione.

Mod.		Date	Firma
		Dis.	
		Contr.	
		Approv.	

N.ro Documento RFI:
Commissa Lotto Fase Ente Tipo Doc. Opera/Disciplina Progr. Rev.
11F28 01 E ZZ DX SE0100 026 B
QUADRO COMANDO SEZIONATORI DI 2^ FILA - QCS

Titolo:
UNITA' PERIFERICA DI CONTROLLO E AUTOMAZIONE (UPC) INGRESSI DIGITALI (DI)

Scala:	=	
	+	
Foglio	36	Segue 37

1 2 3 4 5 6 7 8 9

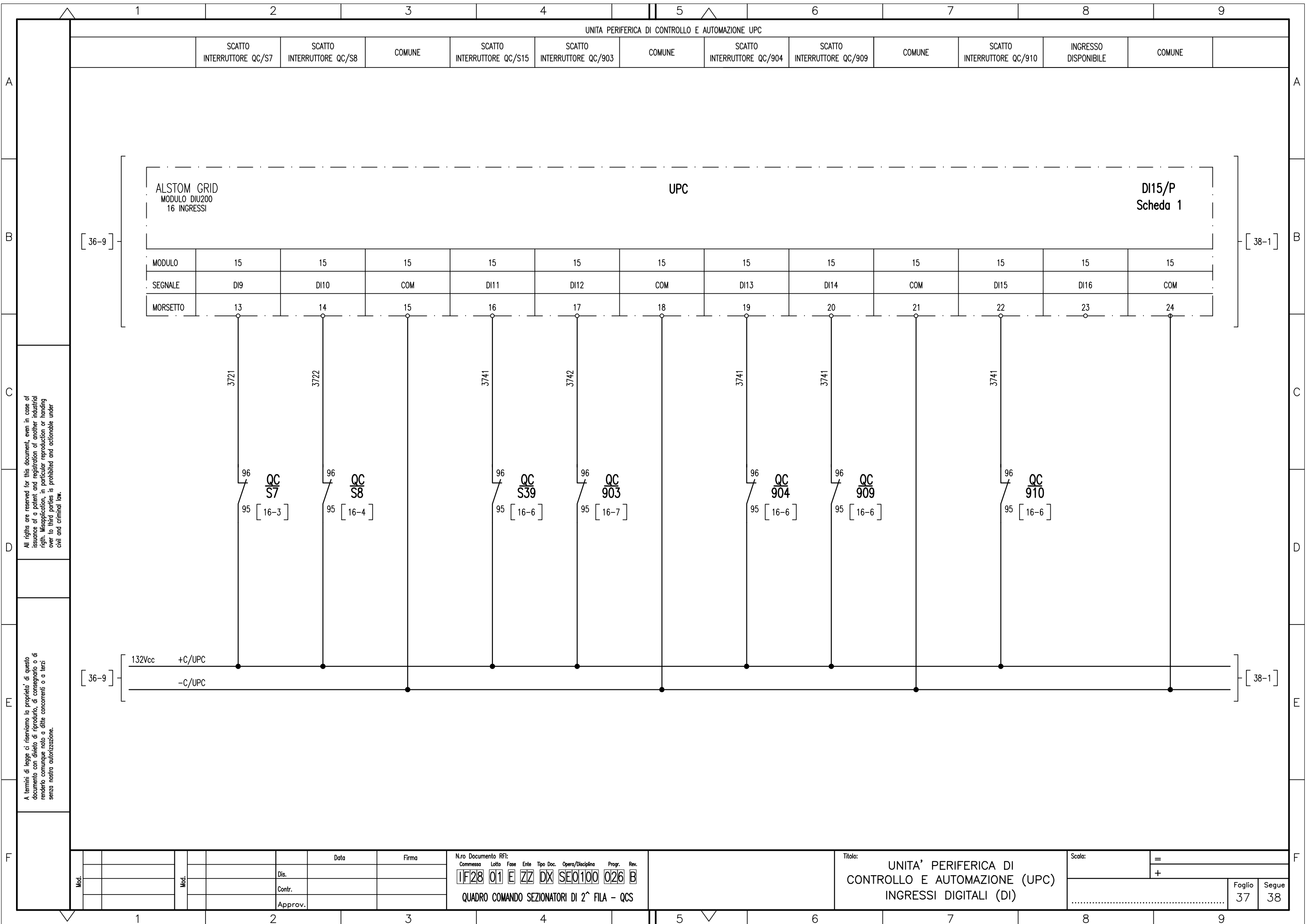

Data	Firma	N.ro Documento RFI:	Titolo:	Scala:
		Commissa Lotto Fase Ente Tipo Doc. Opera/Disciplina Progr. Rev.	UNITA' PERIFERICA DI CONTROLLO E AUTOMAZIONE (UPC) INGRESSI DIGITALI (DI)	=
		11F28 01 E ZZ DX SE0100 026 B		+
		QUADRO COMANDO SEZIONATORI DI 2^ FILA - QCS		

	Foglio	Segue
37	37	38

A. termini di legge ci riserviamo la proprietà di questo documento con divieto di riproduzione, di consegnarlo o di renderlo comunque noto a ditte concorrenti o a terzi senza nostra autorizzazione.

All rights are reserved for this document, even in case of issuance of a patent and registration of another industrial right. Misapplication, in particular reproduction or handing over to third parties is prohibited and actionable under civil and criminal law.

UNITA PERIFERICA DI CONTROLLO E AUTOMAZIONE UPC

SELETTORE REGIME DI FUNZIONAMENTO		COMUNE	SCATTO INTERRUTTORE QAS	PRESENZA DISCORDANZA	COMUNE	SEZIONATORE 904		COMUNE	SEZIONATORE 909		COMUNE
REMOTO	LOCALE					APERTO	CHIUSO		APERTO	CHIUSO	

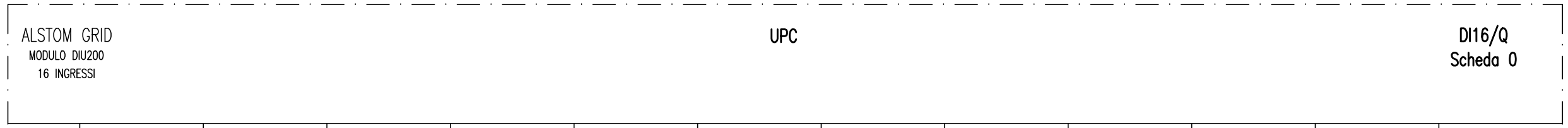

ALSTOM GRID MODULO DIU200 16 INGRESSI	UPC												DI16/Q Scheda 0	
MODULO	16	16	16	16	16	16	16	16	16	16	16	16	16	
SEGNAL	DI1	DI2	COM	DI3	DI4	COM	DI5	DI6	COM	DI7	DI8	COM		
MORSETTO	1	2	3	4	5	6	7	8	9	10	11	12		

All rights reserved for this document, even in case of issuance of a patent and registration of another industrial right. Misapplication, in particular reproduction or handing over to third parties is prohibited and actionable under civil and criminal law.

A termini di legge ci riserviamo la proprietà di questo documento con divieto di riproduzione, di consegnarlo o di renderlo comunque noto a ditte concorrenti o a terzi senza nostra autorizzazione.

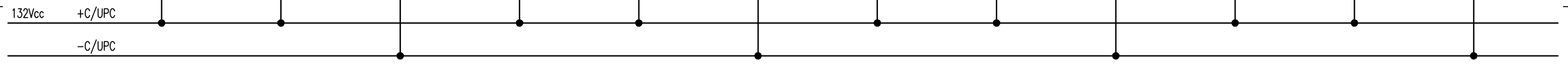

Mod.		Data		Firma		N.ro Documento RFI:						Titolo:		Scala:	
						Commissa	Lotto	Fase	Ente	Tipo Doc.	Opera/Disciplina	Prog.	Rev.	=	
						11F28	01	E	ZZ	DX	SE0100	026	B	+	
						QUADRO COMANDO SEZIONATORI DI 2^ FILA - QCS						UNITA' PERIFERICA DI CONTROLLO E AUTOMAZIONE (UPC) INGRESSI DIGITALI (DI)			
		Dis.										Foglio 38		Segue 39	
		Contr.													
		Approv.													

UNITA PERIFERICA DI CONTROLLO E AUTOMAZIONE UPC

INGRESSO DISPONIBILE	INGRESSO DISPONIBILE	COMUNE	INGRESSO DISPONIBILE	INGRESSO DISPONIBILE	COMUNE	SEZIONATORE 910		COMUNE	INGRESSO DISPONIBILE	INGRESSO DISPONIBILE	COMUNE
						APERTO	CHIUSO				

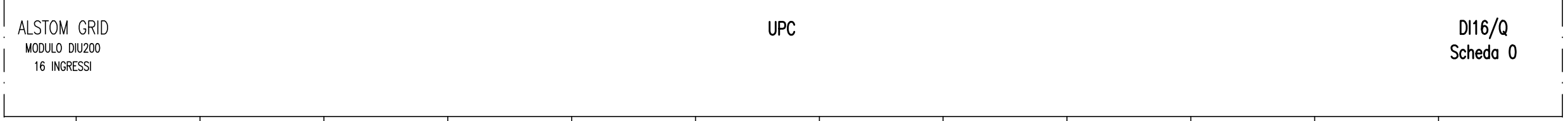

MODULO	16	16	16	16	16	16	16	16	16	16	16	16
SEGNALE	DI9	DI10	COM	DI11	DI12	COM	DI13	DI14	COM	DI15	DI16	COM
MORSETTO	13	14	15	16	17	18	19	20	21	22	23	24

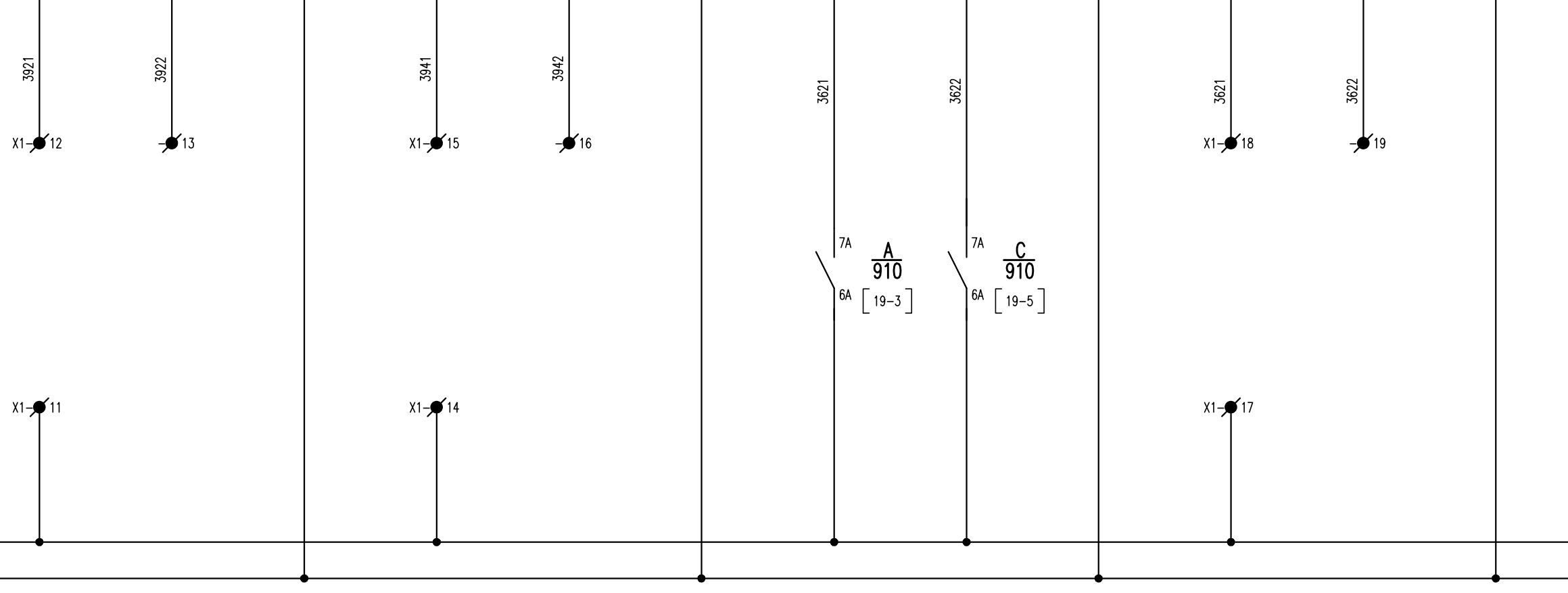

All rights are reserved for this document, even in case of issuance of a patent and registration of another industrial right. Misapplication, in particular reproduction or handing over to third parties is prohibited and actionable under civil and criminal law.

A termini di legge ci riserviamo la proprietà di questo documento con divieto di riproduzione, di consegna o di renderlo comunque noto a ditte concorrenti o a terzi senza nostra autorizzazione.

[38-9]

[40-1]

Mod.		Data		Firma		N.ro Documento RFI:				Titolo:				Scala:	
						Commissa Lotto Fase Ente Tipo Doc. Opera/Disciplina Progr. Rev.				UNITA' PERIFERICA DI CONTROLLO E AUTOMAZIONE (UPC) INGRESSI DIGITALI (DI)				=	
						IF28 01 E ZZ DX SE0100 026 B								+	
						QUADRO COMANDO SEZIONATORI DI 2^ FILA - QCS								Foglio 39	
														Segue 39A	

UNITA PERIFERICA DI CONTROLLO E AUTOMAZIONE UPC											
SCATTO INTERRUTTORE QC/1	SCATTO INTERRUTTORE QC/2	COMUNE	SEZIONATORE 1		COMUNE	SEZIONATORE 2		COMUNE	USCITA DISPONIBILE	USCITA DISPONIBILE	COMUNE
			APERTO	CHIUSO		APERTO	CHIUSO				

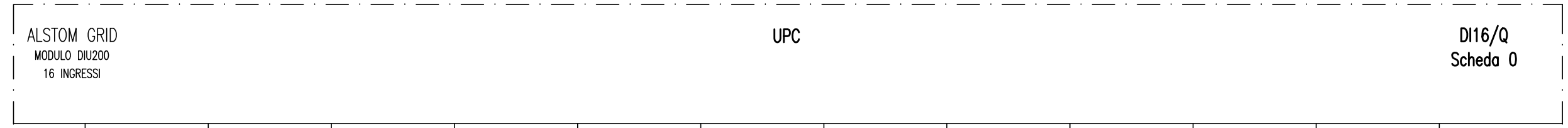

All rights are reserved for this document, even in case of issuance of a patent and registration of another industrial right. Misapplication, in particular reproduction or handing over to third parties is prohibited and actionable under civil and criminal law.

A termini di legge ci riserviamo la proprietà di questo documento con divieto di riproduzione, di consegnarlo o di renderlo comunque noto a ditte concorrenti o a terzi senza nostra autorizzazione.

Mod.	Data	Firma

N.ro Documento RFI:

Commissa	Lotto	Fase	Ente	Tipo Doc.	Opera/Disciplina	Prog.	Rev.
11F28	01	E	ZZ	DX	SE0100	026	B

QUADRO COMANDO SEZIONATORI DI 2^ FILA - QCS

Titolo: UNITA' PERIFERICA DI CONTROLLO E AUTOMAZIONE (UPC) INGRESSI DIGITALI (DI)

Scala: =

Foglio 39A Segue 40

UNITA PERIFERICA DI CONTROLLO E AUTOMAZIONE UPC

SEZIONATORE 7		SEZIONATORE 8		SEZIONATORE 15		SEZIONATORE 903		NON CABLATO	USCITA DISPONIBILE	USCITA DISPONIBILE
APERTURA	CHIUSURA	APERTURA	CHIUSURA	APERTURA	CHIUSURA	APERTURA	CHIUSURA			

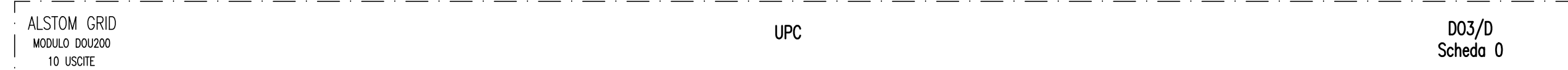

MODULO	3	3	3	3	3	3	3	3	3	3	3
COMANDO	D01	D02	D03	D04	D05	D06	D07	D08	/	D09	D010

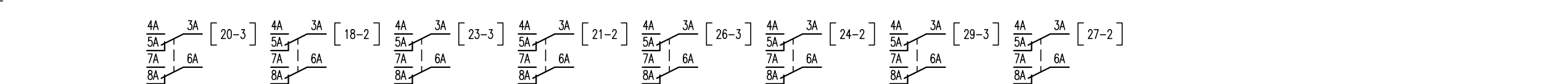
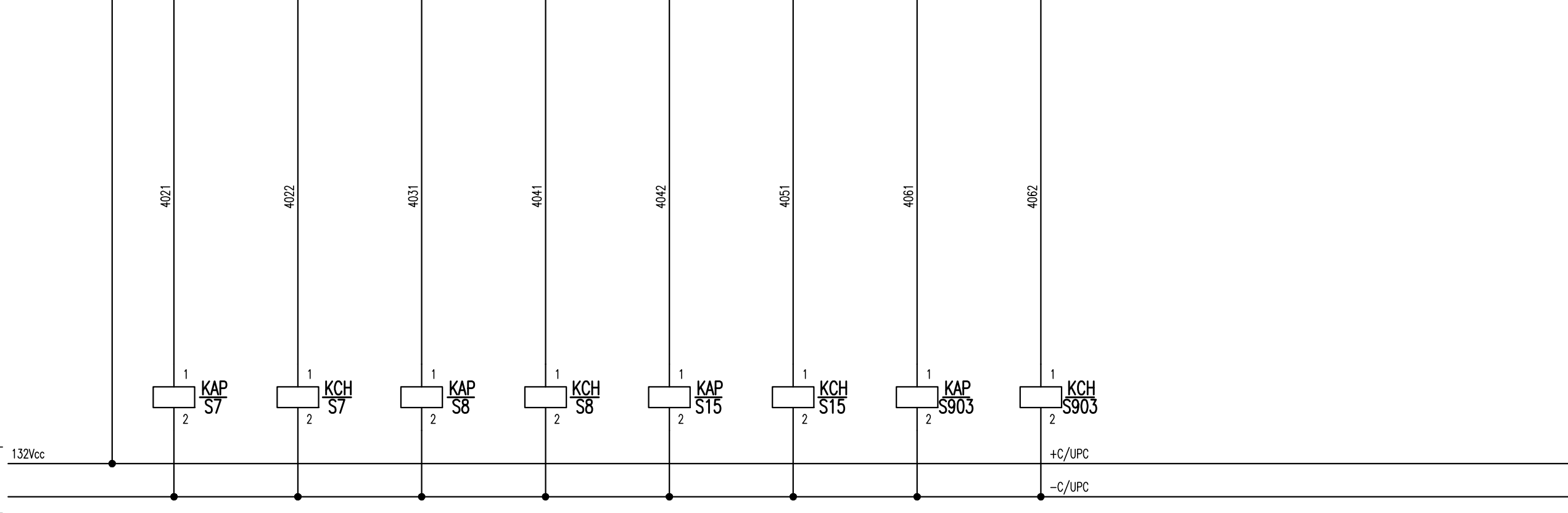
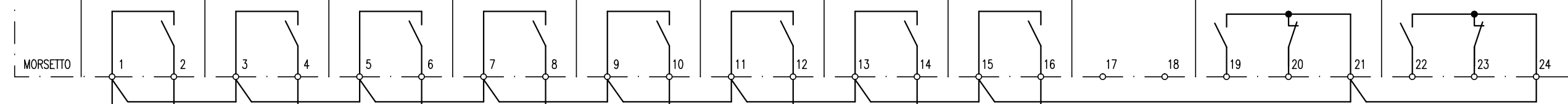

All rights are reserved for this document, even in case of issuance of a patent and registration of another industrial right. Misapplication, in particular reproduction or handing over to third parties is prohibited and actionable under civil and criminal law.

A termini di legge ci riserviamo la proprietà di questo documento con divieto di riproduzione, di consegnarlo o di renderlo comunque noto a ditte concorrenti o a terzi senza nostra autorizzazione.

Mod.		Data	Firma

N.ro Documento RFI:							
Commissa	Lotto	Fase	Ente	Tipo Doc.	Opera/Disciplina	Progr.	Rev.
IF28	01	E	ZZ	DX	SE0100	026	B
QUADRO COMANDO SEZIONATORI DI 2^ FILA - QCS							

Titolo: UNITA' PERIFERICA DI CONTROLLO E AUTOMAZIONE (UPC) USCITE DIGITALI (DO)

Scala:	=	
	+	
Foglio	40	Segue
		41

UNITA PERIFERICA DI CONTROLLO E AUTOMAZIONE UPC

SEZIONATORE 7		COMUNE	SEZIONATORE 8		COMUNE	SEZIONATORE 15		COMUNE	SEZIONATORE 903		COMUNE
APERTO	CHIUSO		APERTO	CHIUSO		APERTO	CHIUSO		APERTO	CHIUSO	

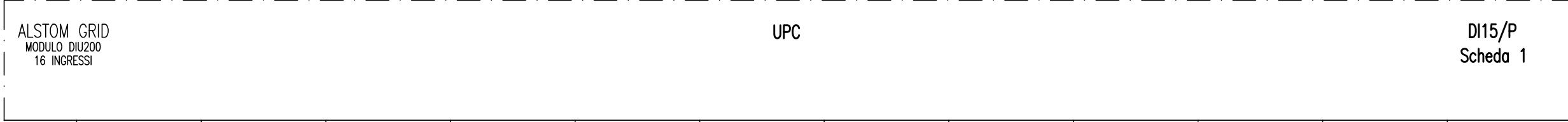

MODULO	15	15	15	15	15	15	15	15	15	15	15	15
SEGNALE	DI1	DI2	COM	DI3	DI4	COM	DI5	DI6	COM	DI7	DI8	COM
MORSETTO	1	2	3	4	5	6	7	8	9	10	11	12

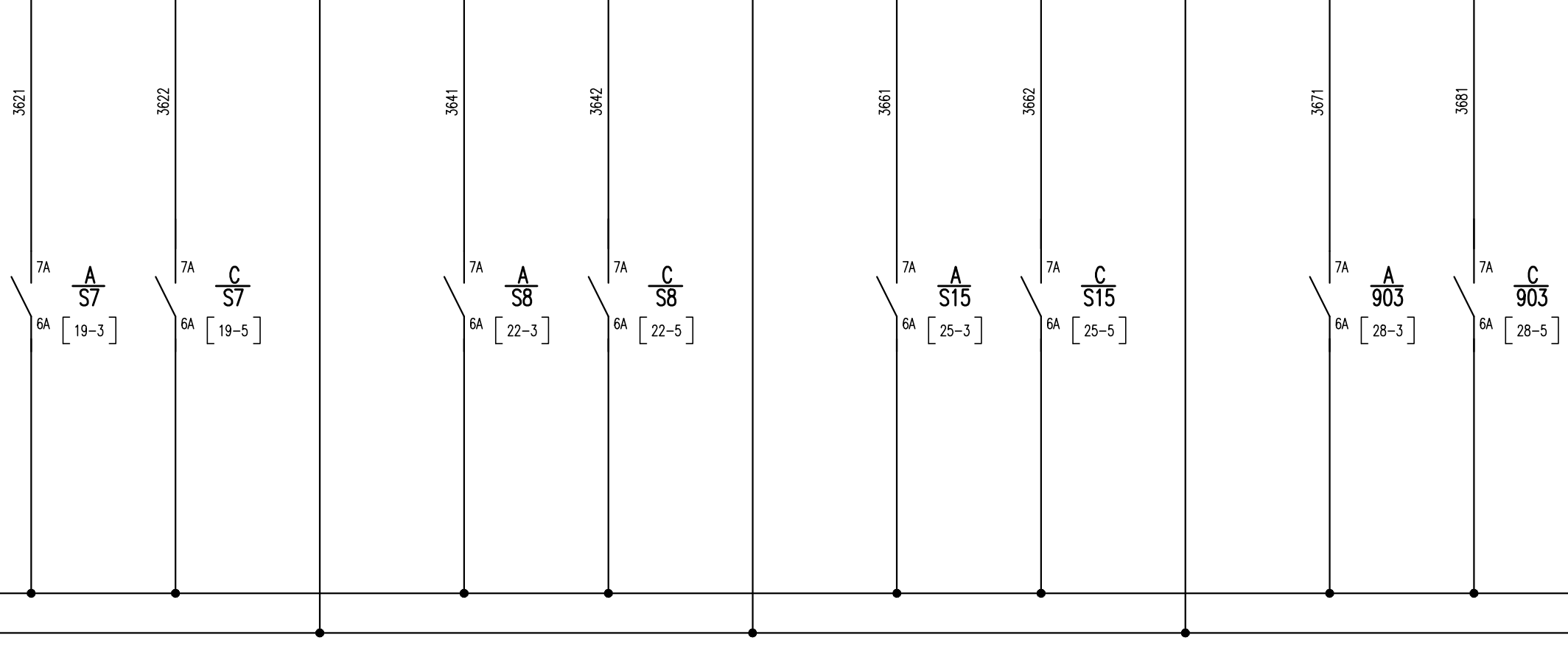

All rights are reserved for this document, even in case of issuance of a patent and registration of another industrial right. Misapplication, in particular reproduction or handing over to third parties is prohibited and actionable under civil and criminal law.

A termini di legge ci riserviamo la proprietà di questo documento con divieto di riproduzione, di consegnarlo o di renderlo comunque noto a ditte concorrenti o a terzi senza nostra autorizzazione.

Mod.		Data	Firma
		Dis.	
		Contr.	
		Approv.	

N.ro Documento RFI:

Commissa	Lotto	Fase	Ente	Tipo Doc.	Opera/Disciplina	Progr.	Rev.
11F28	01	E	ZZ	DX	SE0100	026	B

QUADRO COMANDO SEZIONATORI DI 2^ FILA - QCS

Titolo: UNITA' PERIFERICA DI CONTROLLO E AUTOMAZIONE (UPC) INGRESSI DIGITALI (DI)

Scala: =

Foglio	Segue
36	37

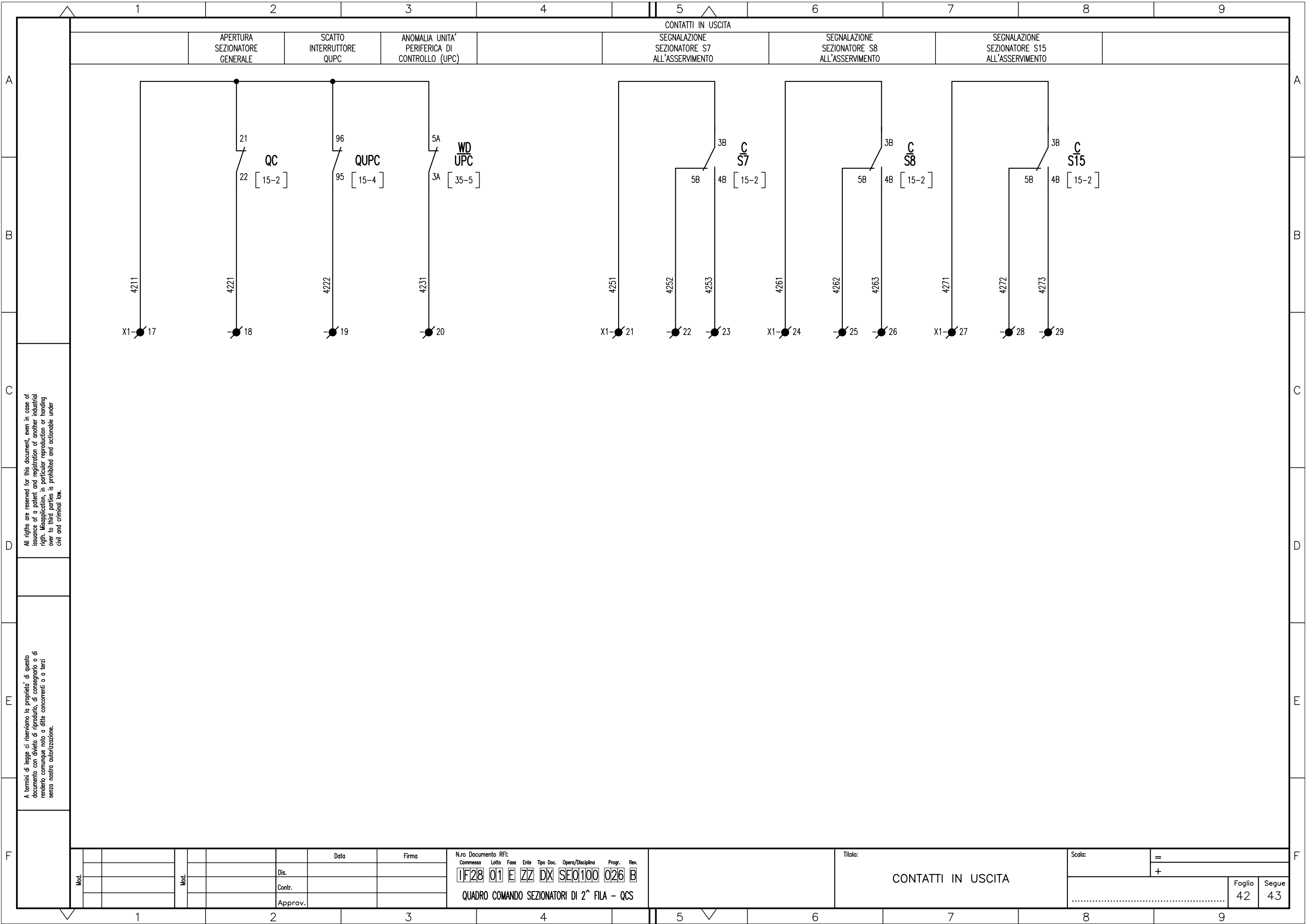

All rights are reserved for this document, even in case of issuance of a patent and registration of another industrial right. Misapplication, in particular reproduction or handing over to third parties is prohibited and actionable under civil and criminal law.

A termini di legge ci riserviamo la proprietà di questo documento con divieto di riproduzione, di consegnarlo o di renderlo comunque noto a ditte concorrenti o a terzi senza nostra autorizzazione.

Mod.				Data	Firma
				Dis.	
				Contr.	
			Approv.		

N.ro Documento RFI:							
Commissa	Lotto	Fase	Ente	Tipo Doc.	Opera/Disciplina	Progr.	Rev.
11F28	01	E	ZZ	DX	SE0100	026	B
QUADRO COMANDO SEZIONATORI DI 2^ FILA - QCS							

Titolo: **CONTATTI IN USCITA**

Scala:	=	
	+	
Foglio	42	Segue 43

1 2 3 4 5 6 7 8 9

ALIMENTAZIONE
230V-50Hz

ILLUMINAZIONE INTERNA

ALIMENTAZIONE
230V-50Hz

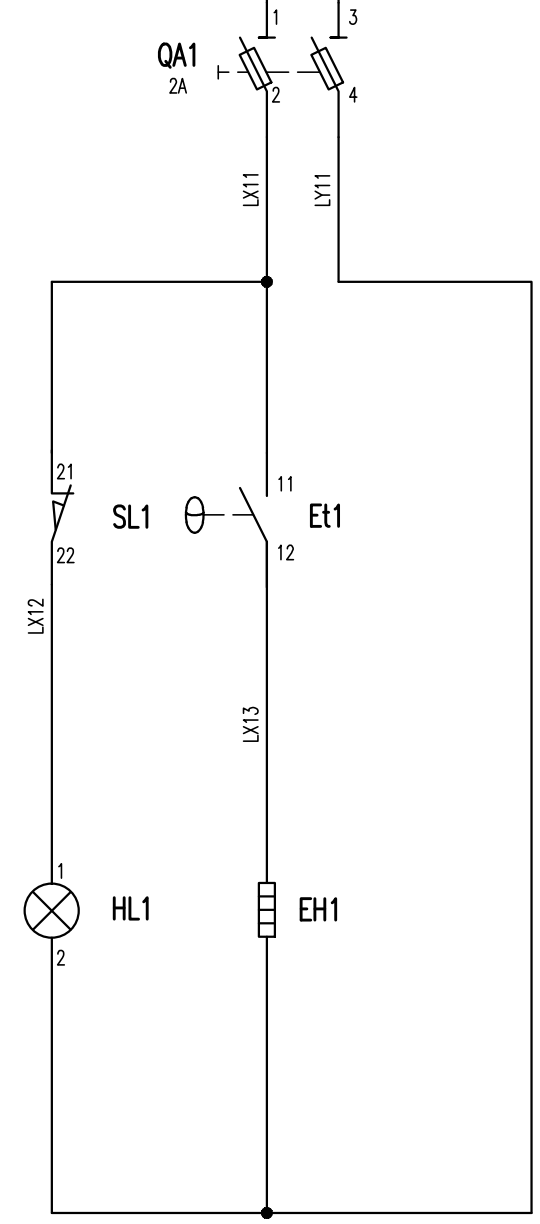
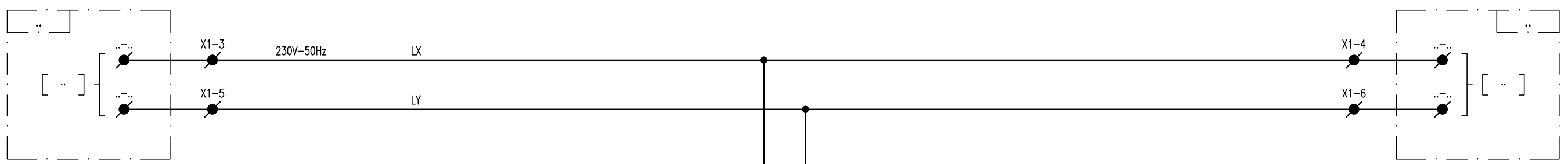

All rights are reserved for this document, even in case of issuance of a patent and registration of another industrial right. Misapplication, in particular reproduction or handing over to third parties is prohibited and actionable under civil and criminal law.

A termini di legge ci riserviamo la proprietà di questo documento con divieto di riproduzione, di consegnarlo o di renderlo comunque noto a ditte concorrenti o a terzi senza nostra autorizzazione.

Mod.				Data	Firma
			Dis.		
			Contr.		
			Approv.		

N.ro Documento RFI:							
Commissa	Lotto	Fase	Ente	Tipo Doc.	Opera/Disciplina	Prog.	Rev.
1F28	01	E	ZZ	DX	SEO100	026	B
QUADRO COMANDO SEZIONATORI DI 2^ FILA - QCS							

Titolo:
ILLUMINAZIONE INTERNA

Scala:	=	
	+	
		Foglio 43
		Segue /

1 2 3 4 5 6 7 8 9