

PARTICOLARE COSTRUTTIVO ARGINELLO IN CORRISPONDENZA DEI POZZETTI DI DI RACCOLTA DELLE ACQUE
SCALA 1:20

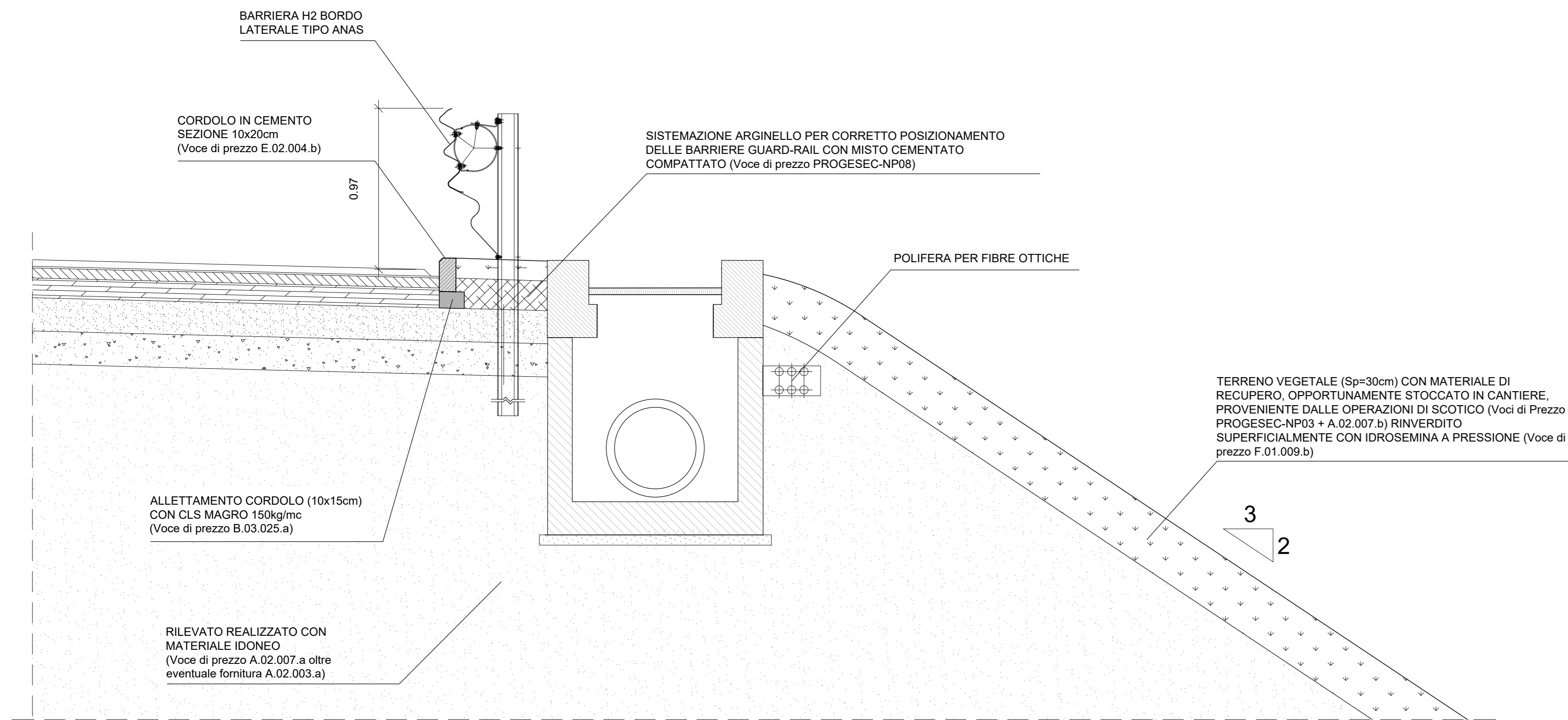

PARTICOLARE COSTRUTTIVO ARGINELLO IN RILEVATO CON CANALETTA IN C.A.
SCALA 1:20

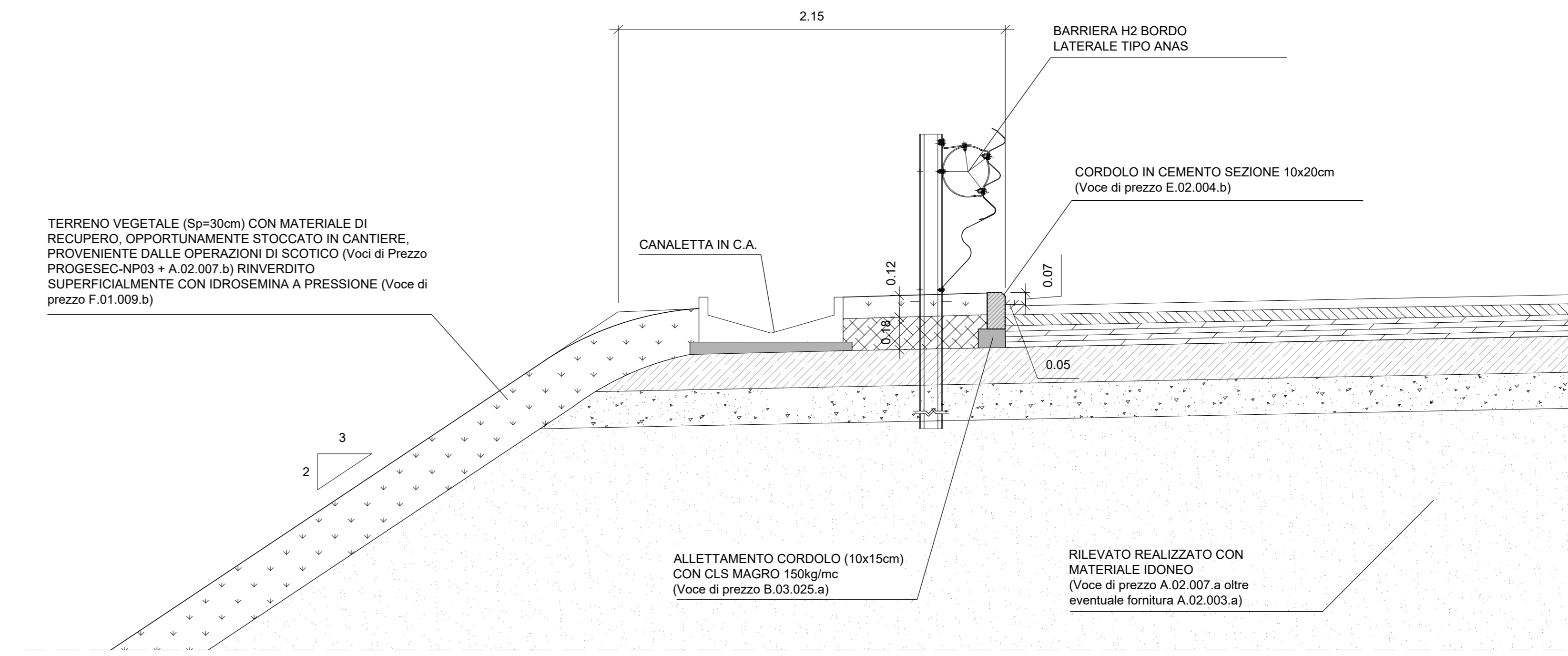

PARTICOLARE COSTRUTTIVO AMMORSAMENTO
SCALA 1:20

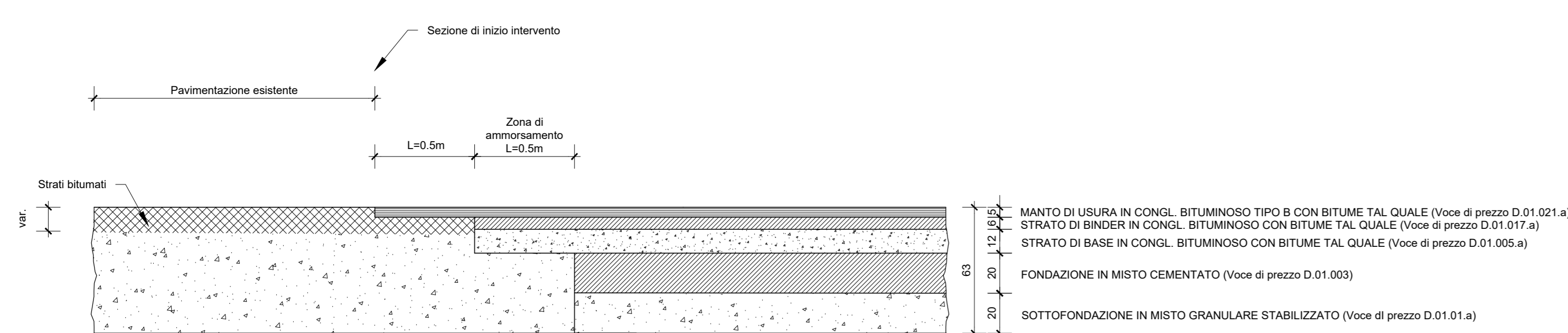

PARTICOLARE COSTRUTTIVO PAVIMENTAZIONE STRADALE TRATTI ALL'APERTO
SCALA 1:10

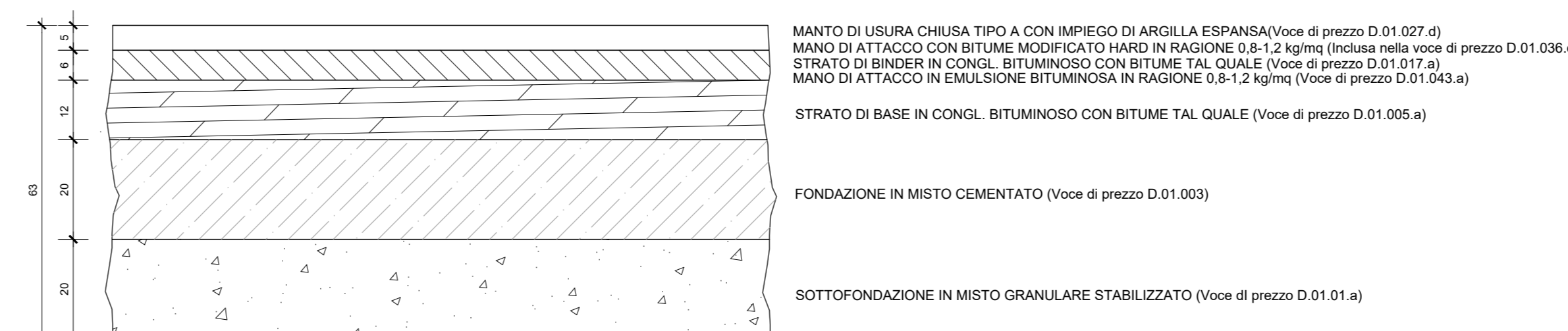

PARTICOLARE COSTRUTTIVO CIGLIO IN STERRO CON CANALETTA IN C.A.
SCALA 1:20

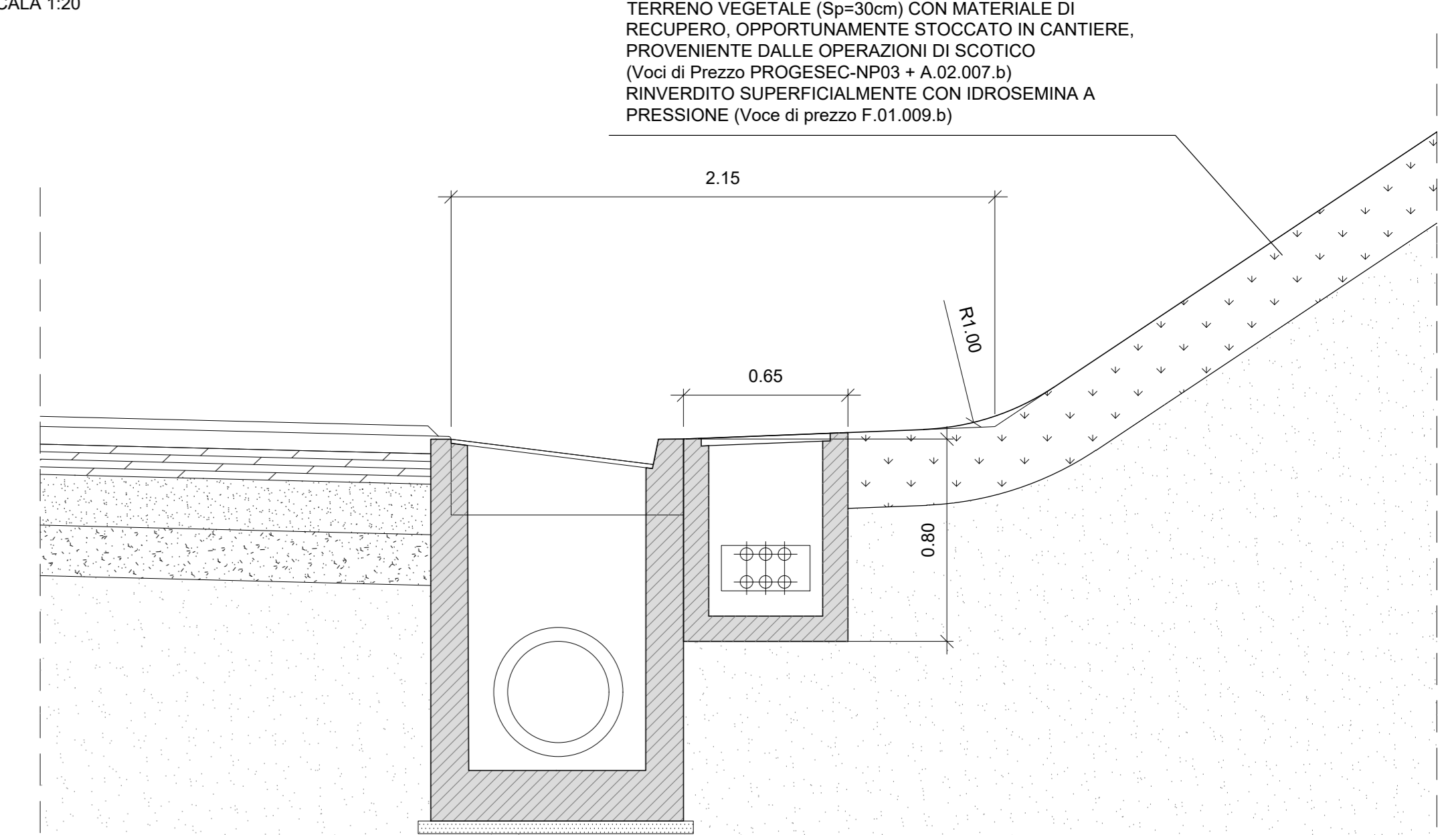

PARTICOLARE COSTRUTTIVO ARGINELLO IN CORRISPONDENZA DELLA BARRIERA ANTIRUMORE
SCALA 1:20

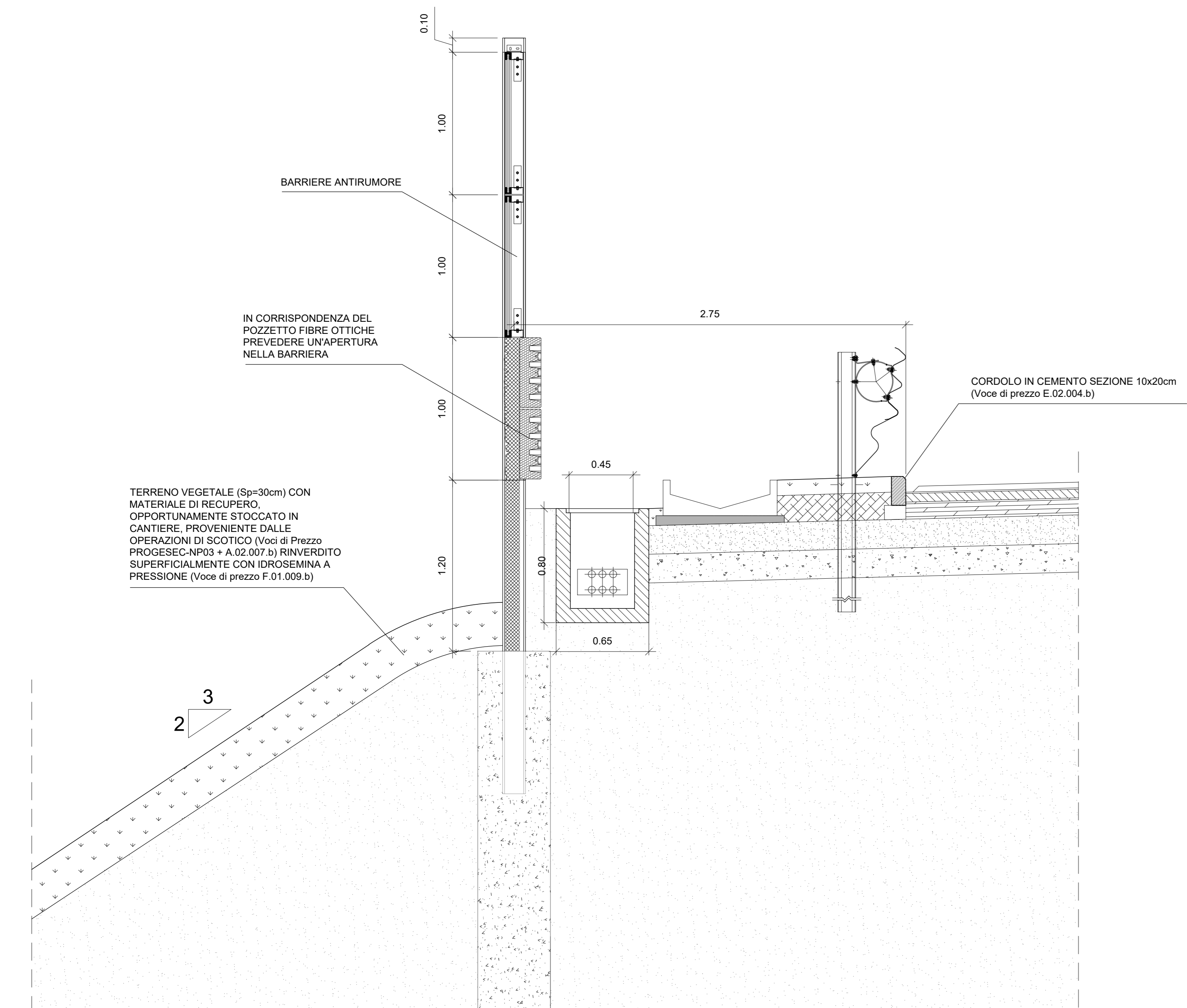

PARTICOLARE COSTRUTTIVO PAVIMENTAZIONE STRADALE TRATTI IN GALLERIA
SCALA 1:10



PARTICOLARE COSTRUTTIVO DELLO SCOTICO E DELLA BONIFICA
SCALA 1:20

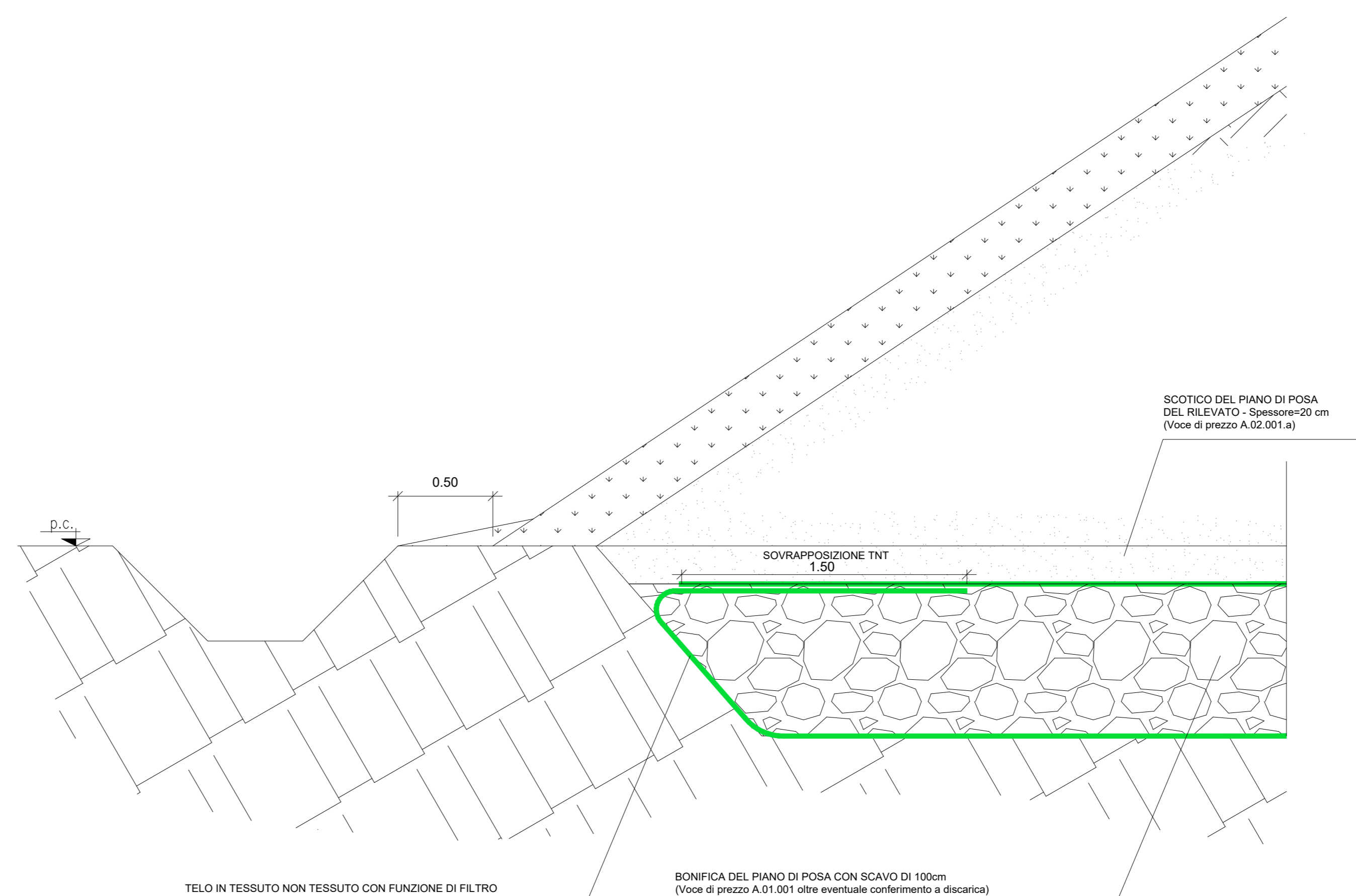

NOTE

NOTA 1:
I particolari relativi all'idraulica di piattaforma sono riportati negli elaborati FC26, FC27, FC28, FC29, FC30, FC30BIS

ANAS S.p.A.
Direzione Progettazione e Realizzazione Lavori

S.S. 38 - LOTTO 4: VARIANTE DI TIRANO DALLO SVINCOLO DI STAZZONA (COMPRESO) ALLO SVINCOLO DI LORETO (CON COLLEGAMENTO ALLA DOGANA DI POSCHIAVO)

S.S. 38 - LOTTO 4: NODO DI TIRANO - TRATTA "A" (SVINCOLO DI BIANZONE - SVINCOLO LA GANDA) E TRATTA "B" (SVINCOLO LA GANDA - CAMPONE IN TIRANO)

PROGETTO ESECUTIVO

STUDIO CORONA	ING. RENATO DEL PRETE	ECOPLAN	EG
ING. Valerio Sestini	ING. Stefano Del Prete	AVV. Nicola Ferra	ING. Gabriele Sestini
ING. Renato Vero	ING. Renato Vero	ING. Luca Sestini	ING. Luca Sestini
ING. Renato Vero	ING. Renato Vero	ING. Luca Sestini	ING. Luca Sestini

VISTO IL RESPONSABILE DEL PROCEDIMENTO: Dott. Ing. Giancarlo LUONGO

RESPONSABILE DELL'INTEGRAZIONE DELLE PRESENTAZIONI: Ing. Valerio BARTI

GEOLOGO: ING. Valerio BARTI

IL COORDINATORE DELLA SICUREZZA IN FASE DI PROGETTAZIONE: ING. Gaetano RANIERI

D014

D - PROGETTO STRADALE
PARTICOLARI COSTRUTTIVI - WBS DA - ASSE PRINCIPALE

CODICE PROGETTO	NOME FILE	REVISIONE	SCALA
D014 - POOP00TRADC01_B.dwg			
PROGETTO	ELAB.	DATA	VERIFICATO
M1324	E1801	18/01	VARIE
REV.	DESCRIZIONE	DATA	VERIFICATO
C	EMMISSIONE A SEGUITO DI ISTRUTTORIA ANAS	FEBBRAIO 2020	ING. LUIGEA POLI
A	EMMISSIONE	FEBBRAIO 2019	ING. LUIGEA POLI
B			ING. GAETANO RANIERI
			ING. FABRIZIO BUAETI
			ING. VALERIO BUAETI