

DETTAGLIO RIEMPIMENTO TUBAZIONI SOTTO MARCIAPIEDE - BINARIO DISPARI

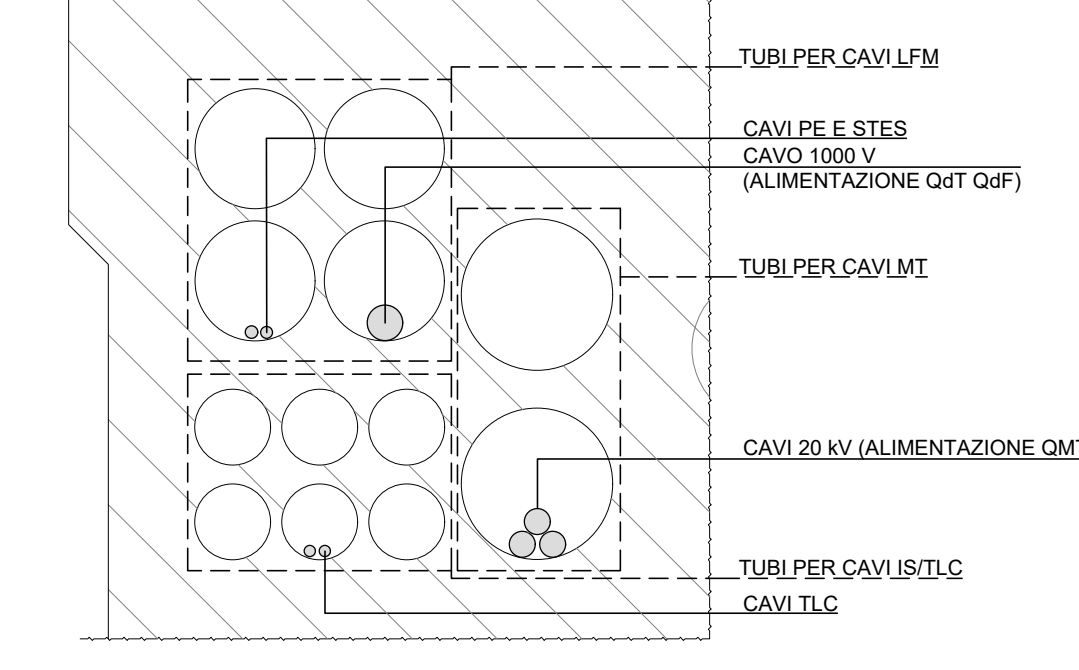

DETTAGLIO RIEMPIMENTO TUBAZIONI SOTTO MARCIAPIEDE - BINARIO PARI

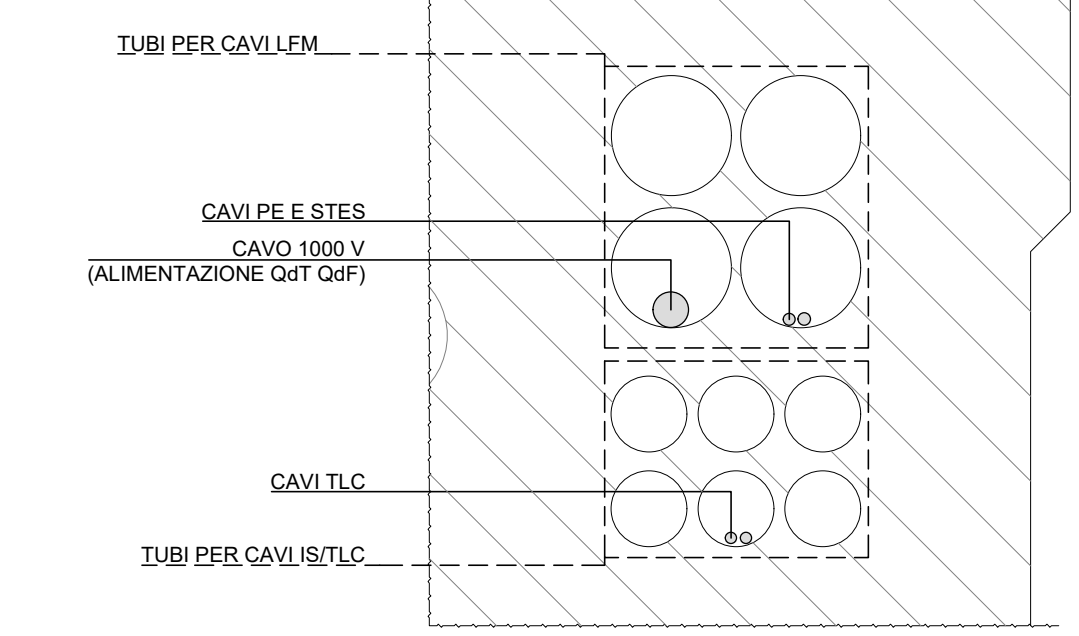

DETTAGLIO RIEMPIMENTO PASSERELLA 100 x 105 mm - BINARIO PARI E DISPARI

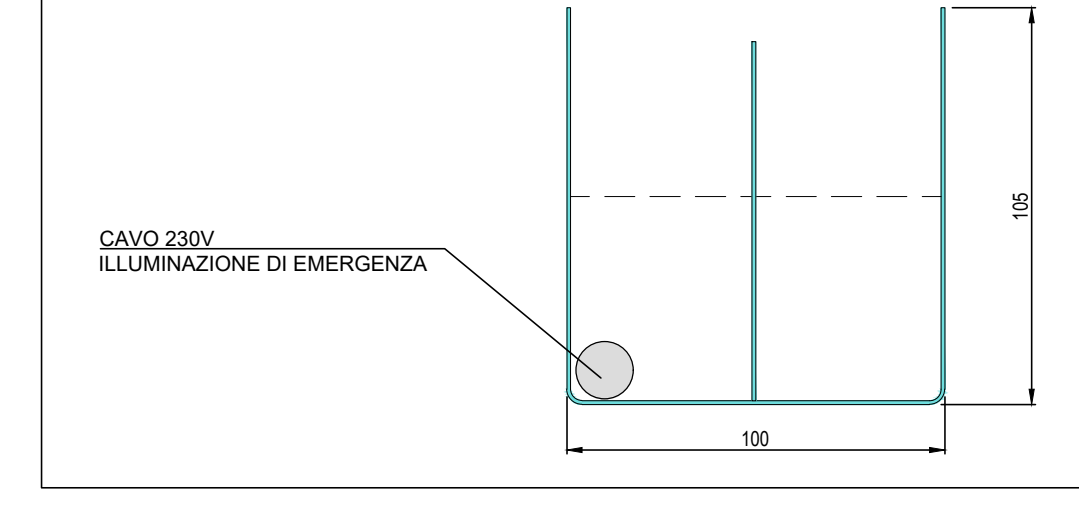

LEGENDA COLORI IMPIANTI	
[Red]	IMPIANTI DI ILLUMINAZIONE ORDINARIA, ALIMENTATI SOLO DA RETE NORMALE 230 V/50 Hz
[Blue]	IMPIANTI DI ILLUMINAZIONE ORDINARIA ED EMERGENZA ALIMENTATI SOLO DA SISTEMA STANDARD PROPRIETARIO RFI A 132 Vdc
[Green]	IMPIANTI DI FORZA MOTRICE
[Yellow]	IMPIANTI DI SUPERVISIONE
[Purple]	IMPIANTI DI DIFFUSIONE SONORA
[Pink]	IMPIANTI DI INFORMAZIONE AL PUBBLICO

LEGENDA SIMBOLI	
[Symbol]	QUADRO ELETTRICO DI PIAZZALE
[Symbol]	QUADRO ELETTRICO DI FINESTRA
[Symbol]	QUADRO ELETTRICO DI TRATTA
[Symbol]	QUADRO ELETTRICO DI MEDIA TENSIONE
[Symbol]	QUADRO DI COMANDO/CONTROLLO SISTEMA STES
[Symbol]	CAVI RETE 1000 V (ALIMENTAZIONE QGT QGF)
[Symbol]	CAVI RETE 20 KV (ALIMENTAZIONE GMT)
[Symbol]	CAVI 230 V ILLUMINAZIONE DI EMERGENZA
[Symbol]	CAVI BT IN GALLERIA (STES)

LEGENDA INDICATORI	
INDICATORE CAVI ELETTRICI	
[Symbol]	LEGGENDA IMPIANTO
[Symbol]	TIPO CAVO

NOTE
 - PER DETTAGLI IN MERITO AI CAVOTTI ESTERNI VEDI ELABORATI PLANIMETRIA CON DISPOSIZIONE APPARECCHIATURE LFM E CAVOTTI PIAZZALE.
 - PER DETTAGLI IN MERITO ALL'IMPIANTO DI TERRA E TELECOMUNICAZIONI VEDI ELABORATI SPECIFICI.

COMMITTENTE: **RFI** GRUPPO FERROVIE DELLO STATO ITALIANO

DIREZIONE LAVORI: **ITALFERR** GRUPPO FERROVIE DELLO STATO ITALIANO

APPALTATORE: **HirpiniaAV** SOCI: **salini impregilo** **ASTALDI**

PROGETTAZIONE: **ROCKSOUL** S.p.A. MANDATARI: **NETENGINEERING** **Alpina** S.p.A.

PROGETTO ESECUTIVO

ITINERARIO NAPOLI - BARI RADDOPPIO TRATTA APICE - ORSARA I LOTTO FUNZIONALE APICE - HIRPINIA IMPIANTO LUCE E FORZA MOTRICE IMPIANTI LFM IN GALLERIA, IMBOCCI E FINESTRE IMPIANTI LFM GALLERIA MELITO
 Percorso cavi e cavdotti e riempimento - Tav.2

APPALTATORE	DIRETTORE DELLA PROGETTAZIONE	PROGETTISTA
Consorzio HIRPINIA AV Il Direttore Tecnico Ing. Vincenzo Morillo 10/06/2020	Il Responsabile integrazione fra le varie prestazioni specialistiche Ing. G. Casarà	NETENGINEERING Ing. V. Moro

COMMESSA LOTTO FASE ENTE TIPO DOC. OPERA/DISCIPLINA PROG. REV. SCALA:

I F 2 8 0 1 E Z Z P 7 L F G 2 0 0 0 4 B 1:1000

Rev.	Descrizione	Redatto	Data	Verificato	Data	Approvato	Data	Autorizzato Data
A	Emissione per consegna	N. Di Stefano	21/03/20	M. Casali	21/03/20	S. Eandi	21/03/20	Ing. S. Eandi
B	Emissione per stampa	N. Di Stefano	10/06/20	M. Casali	10/06/20	S. Eandi	10/06/20	

File: IP2801EZZP7LFG200004B.dwg n. Elab. : -