

SEZIONE 1-1
Scala 1 : 50

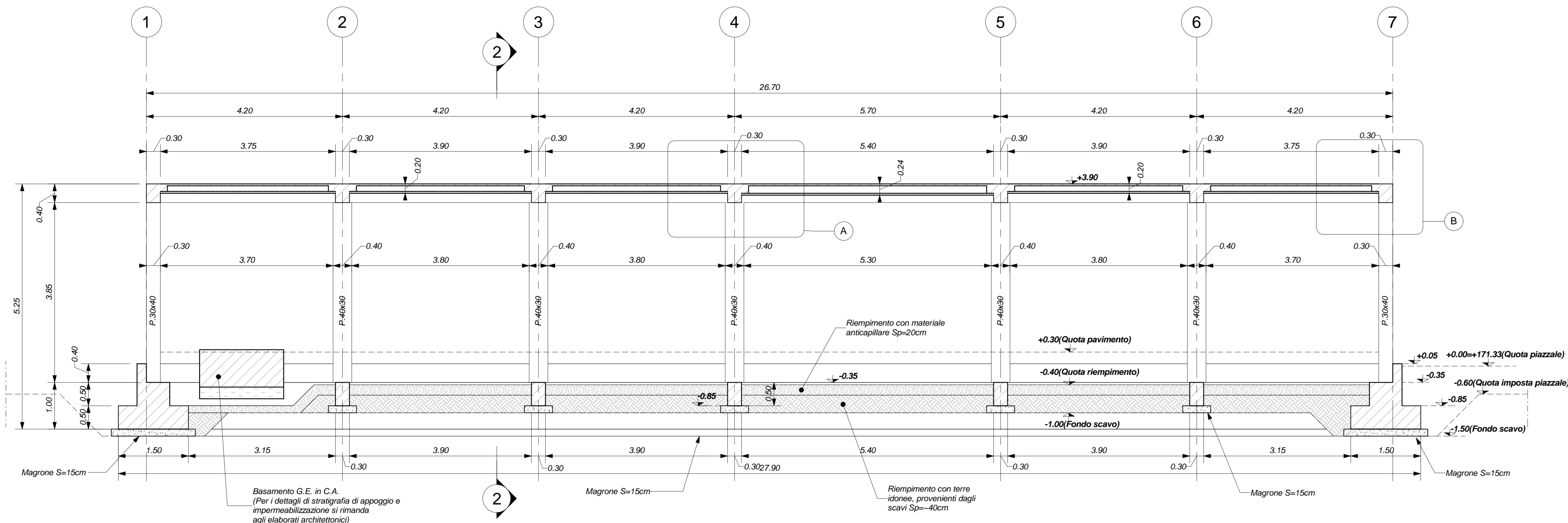

SEZIONE 2-2
Scala 1 : 50

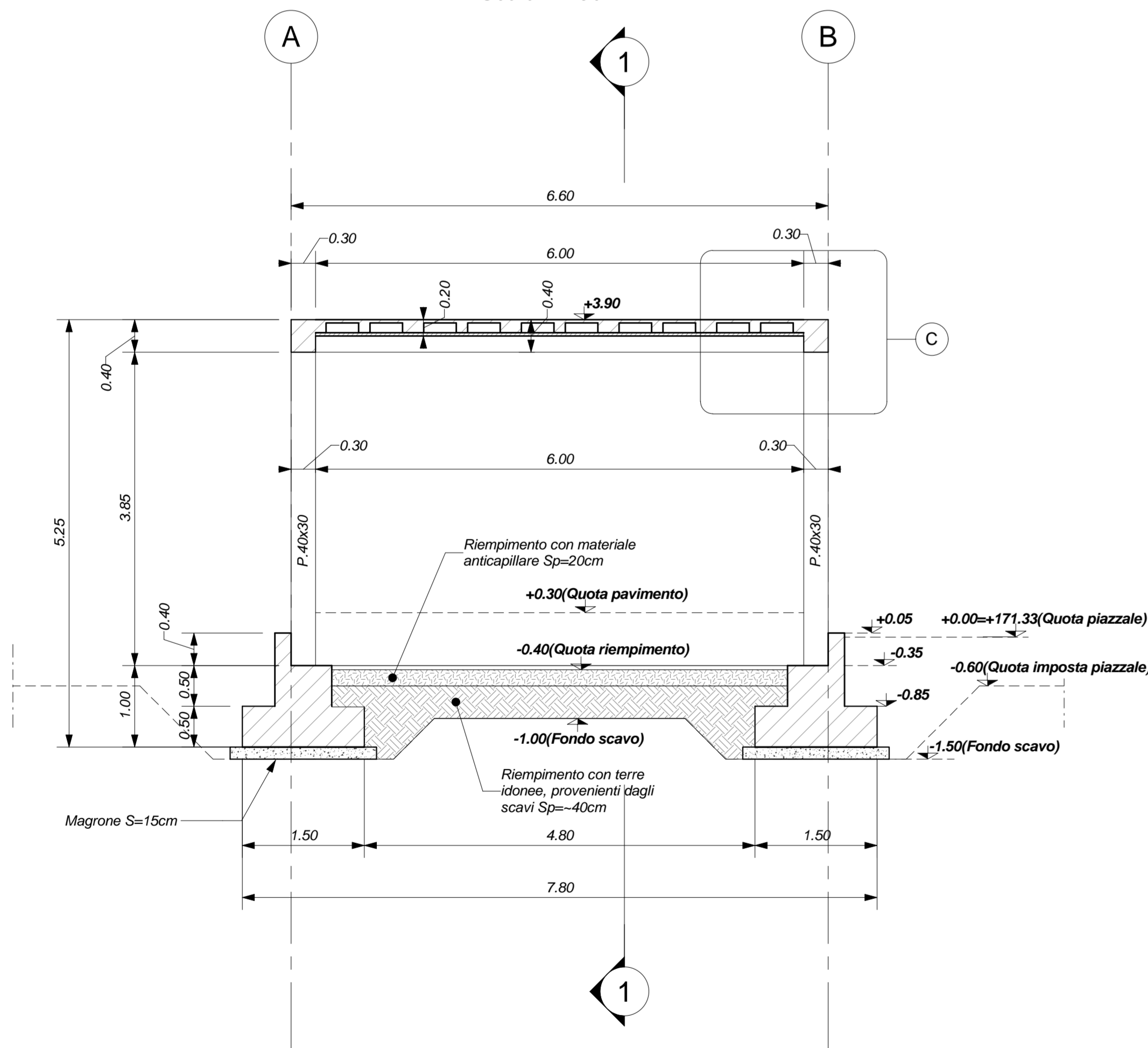

DETTAGLIO A
Scala 1 : 20

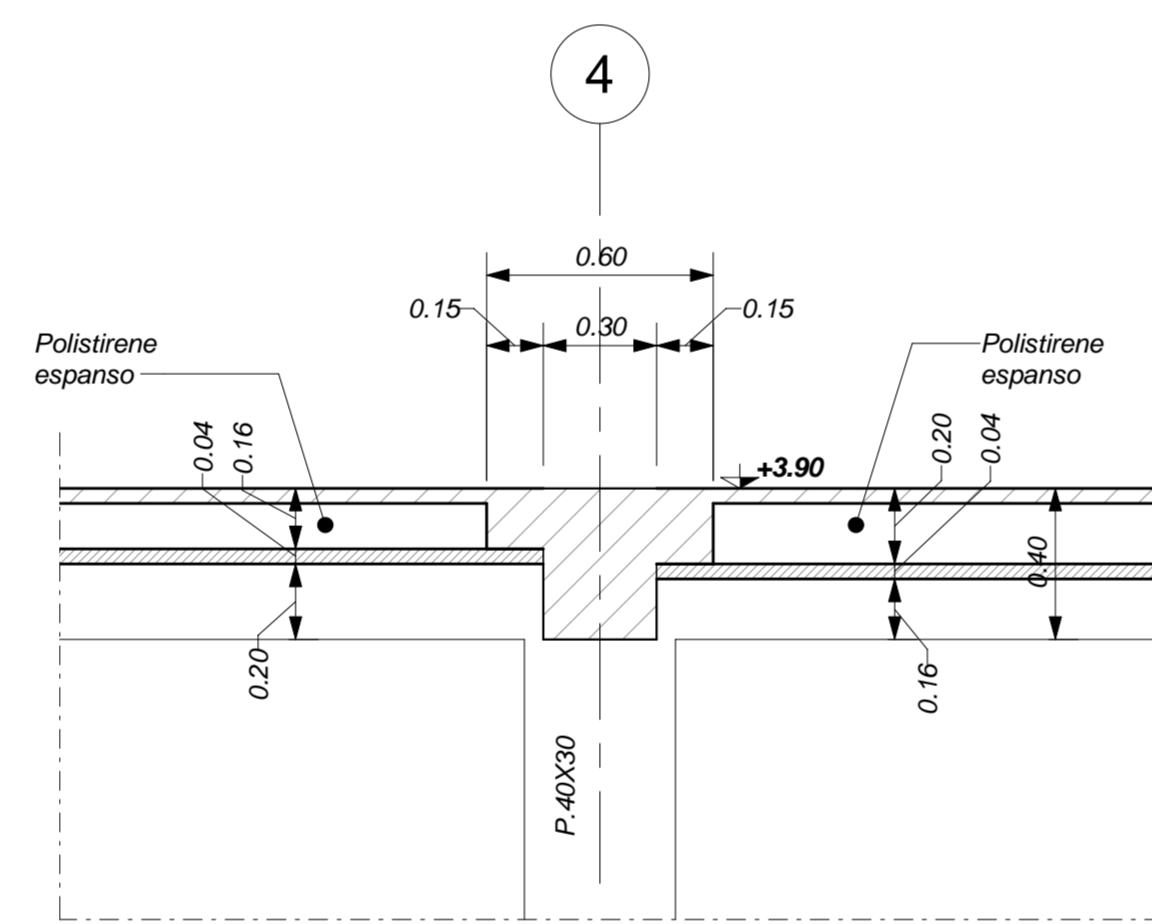

DETTAGLIO B
Scala 1 : 20

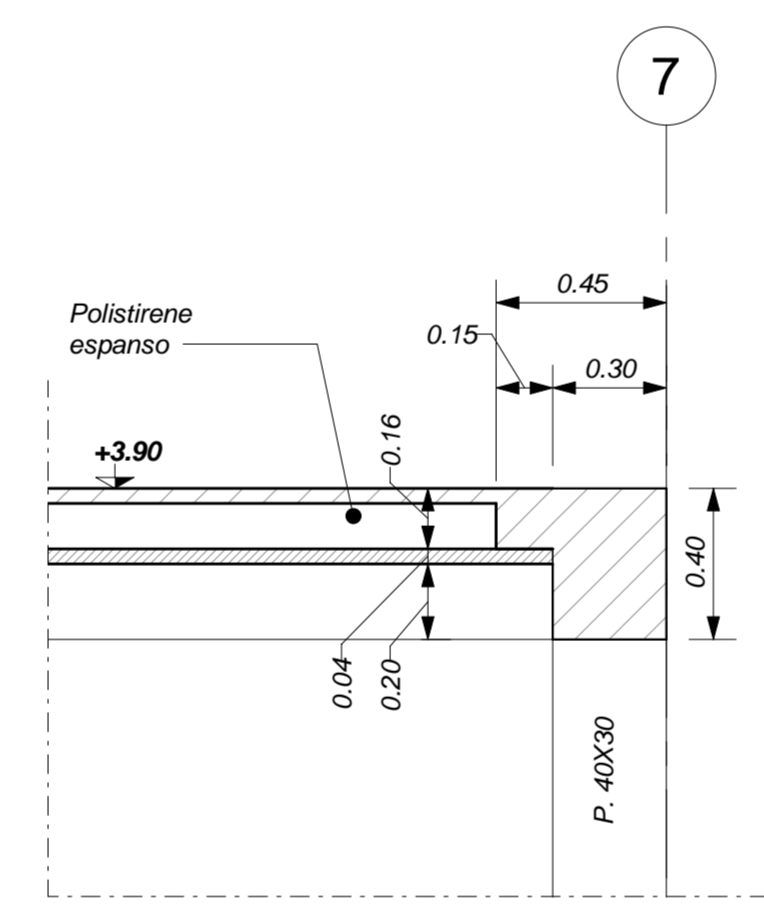

DETTAGLIO C
Scala 1 : 20

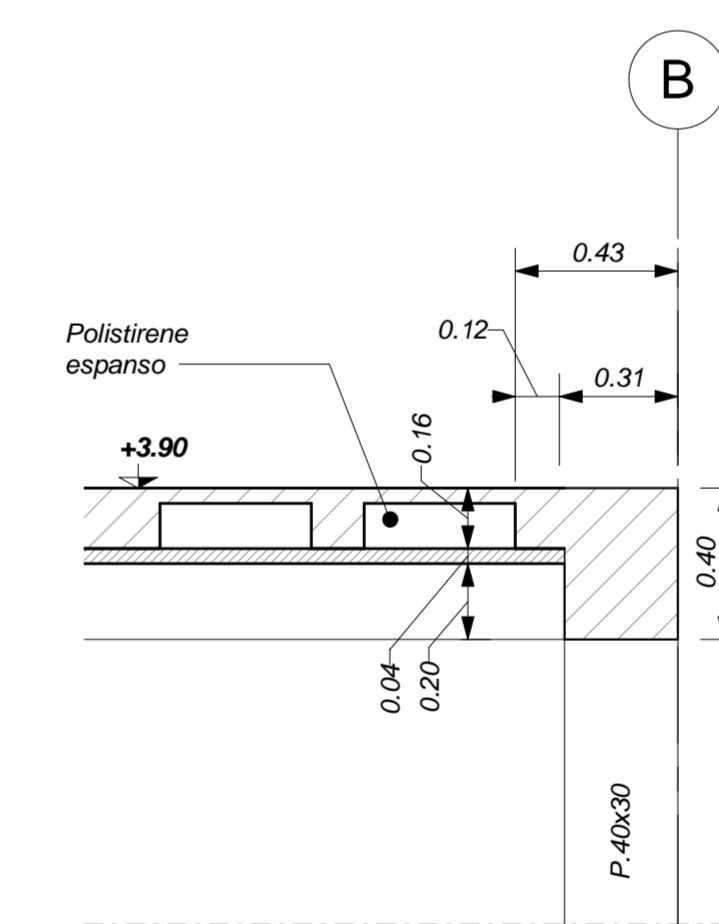

KEY-PLAN - Scala 1:500

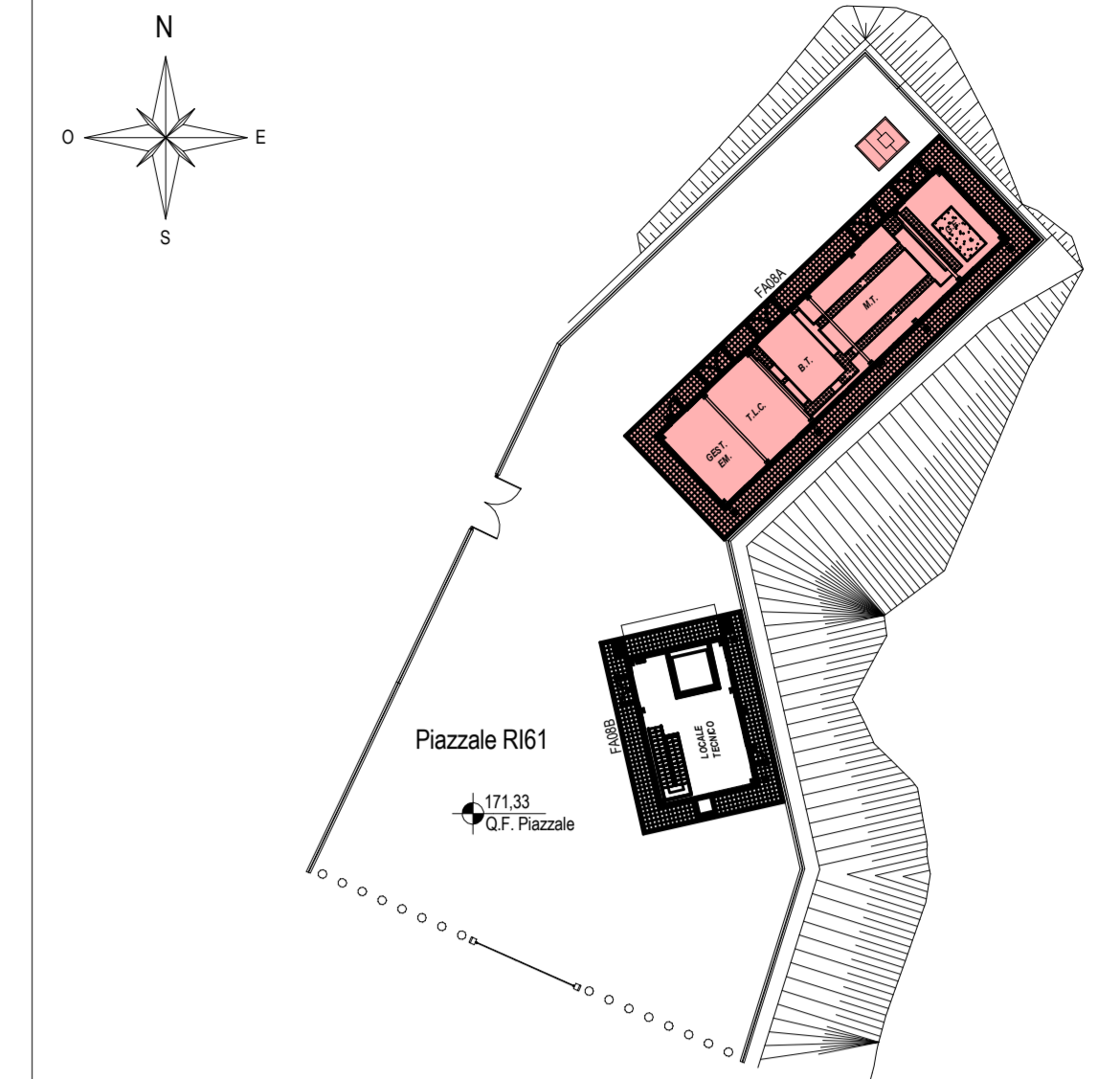

ELABORATI DI RIFERIMENTO

- ELABORATI GRAFICI STRUTTURALI FABBRICATO FA08:
 - Planta fondazioni e tracciamiento
 - Planta coperture - carpenteria
 - Sezioni e particolari costruttivi
- ELABORATI GRAFICI ARCHITETTONICI FABBRICATO FA08:
 - Planta architettoniche
 - Prospetti e sezioni architettoniche
 - Alcove stratigrafie orizzontali
 - Alcove serramenti
 - Dettagli architettonici fabbricati da FA02 e FA09
- ELABORATI GRAFICI PIAZZALE R61:
 - Planimetria di progetto e tracciamiento
 - Sezioni trasversali
 - Planta scavi
 - Opere di sostegno - Carpenteria
 - Particolari costruttivi idraulici opere di smaltimento dei piazzali
- MODELLI BIM ARCHITETTONICO - STRUTTURE - IMPIANTI FABBRICATO FA08:
 - Modello architettonico
 - Modello strutturale
 - Modello strutturale Serbatoio G.E.
 - Modello impianti meccanici (ME) - ME2
 - Modello impianti elettrici e speciali

CARATTERISTICHE DEI MATERIALI

PER LA TABELLA MATERIALI E NOTE GENERALI FARE RIFERIMENTO AL DOCUMENTO IF2801EZZT1FA000001.

NOTE GENERALI

- LUNGHEZZE ESPRESSE IN METRI (TRANNE DOVE DIVERSAMENTE SPECIFICATE).
- QUOTE ESPRESSE IN METRI (TRANNE DOVE DIVERSAMENTE SPECIFICATE), LE QUOTE ALTIMETRICHE ASSOLUTE SONO INDICATE IN m s.l.m.
- ANGOLI ESPRESSE IN GRADI SESSADESIMALI (TRANNE DOVE DIVERSAMENTE SPECIFICATE).
- LA QUOTA ALTIMETRICA (+0.00) CORRISPONDE ALLA QUOTA ASSOLUTA 171.33 DEL PIAZZALE.



PROGETTO ESECUTIVO

ITINERARIO NAPOLI - BARI
RADDOPPIO TRATTA APICE - ORSARA
LOTTO FUNZIONALE APICE - HIRPINIA
FA - FABBRICATI

FA08 - PGEP DI ROCCHETTA
FA08A fabbricato tecnologico
Sezioni e particolari costruttivi

APPALTATORE Consorzio HIRPINIA AV Il Direttore Tecnico Ing. Vincenzo Morello 10/06/2020	DIRETTORE DELLA PROGETTAZIONE Il Responsabile integrazione fra le varie prestazioni specialistiche Ing. G. Cassani	PROGETTISTA Alpina s.p.a. Ing. Paolo Galvani
---	---	--

COMMESSA	LOTTO	FASE	ENTE	TIPO DOC.	OPERA/DISCIPLINA	PROGR.	REV.	SCALA:
IF28	01	EZZ	WB	FA08A0	000	B		1:50

Rev.	Descrizione	Redatto	Data	Verificato	Data	Approvato	Data	Autorizzato	Data
A	Emissione per consegna	F.Pata	21/03/2020	A.Piacentini	21/03/2020	M.Vernaboni	21/03/2020	Ing. Paolo Galvani	
B	Revisione tecnica	F.Pata	10/06/2020	A.Piacentini	10/06/2020	M.Vernaboni	10/06/2020		