

SEZIONE TRASVERSALE F-F
1:50

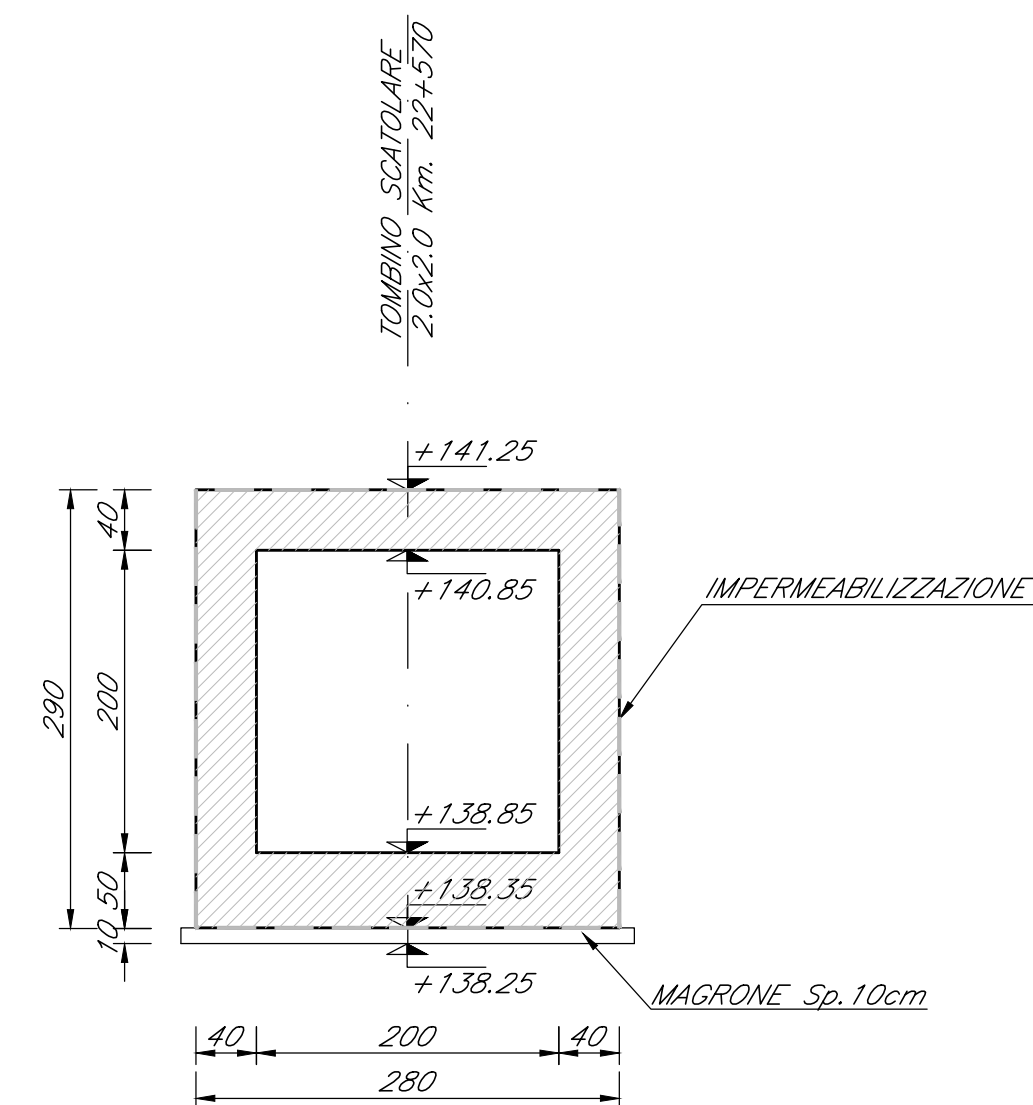

SEZIONE TRASVERSALE G-G
1:50

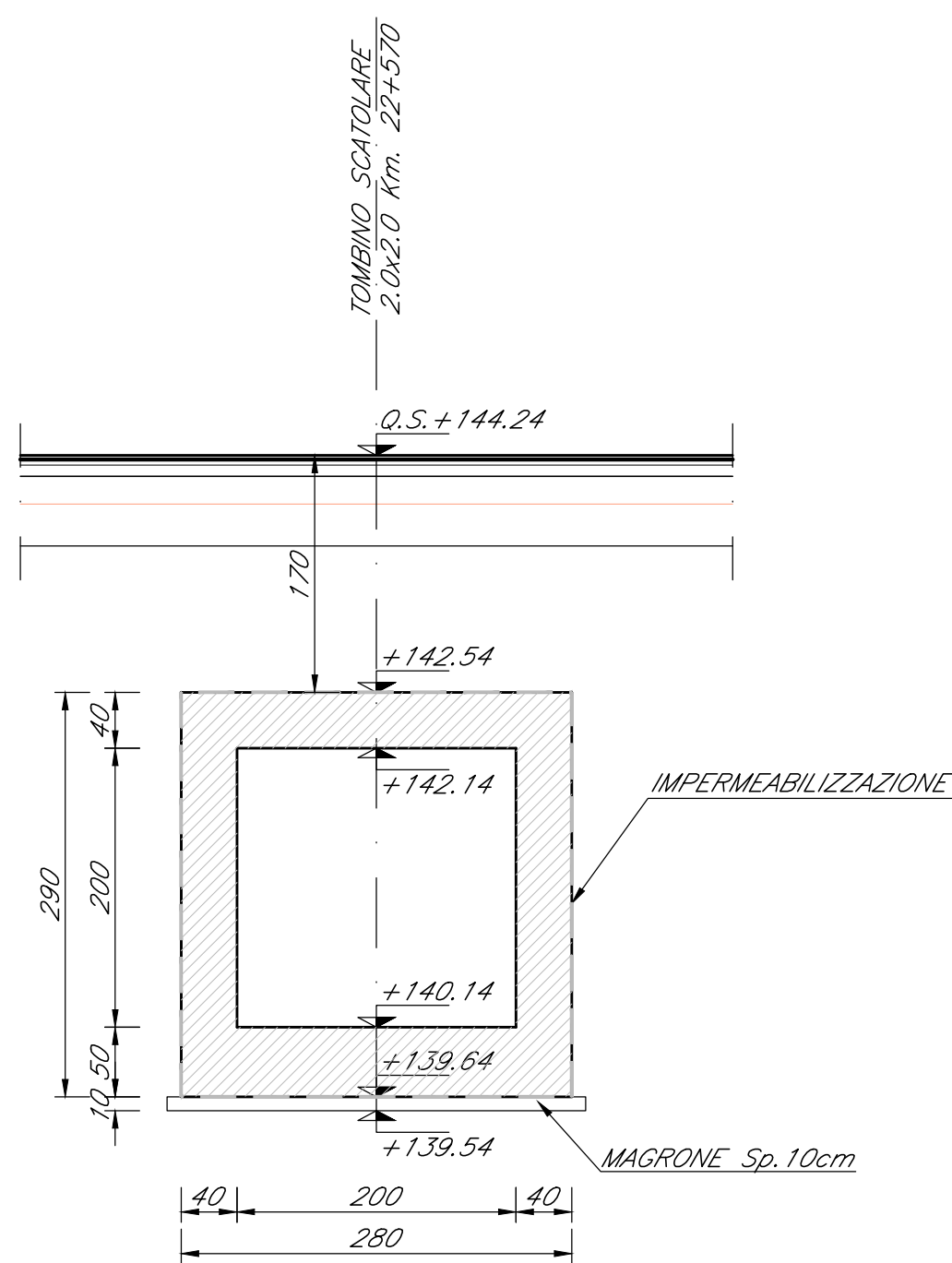

SEZIONE TRASVERSALE H-H
1:50

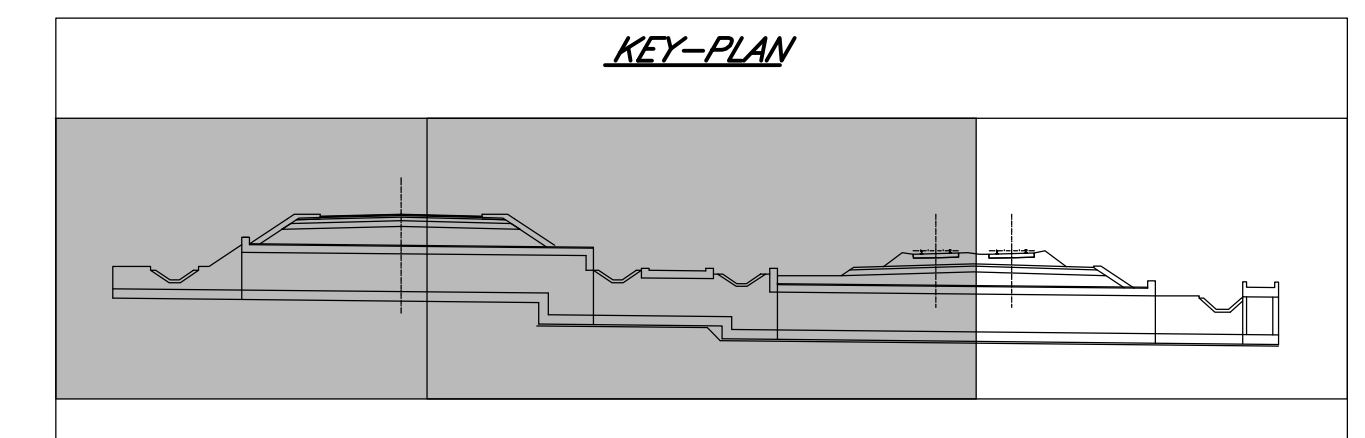
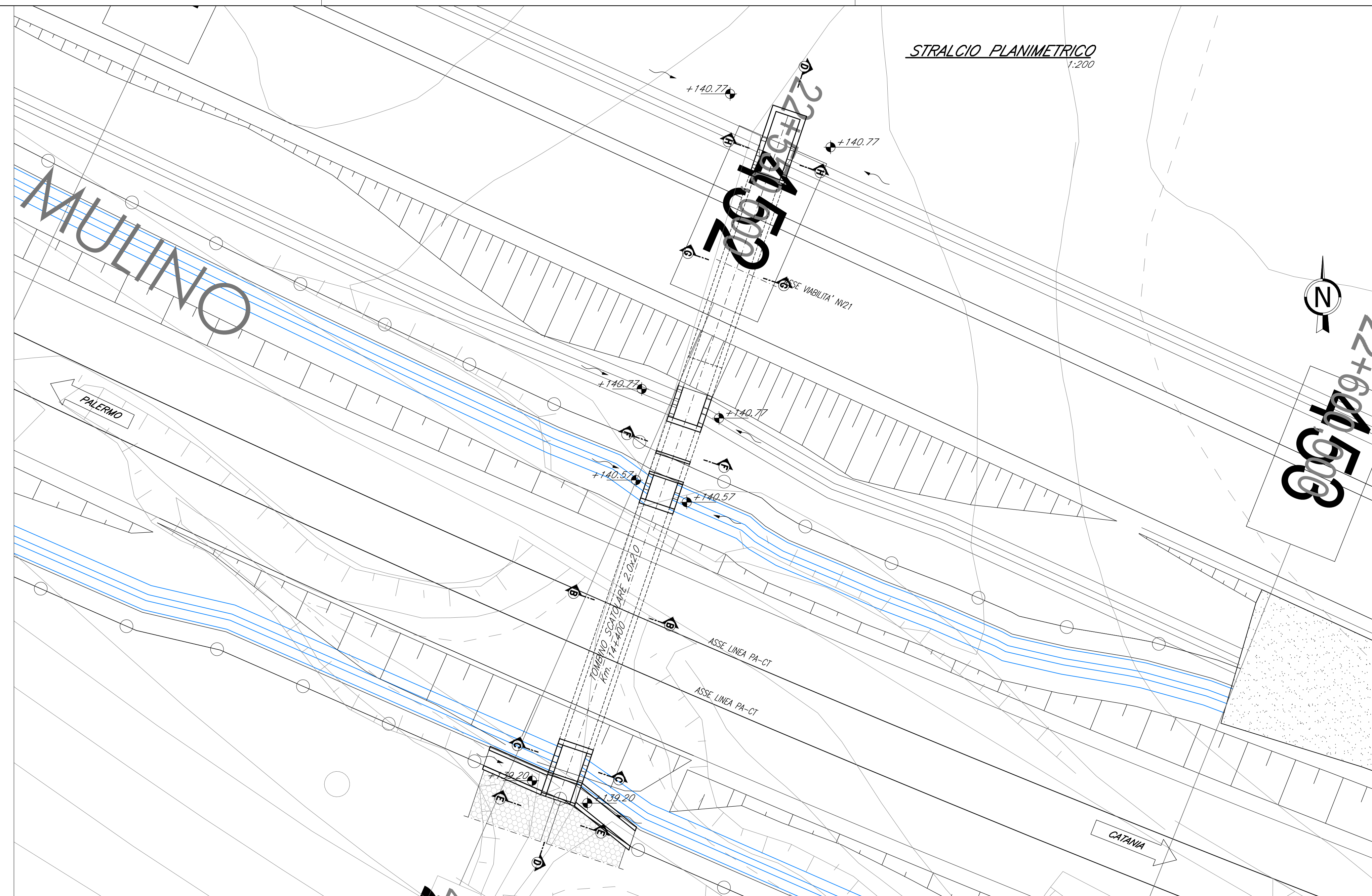
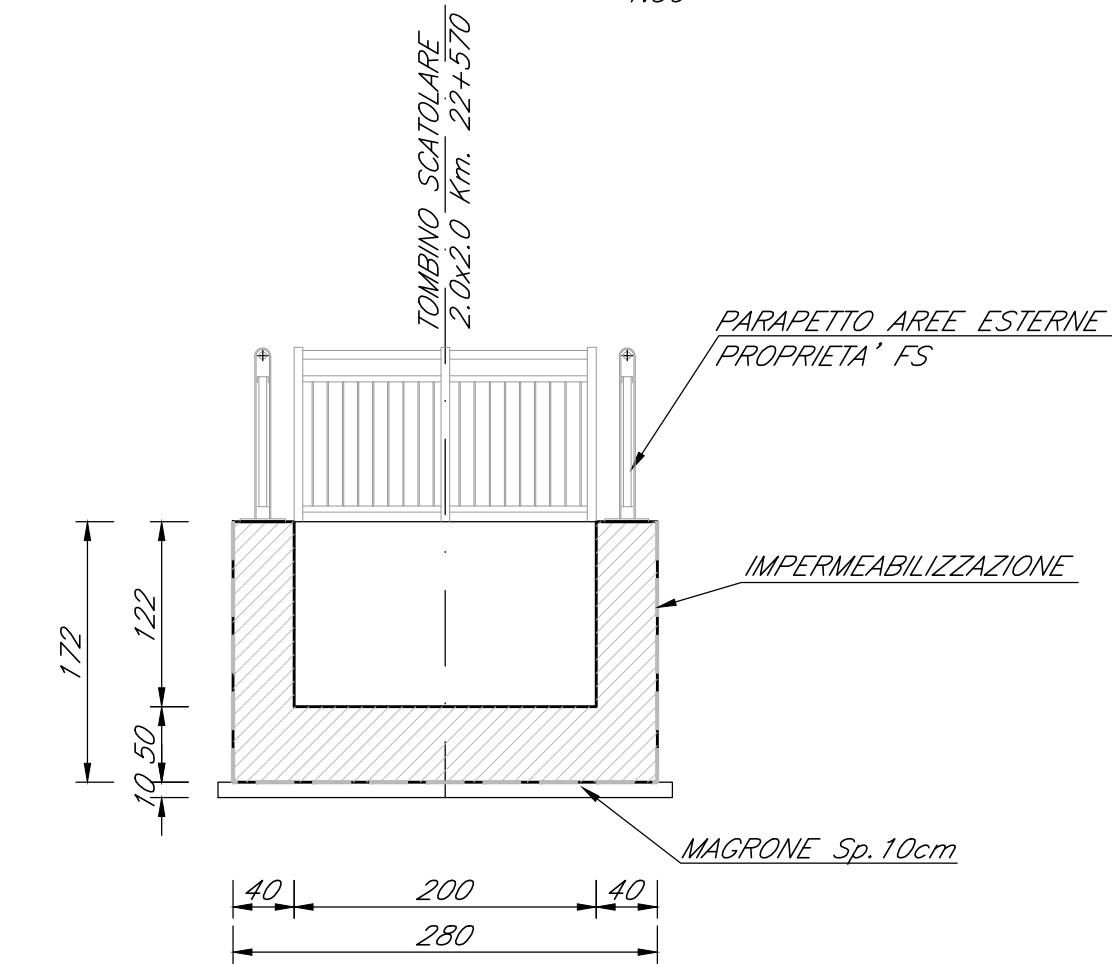

SEZIONE LONGITUDINALE D-D
1:50

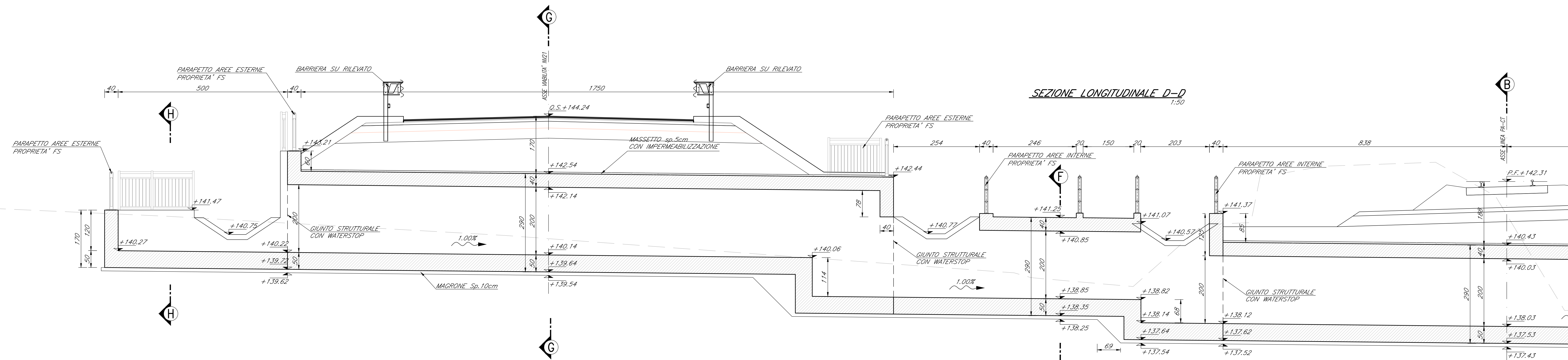

SEZIONE LONGITUDINALE A-A
1:50

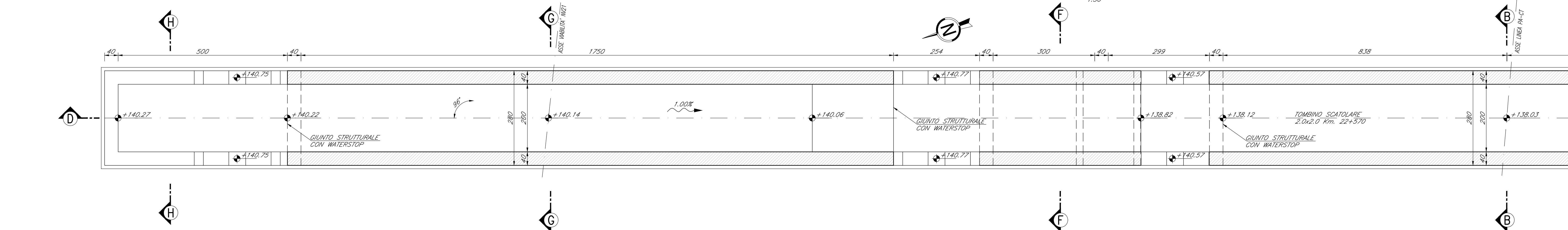

NOTE

- PER LA ZONA DI TRANSIZIONE VEDERE ELABORATO RES3252078800000001_A
- PER I DETTAGLI IMPERMEABILIZZAZIONE E DETTAGLI COSTRUTTIVI VEDERE ELABORATO RES3252078800000003_A
- PER LE INCIDENZE DELLE ARMATURE VEDERE ELABORATO RES3252078800000001_A
- PER I MURI ANZIANI E PER LA PARTE NON COPERTA DAL TERRENO SI PREVEDE UN INVESTIMENTO IN PIETRA LOCALE Sp. 3m
- PER I DETTAGLI IDRAULICI VEDERE ELABORATO RES3252078800000002_B
- PER I DETTAGLI IDRAULICI VEDERE ELABORATO SPECIFICO

COMMITTENTE:
RFI
RETE FERROVIARIA ITALIANA
GRUPPO FERROVIE DELLO STATO ITALIANO

PROGETTAZIONE:
ITALFERR
GRUPPO FERROVIE DELLO STATO ITALIANO

DIRETTRICE FERROVIARIA MESSINA - CATANIA - PALERMO
NUOVO COLLEGAMENTO PALERMO - CATANIA

U.O. INFRASTRUTTURE SUD
PROGETTO DEFINITIVO
TRATTA DITTAINO - CATENANUOVA

TOMBINI IDRAULICI
IN51B - Tombino stradale NV21
Carpenteria con stralcio planimetrico

SCALA: VARIE

COMMESSA	LOTTO	FASE	ENTE	TIPO DOC.	OPERAZIONE	DISCIPLINA	PROGR.	REV.
RS3E	510	D	78	BZ	IN5100	003	A	

Rev.	Descrizione	Redatto	Data	Verificato	Data	Approvato	Data	Autorizzato Data
A	Emissione esecutiva		03/05/2017		03/05/2017		03/05/2017	D. Tiberti