

SEZIONE LONGITUDINALE MURO SX-Scala 1:200

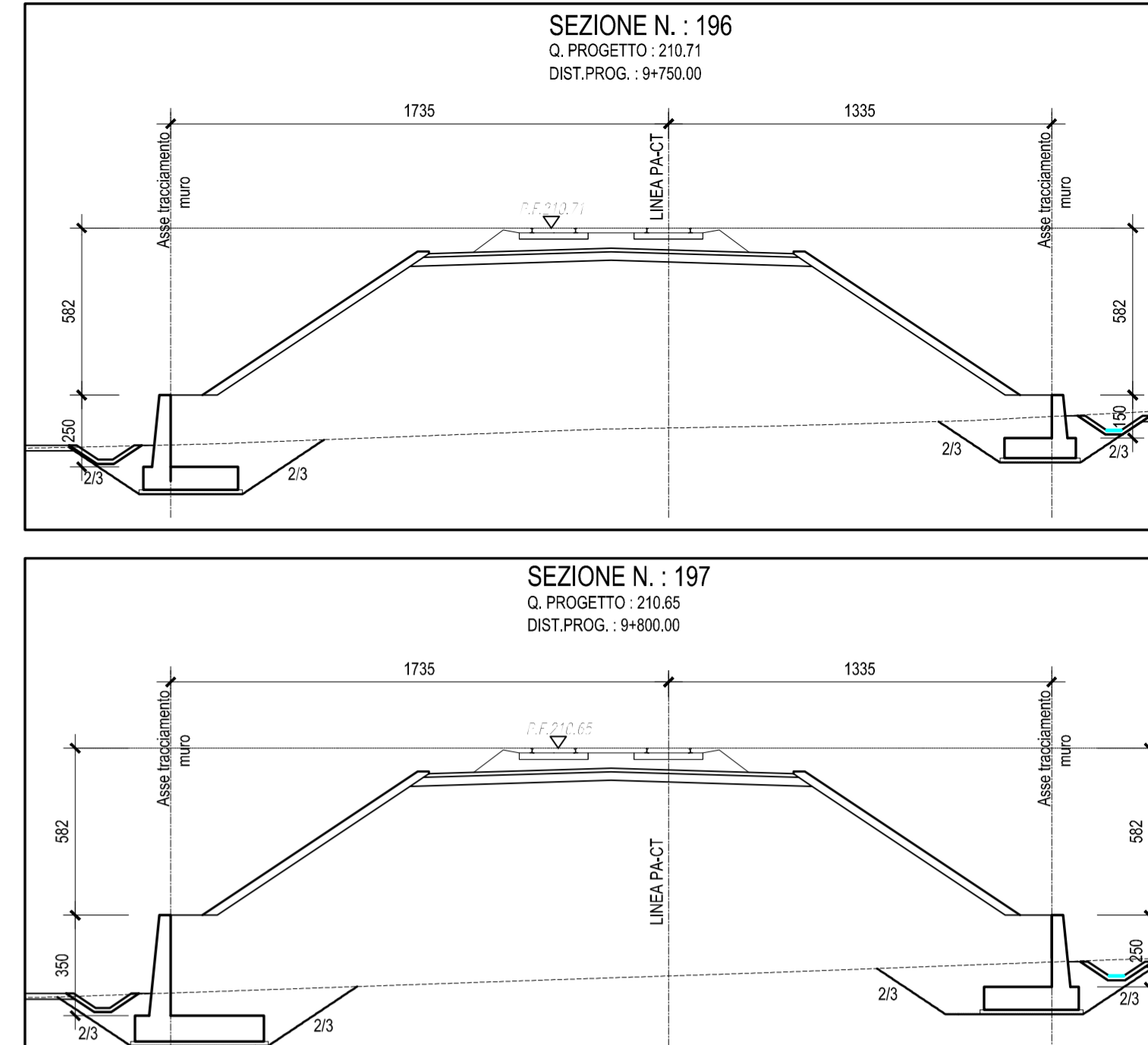

PIANTA FONDAZIONI MURO DX-SX-Scala 1:200

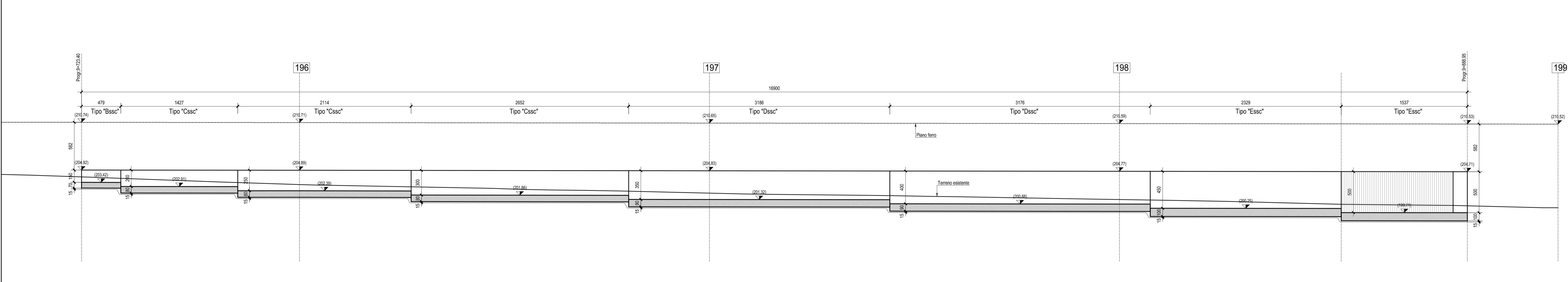
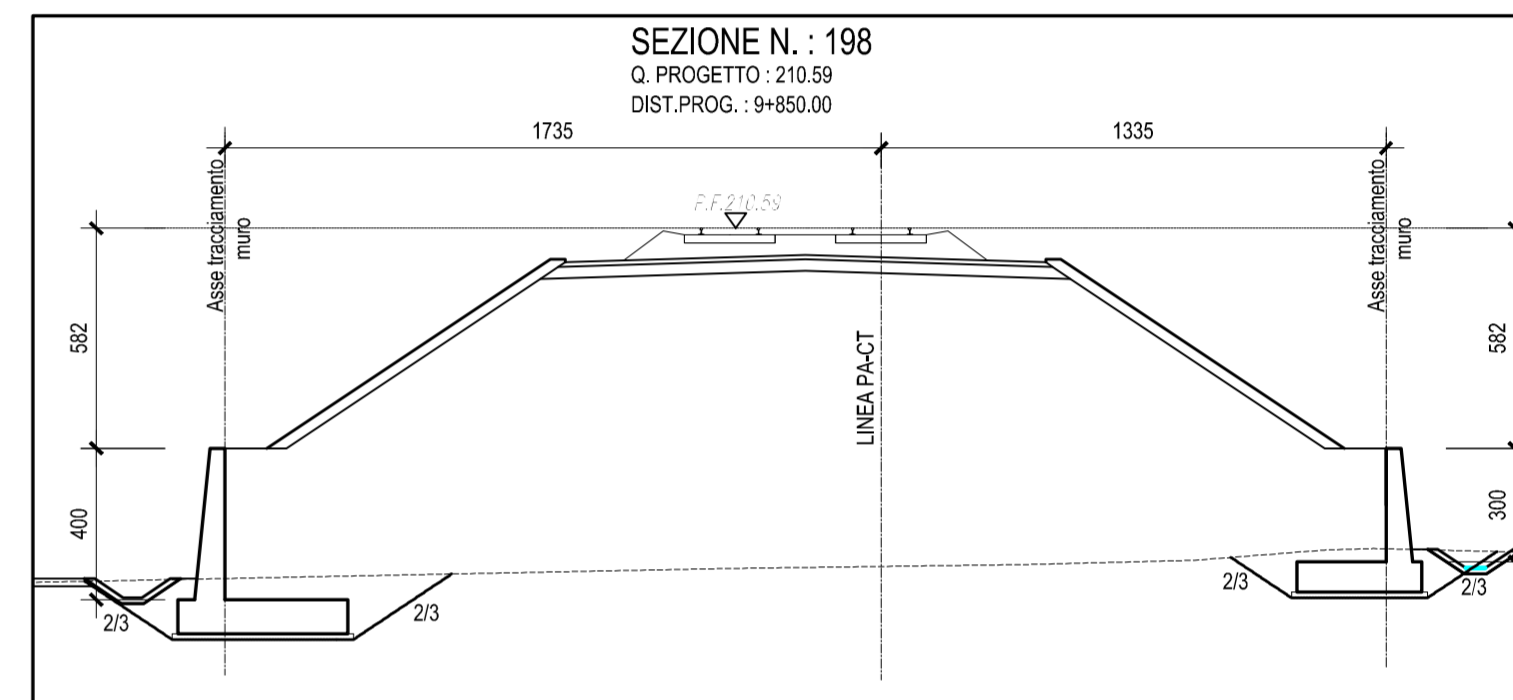
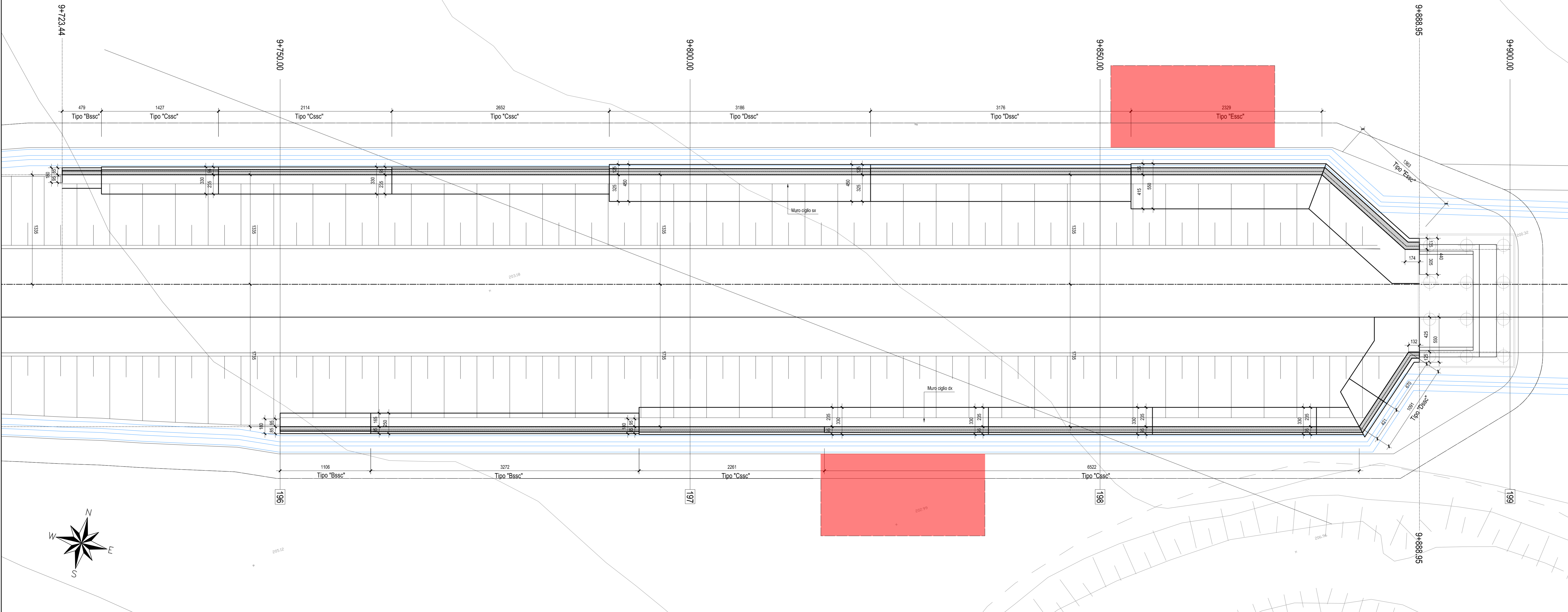

COMMITTENTE:

PROGETTAZIONE:

**DIRETTRICE FERROVIARIA MESSINA - CATANIA - PALERMO**  
**NUOVO COLLEGAMENTO PALERMO - CATANIA**

**U.O. INFRASTRUTTURE SUD**  
**PROGETTO DEFINITIVO**  
**TRATTA DITTAINO - CATENANUOVA**  
**OPERE DI SOSTEGNO**

Muro di sottoscarpa in sx da progr. 9+723.40 a progr. 9+888.95  
 Planimetria, profilo e sezioni

SCALA:  
**1:200**

COMMESSA	LOTTO	FASE	ENTE	TIPO DOC.	OPERA/DISCIPLINA	PROGR.	REV.
RS3E	50	D	78	A9	MU5100	001	A

Rev.	Descrizione	Redatto	Data	Verificato	Data	Approvato	Data	Autorizzato Data
A	Emissione esecutiva	M. Perrino	Dicembre 2010	[Signature]	Dicembre 2010	[Signature]	Dicembre 2010	D. Tiberti Dicembre 2010