

CARPENTERIA PILA P07
BINARIO PARI
Scala 1:50

SEZIONE B-B
Scala 1:50

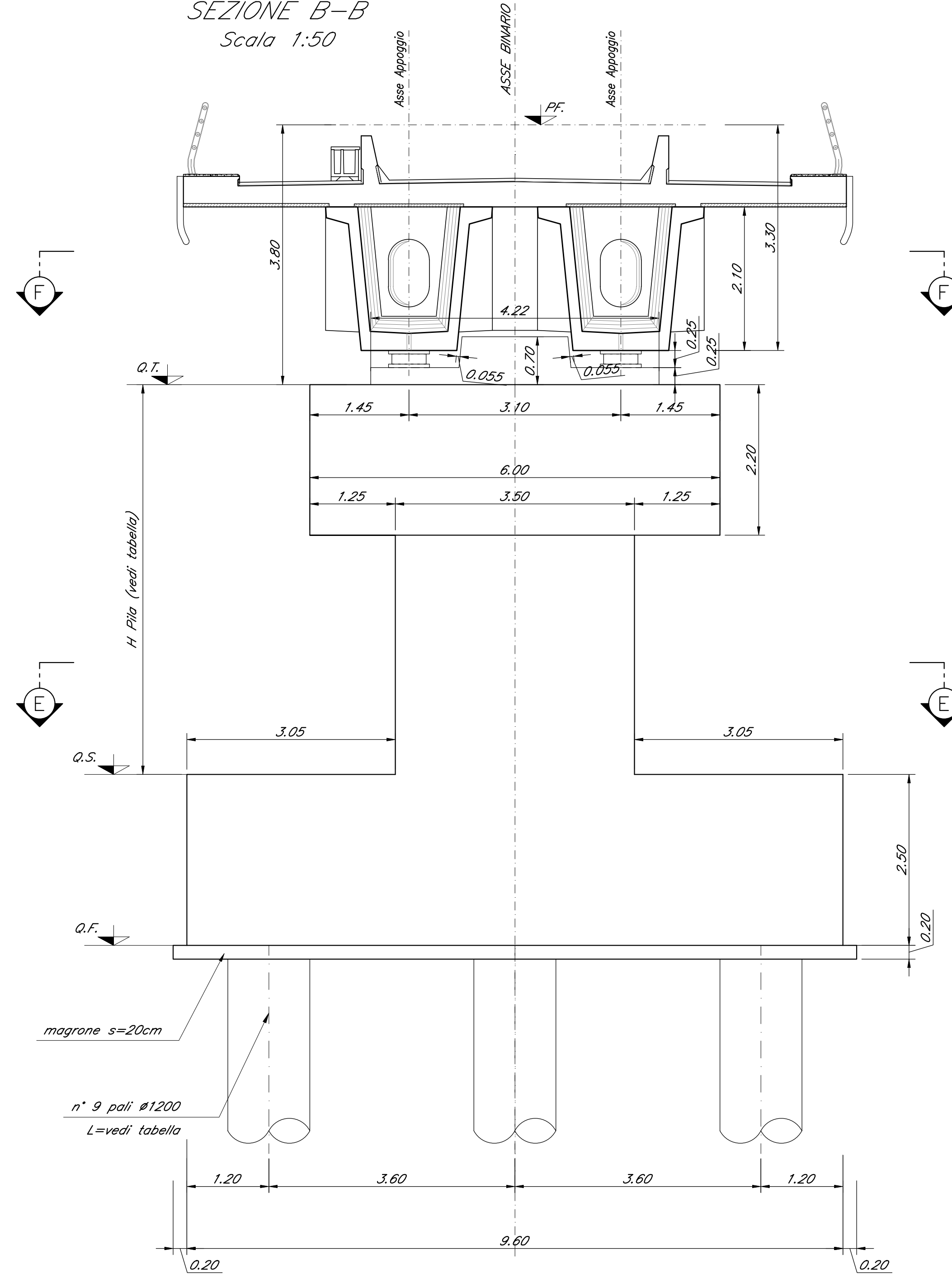

SEZIONE F-F
Scala 1:50



TABELLA PILE (m)

Pila	P.F.	Q.T.	Q.S.	Q.F.	H Pila
P07	+254.13	+250.33	+241.63	+239.13	8.70



SEZIONE E-E
Scala 1:50

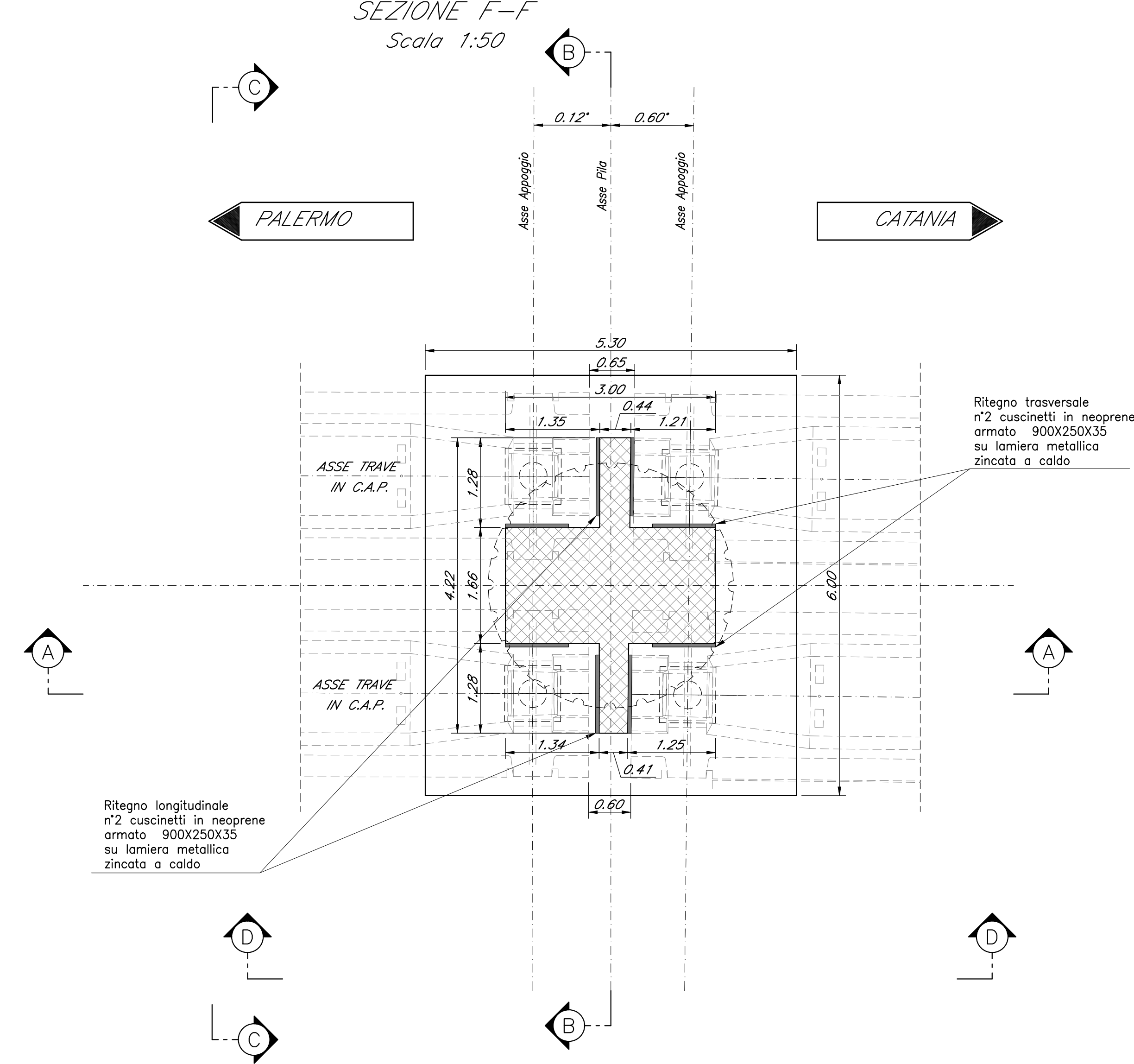
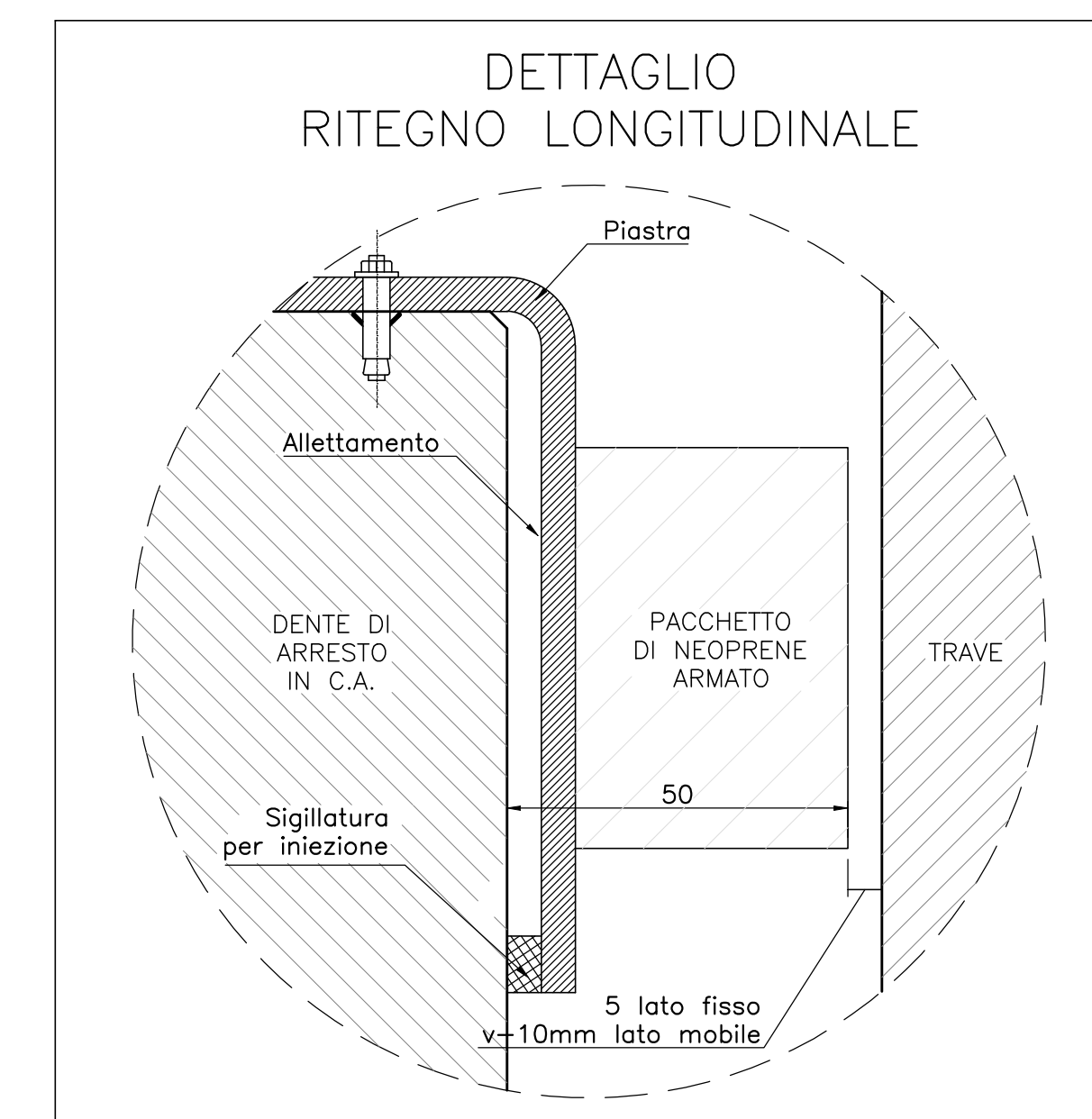
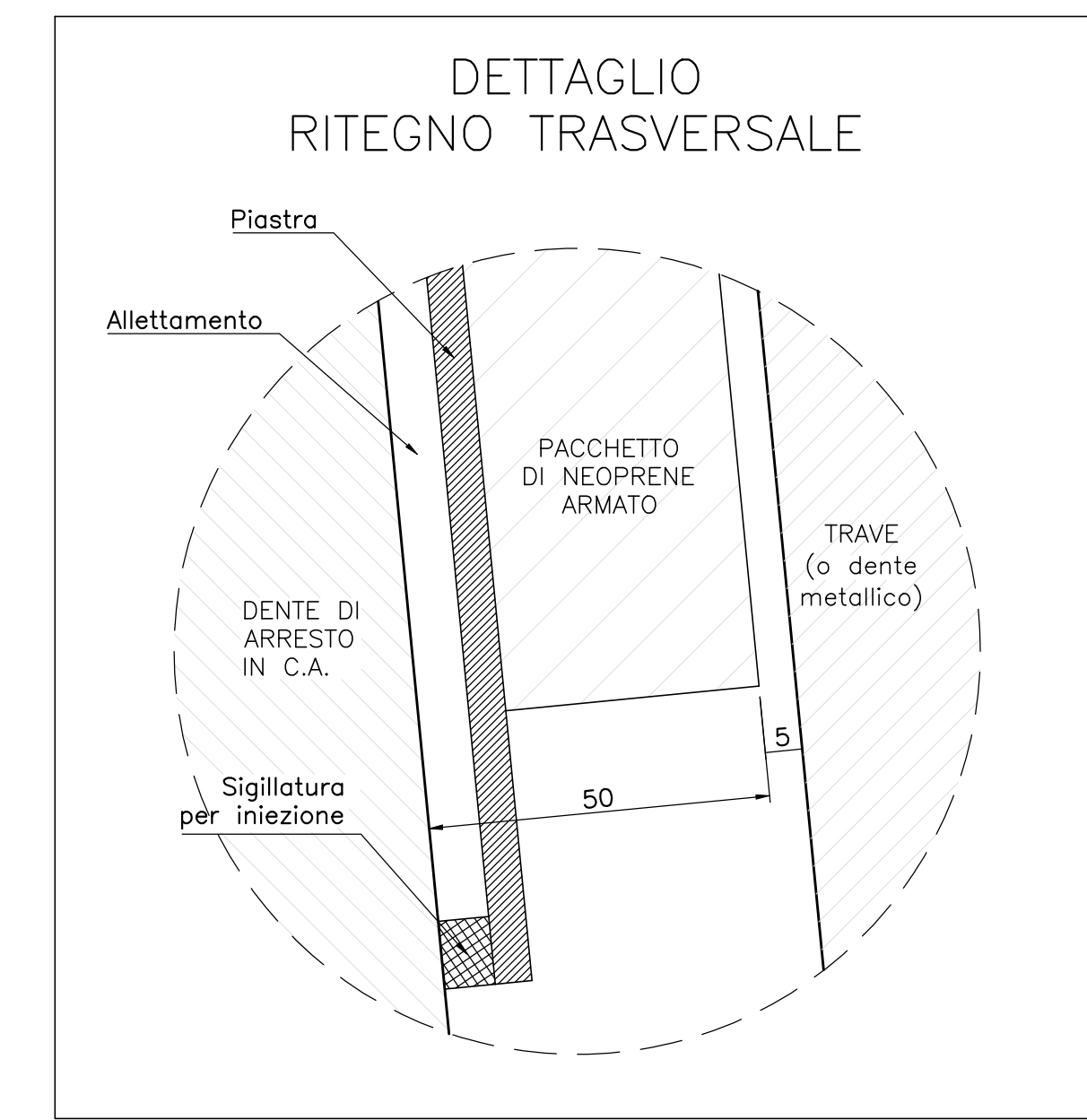
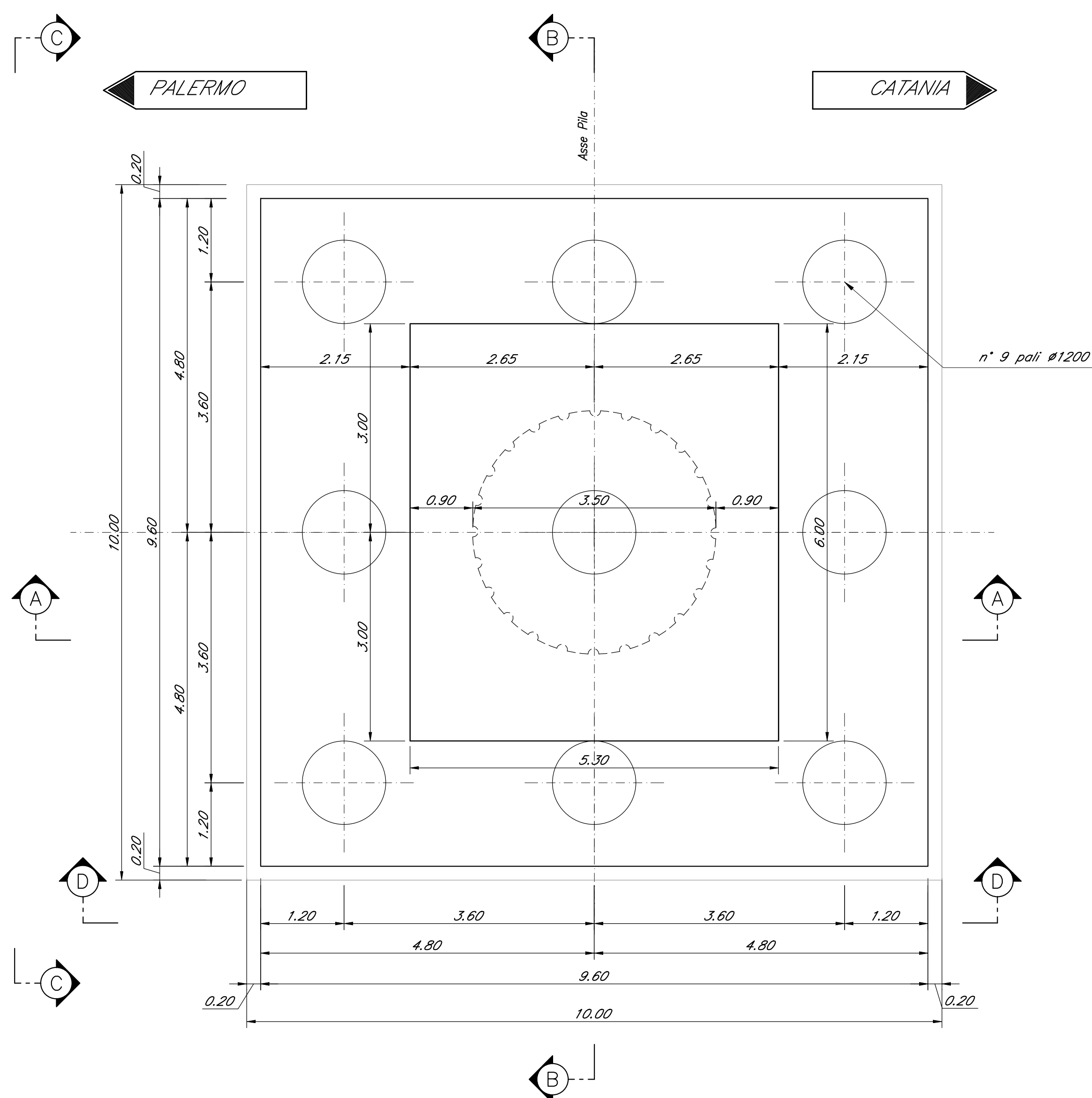

SEZIONE A-A
Scala 1:50

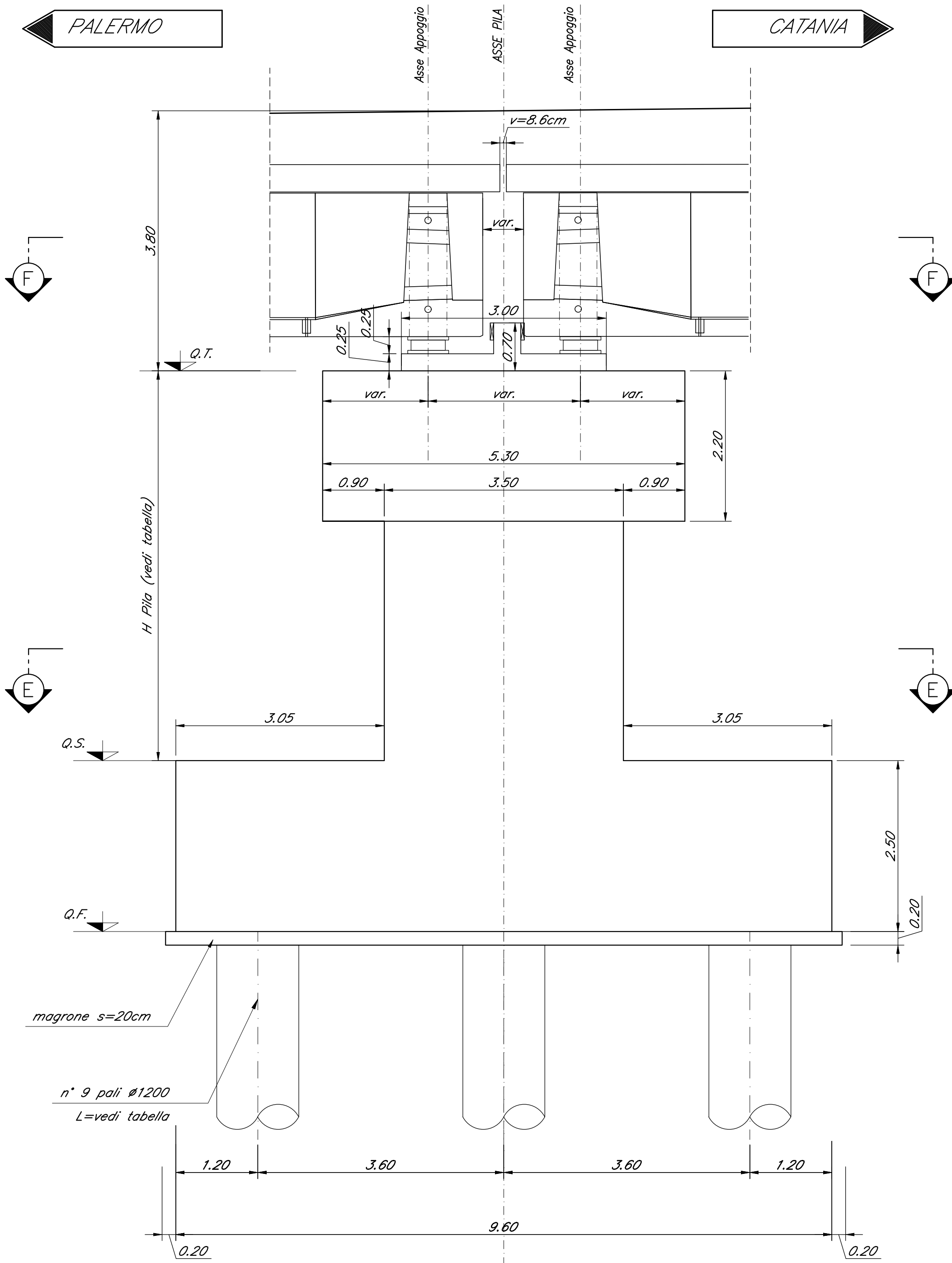

SEZIONE C-C
Scala 1:50

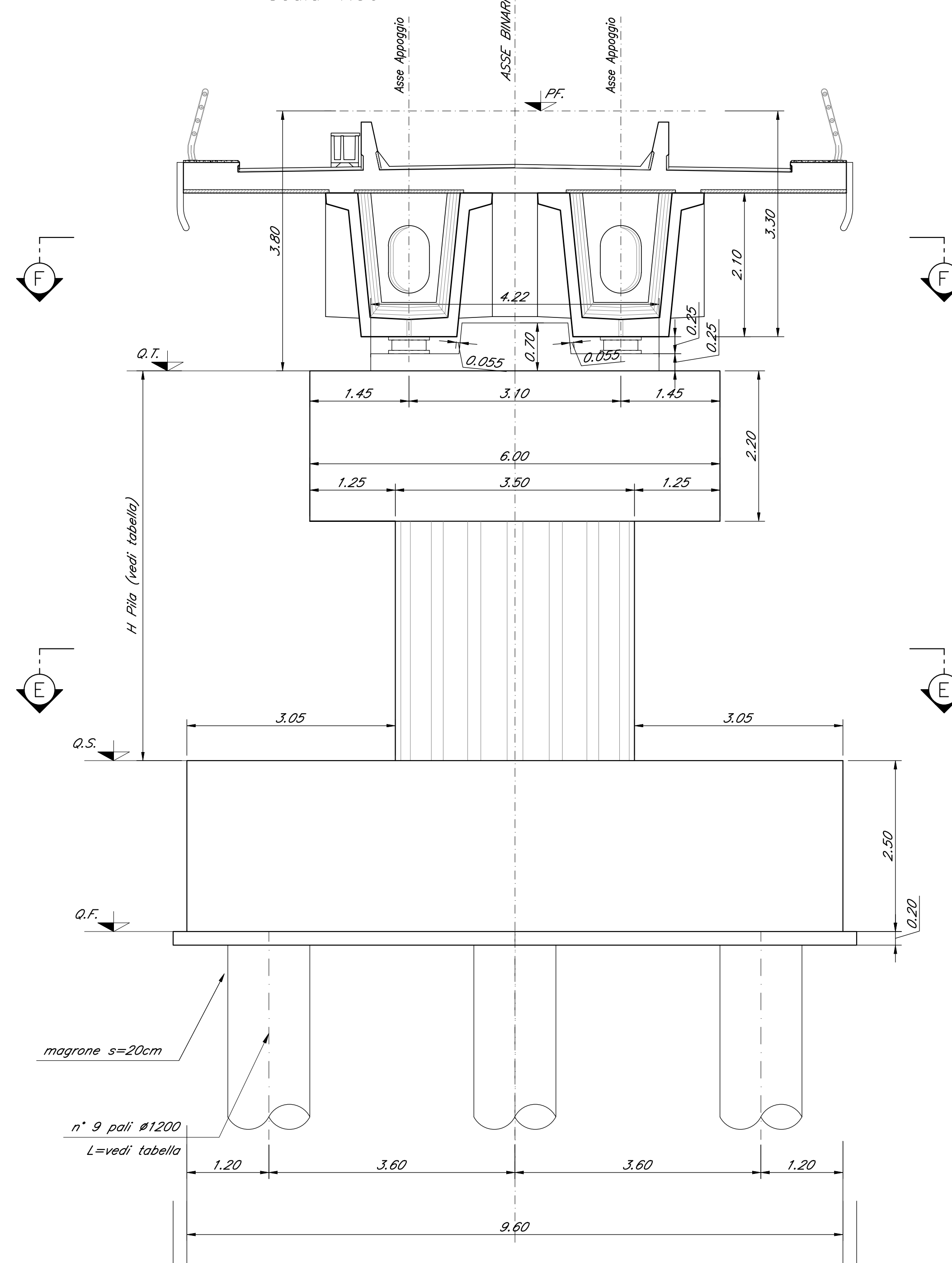

SEZIONE D-D
Scala 1:50

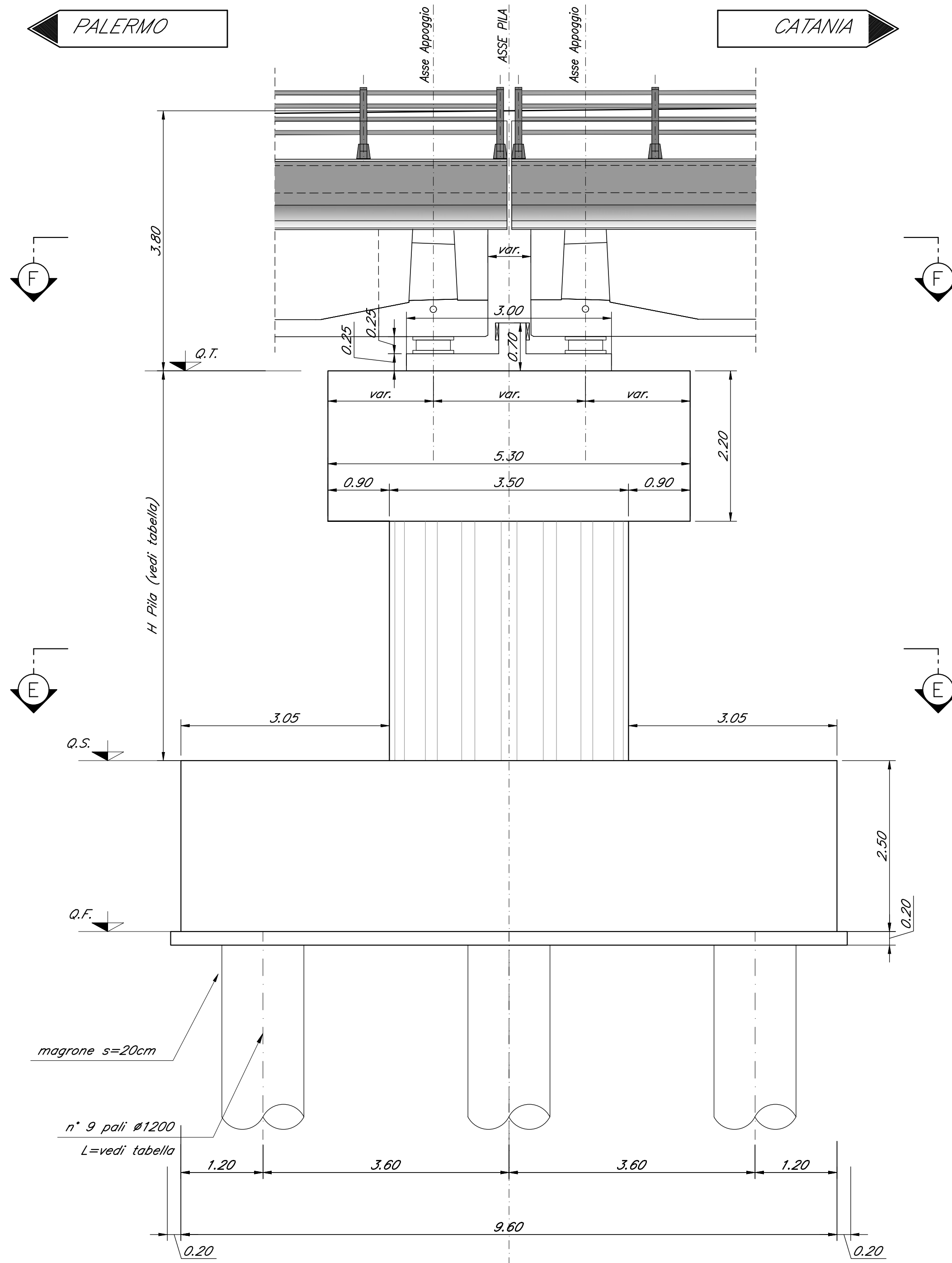

Nota:
Le quote dei battenti sono indicate e andranno verificate con l'altezza effettiva degli apparecchi di appoggio.

COMMITTENTE: RFI RETE FERROVIARIA ITALIANA GRUPPO FERROVIE DELLO STATO ITALIANE

PROGETTAZIONE: ITALFERR

DIRETTRICE FERROVIARIA MESSINA - CATANIA - PALERMO
NUOVO COLLEGAMENTO PALERMO - CATANIA

U.O. OPERE CIVILI E GESTIONE DELLE VARIANTI
PROGETTO DEFINITIVO
TRATTA DITTAINO - CATENANUOVA (LOTTO 5)

OPERE PRINCIPALI - PONTI E VIADOTTI
VI01 - Viadotto ferroviario, L=350 m
Carpenteria Pila 7

SCALA: 1:50

COMMESSA	LOTTO	FASE	ENTE	TIPO DOC.	OPERA/DISCIPLINA	PROGR.	REV.
RS3E	50	D	09	BZ	VI010105	007	A

Rev.	Descrizione	Redatto	Data	Verificato	Data	Approvato	Data	Autore	Stato
A	Emissione esecutiva	G. Sileri	10/07/2015		10/07/2015		10/07/2015		

File: RS3E5009R2M10105007A.dwg n. Etab:1143