

CARPENTERIA PILA P02  
BINARIO PARI  
Scala 1:50

SEZIONE B-B  
Scala 1:50

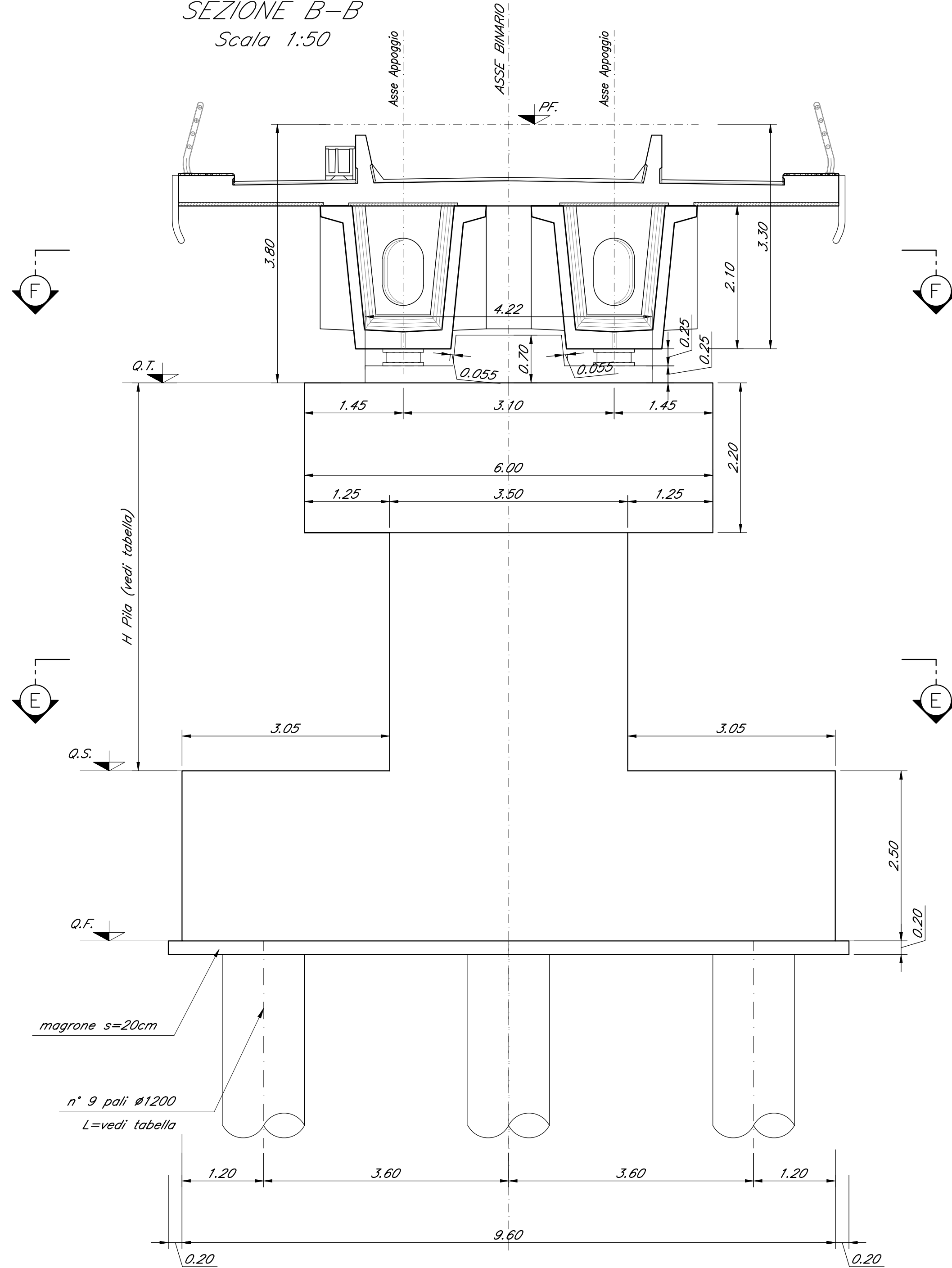

SEZIONE F-F  
Scala 1:50



TABELLA PILE (m)

Pila	P.F.	Q.T.	Q.S.	Q.F.	H Pila
P02	+260.17	+256.37	+245.27	+242.27	11.10

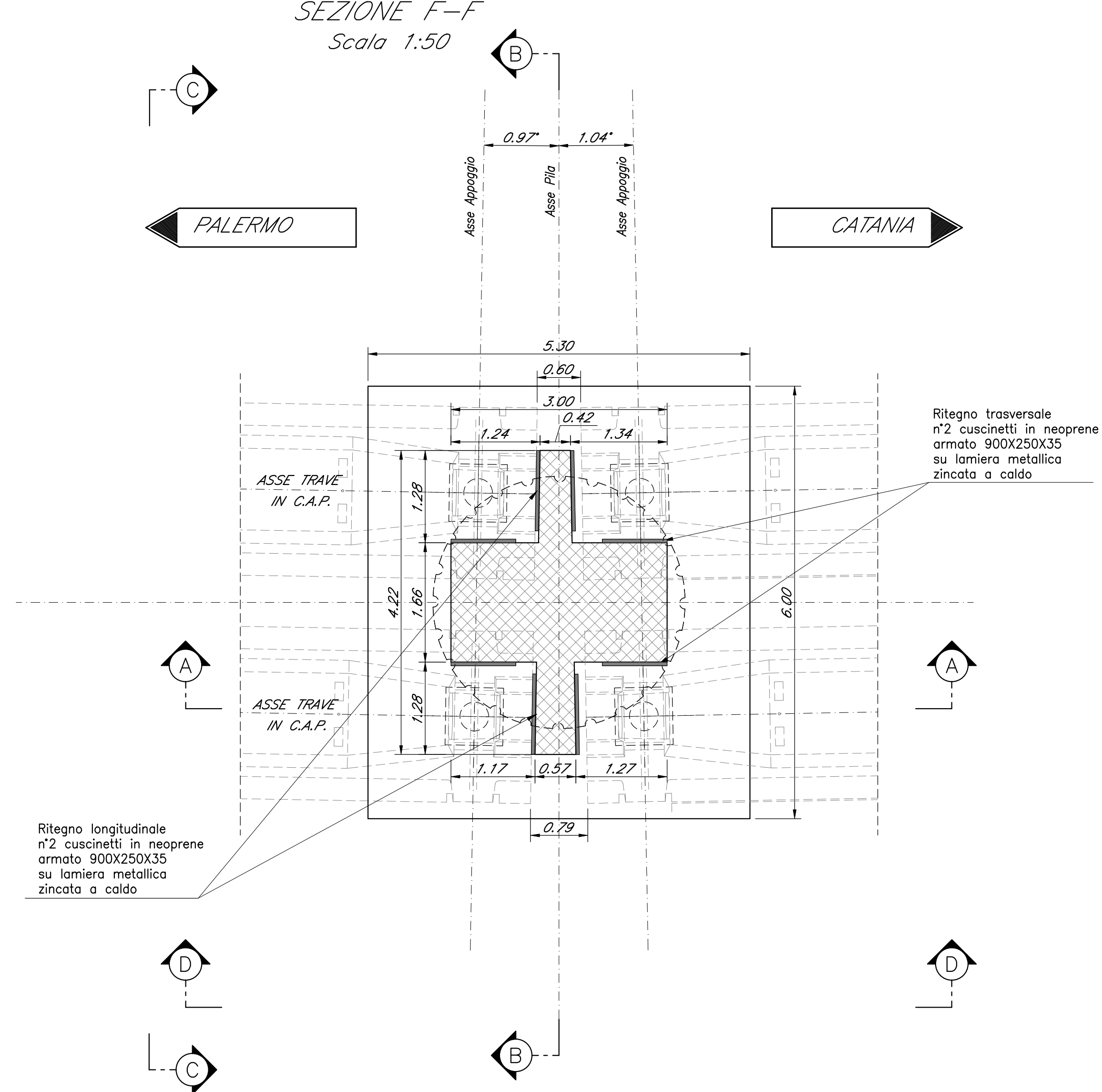
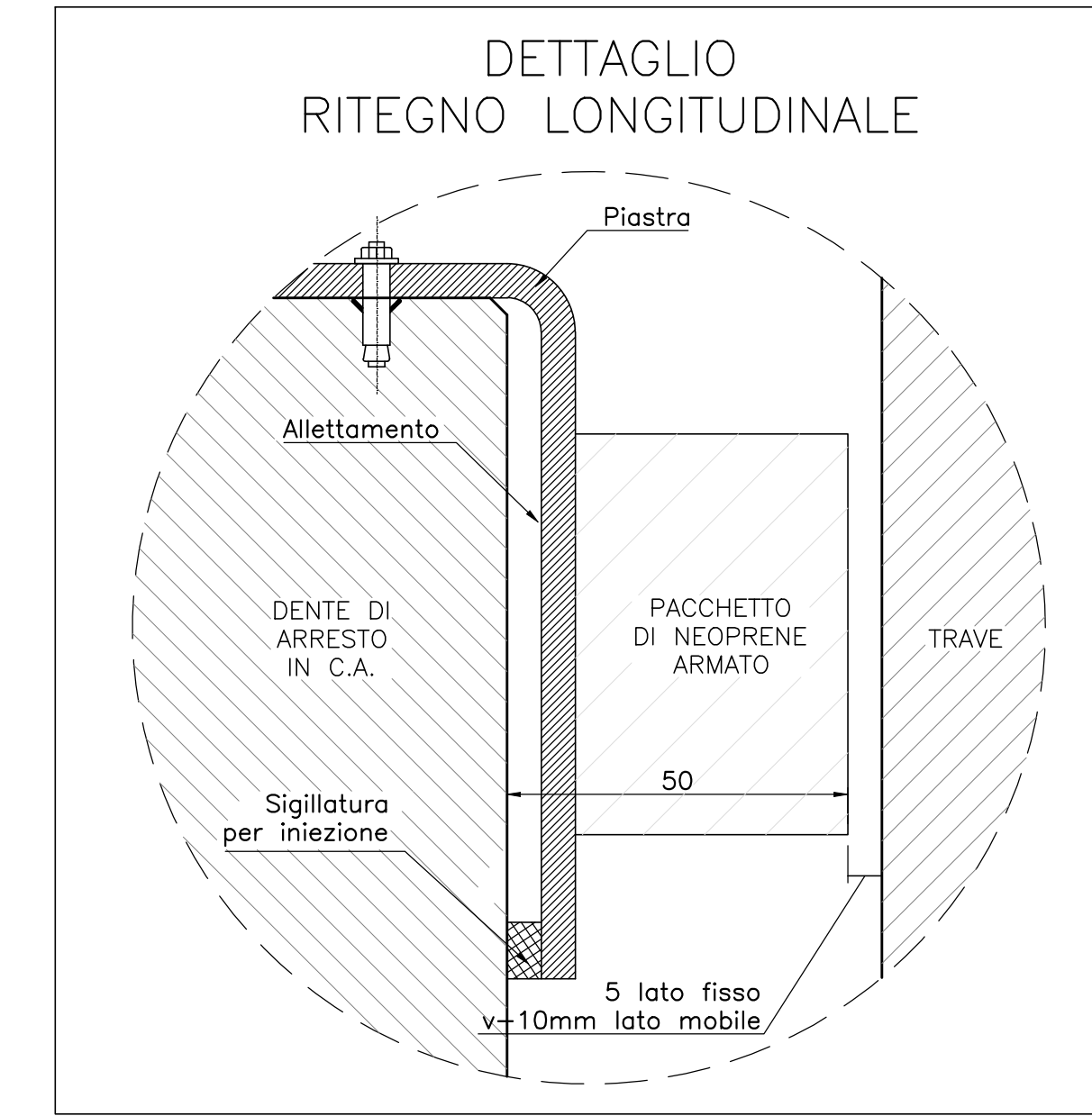
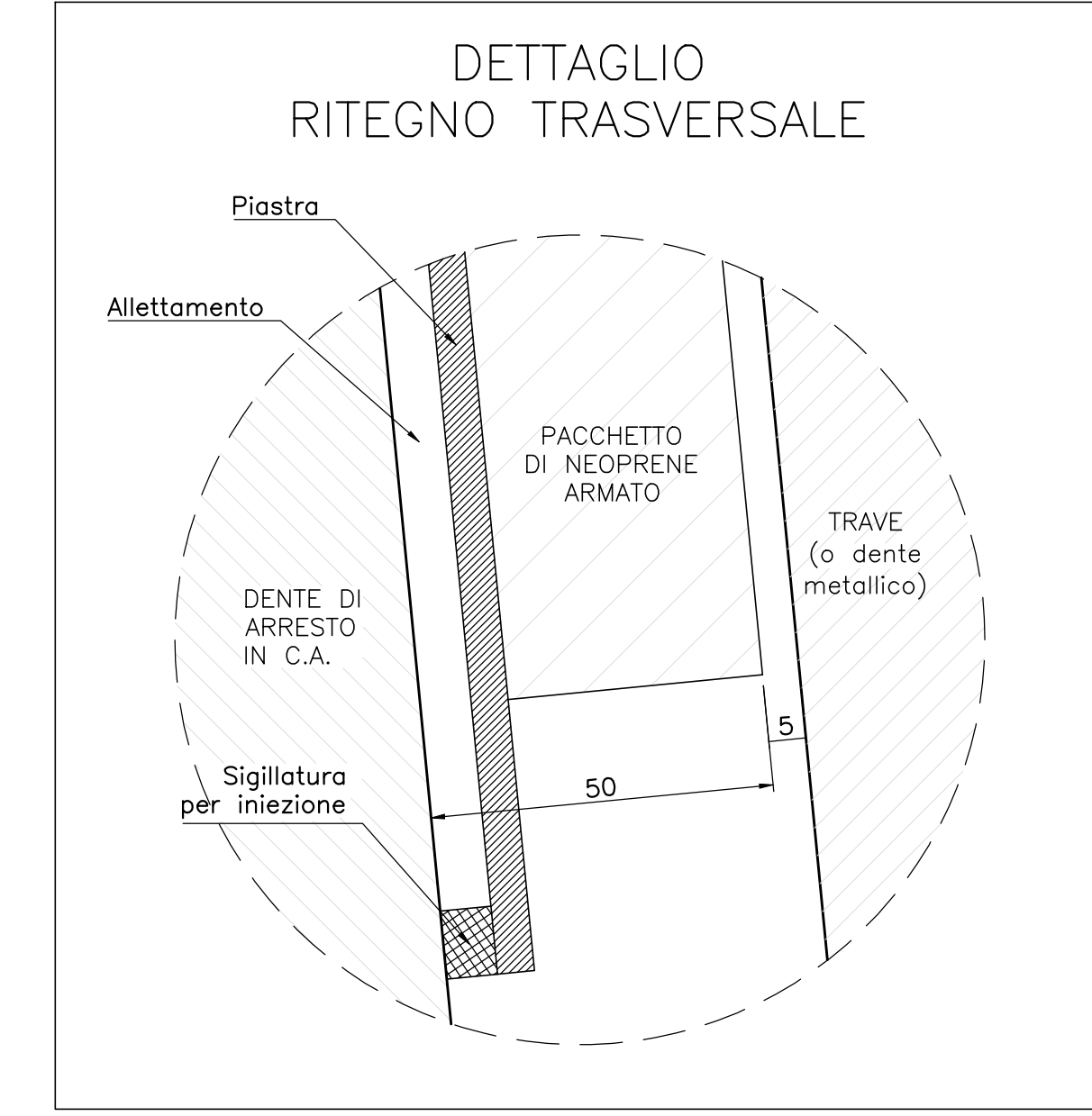

Nota:  
• Le quote dei baglioli sono indicate e andranno verificate con l'altezza effettiva degli apparecchi di appoggio.

SEZIONE E-E  
Scala 1:50

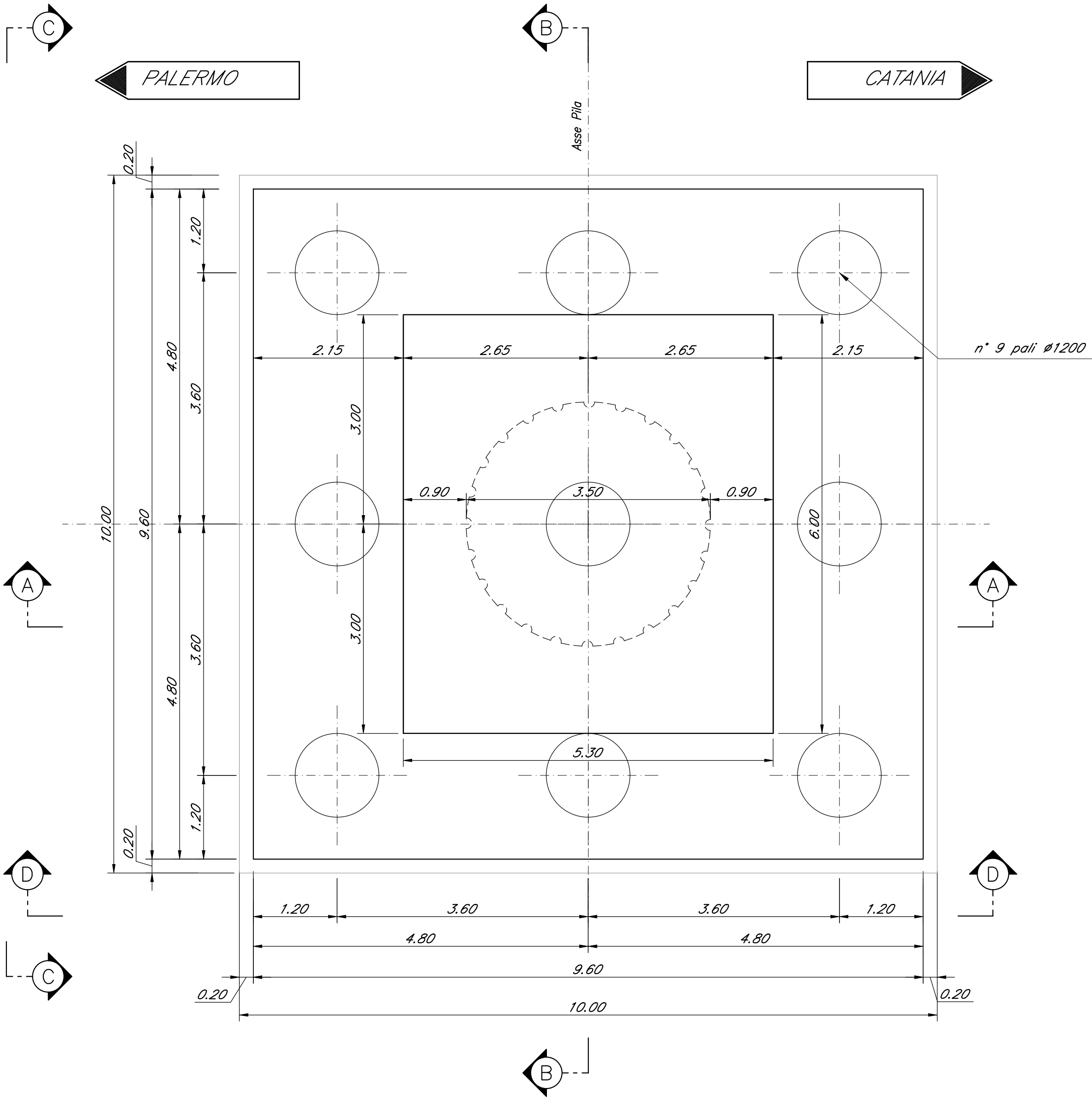

SEZIONE A-A  
Scala 1:50

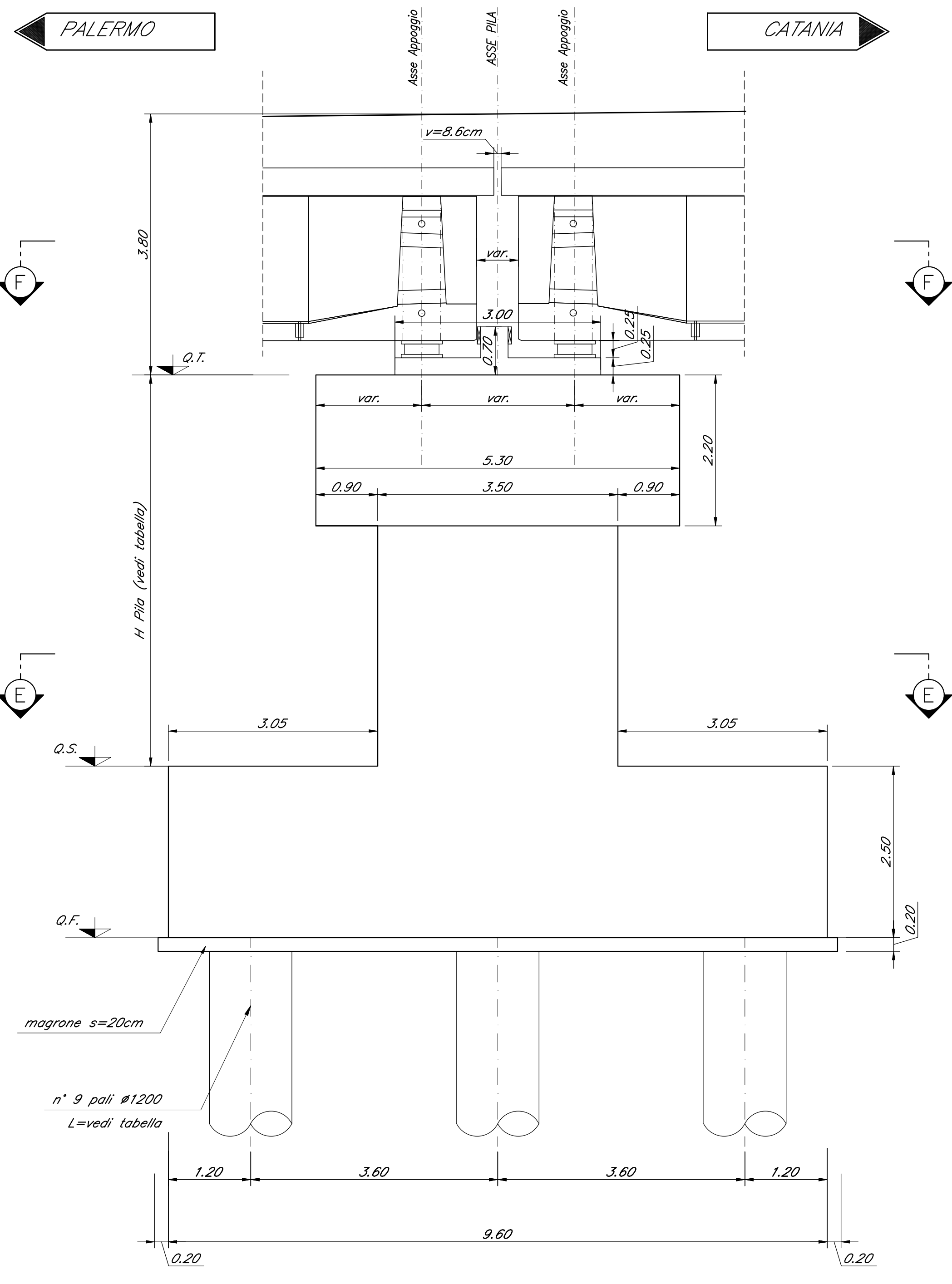

SEZIONE C-C  
Scala 1:50

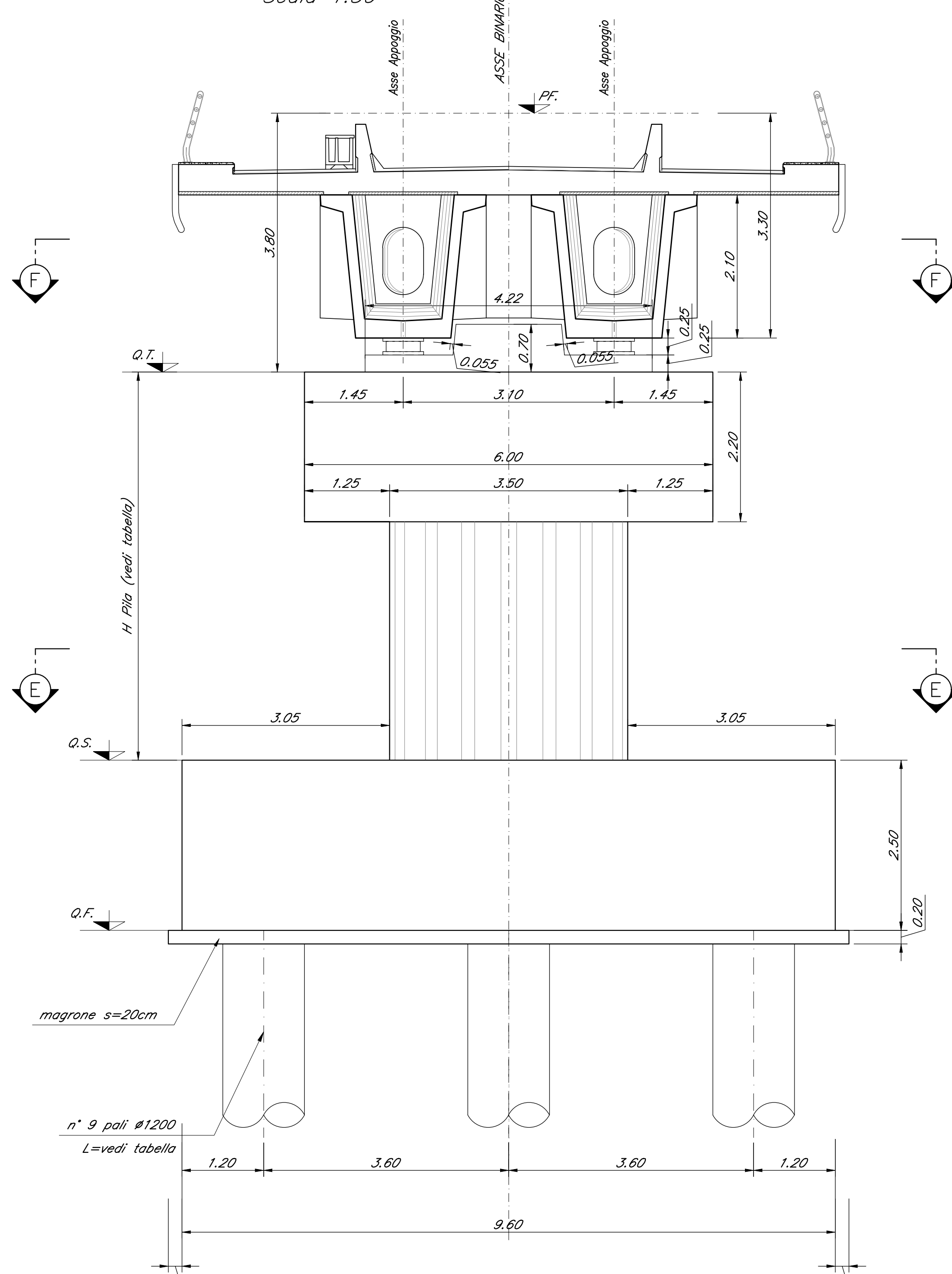

SEZIONE D-D  
Scala 1:50

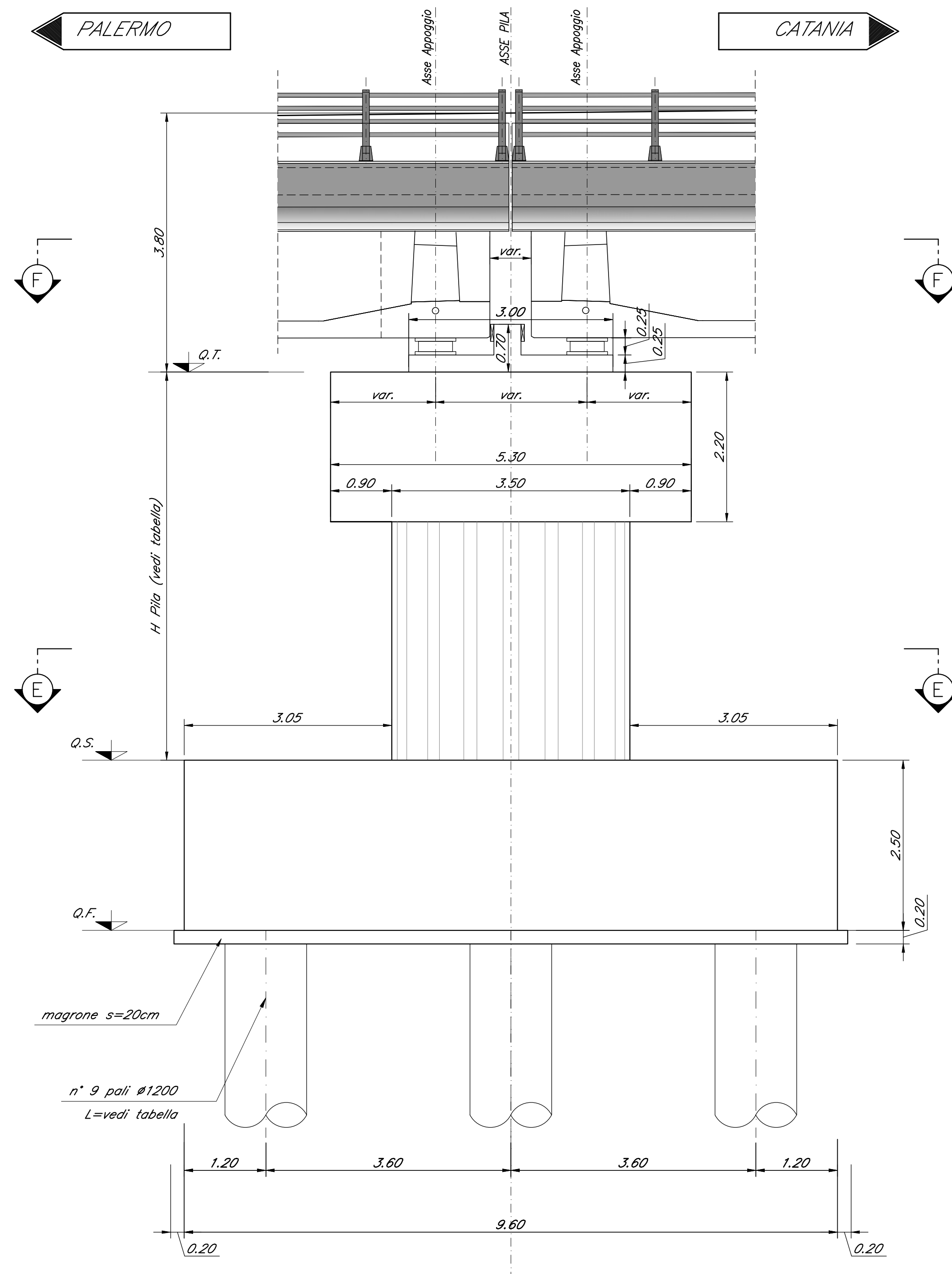

COMMITTENTE: RFI RETE FERROVIARIA ITALIANA GRUPPO FERROVIE DELLO STATO ITALIANE

PROGETTAZIONE: ITALFERR

DIRETTRICE FERROVIARIA MESSINA - CATANIA - PALERMO  
NUOVO COLLEGAMENTO PALERMO - CATANIA

U.O. OPERE CIVILI E GESTIONE DELLE VARIANTI

PROGETTO DEFINITIVO

TRATTA DITTAINO - CATENANUOVA (LOTTO 5)

OPERE PRINCIPALI - PONTI E VIADOTTI

VI03 - Viadotto ferroviario, L=780 m  
Carpenteria Pila 2

SCALA: 1:50

COMMESSA LOTTO FASE ENTE TIPO DOC. OPERA/DISCIPLINA Progr. REV.

RS3E	50	D	09	PZ	VI0305	002	A
------	----	---	----	----	--------	-----	---

Rev.	Descrizione	Redatto	Data	Verificato	Data	Approvato	Data	Autore	Stato
A	Emissione esecutiva	G. Siani	14/01/2015		14/01/2015		14/01/2015		

File: RS3E5009PZV0305002A.dwg n. Etab:1212