

CARPENTERIA PILA P03  
BINARIO PARI  
Scala 1:50

SEZIONE B-B  
Scala 1:50

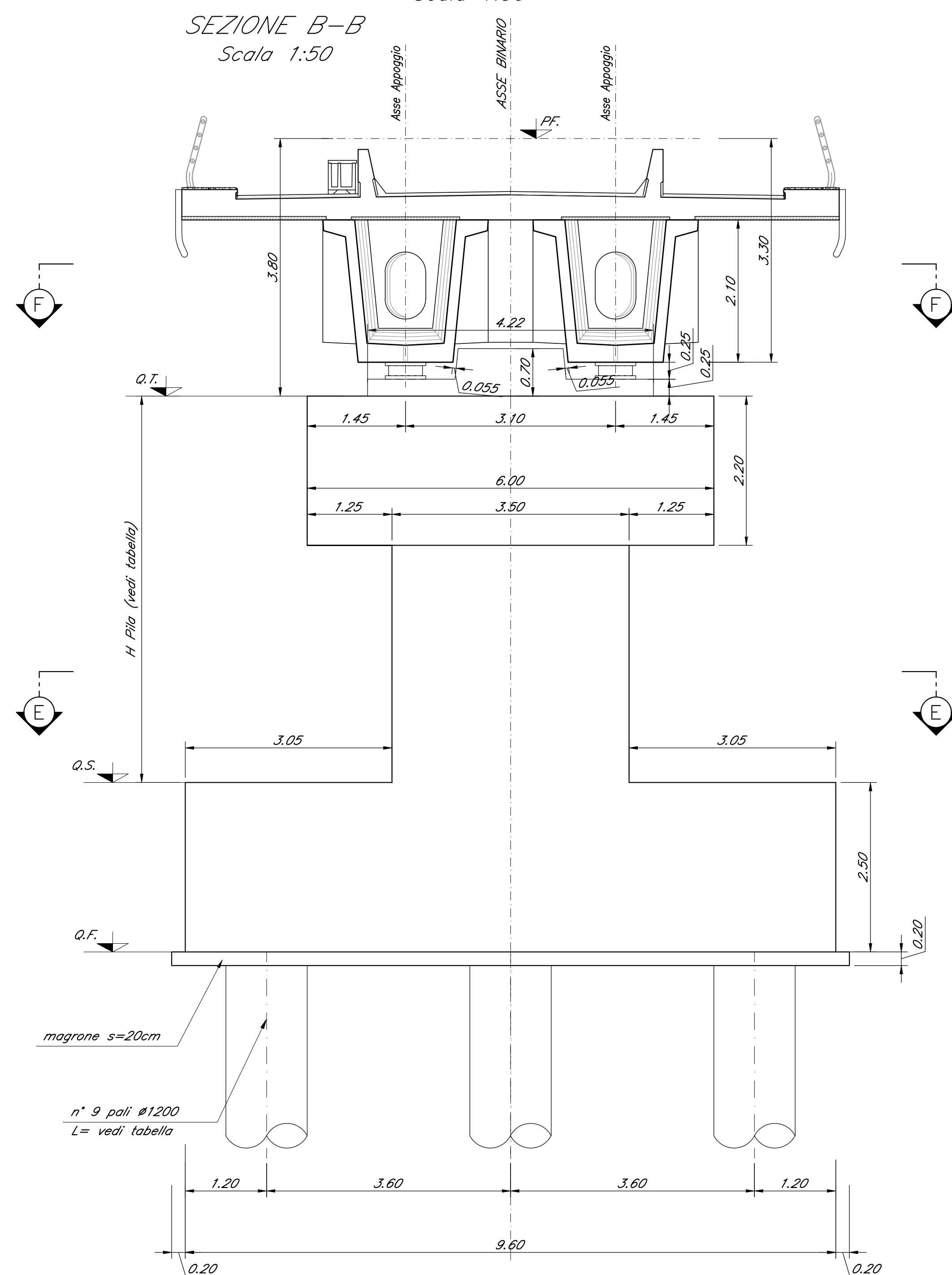

SEZIONE F-F  
Scala 1:50



TABELLA PILE (m)

Pila	P.F.	Q.T.	Q.S.	Q.F.	H Pila
P03	+248.90	+245.10	+237.40	+234.90	7.70

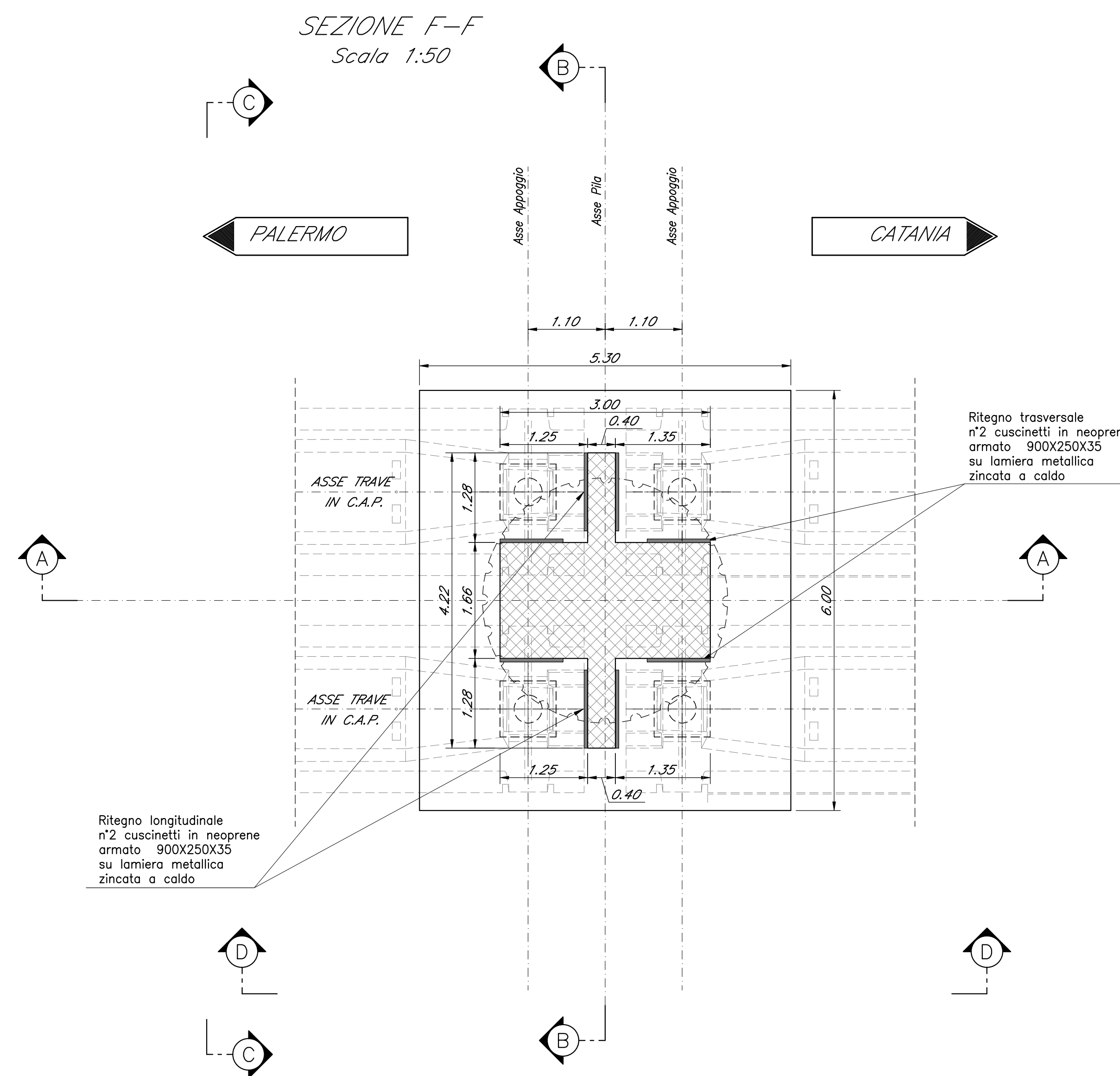
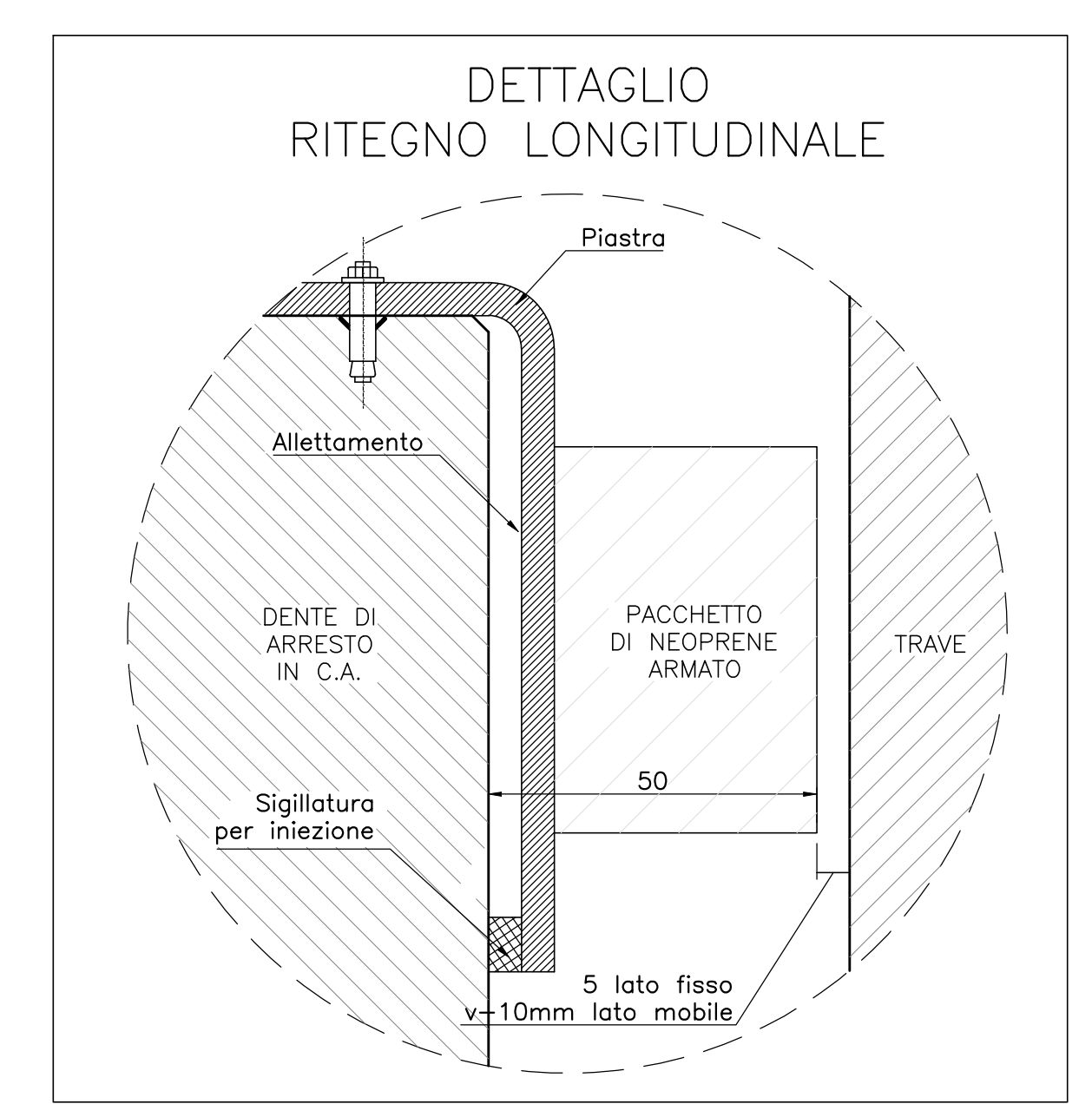
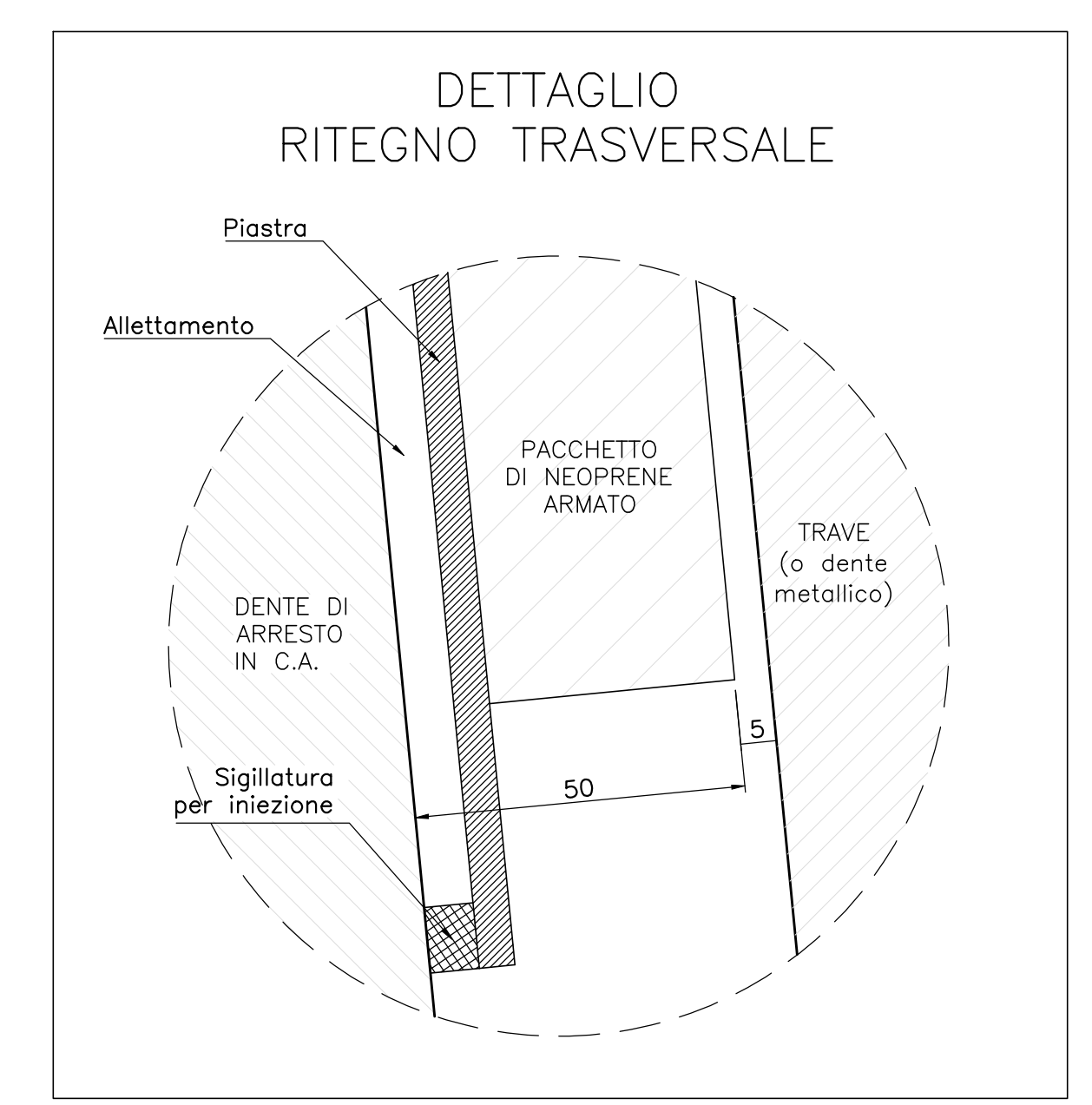

Nota:  
Le quote dei battenti sono indicate e andranno verificate con l'altezza effettiva degli apparecchi di appoggio.

SEZIONE E-E  
Scala 1:50

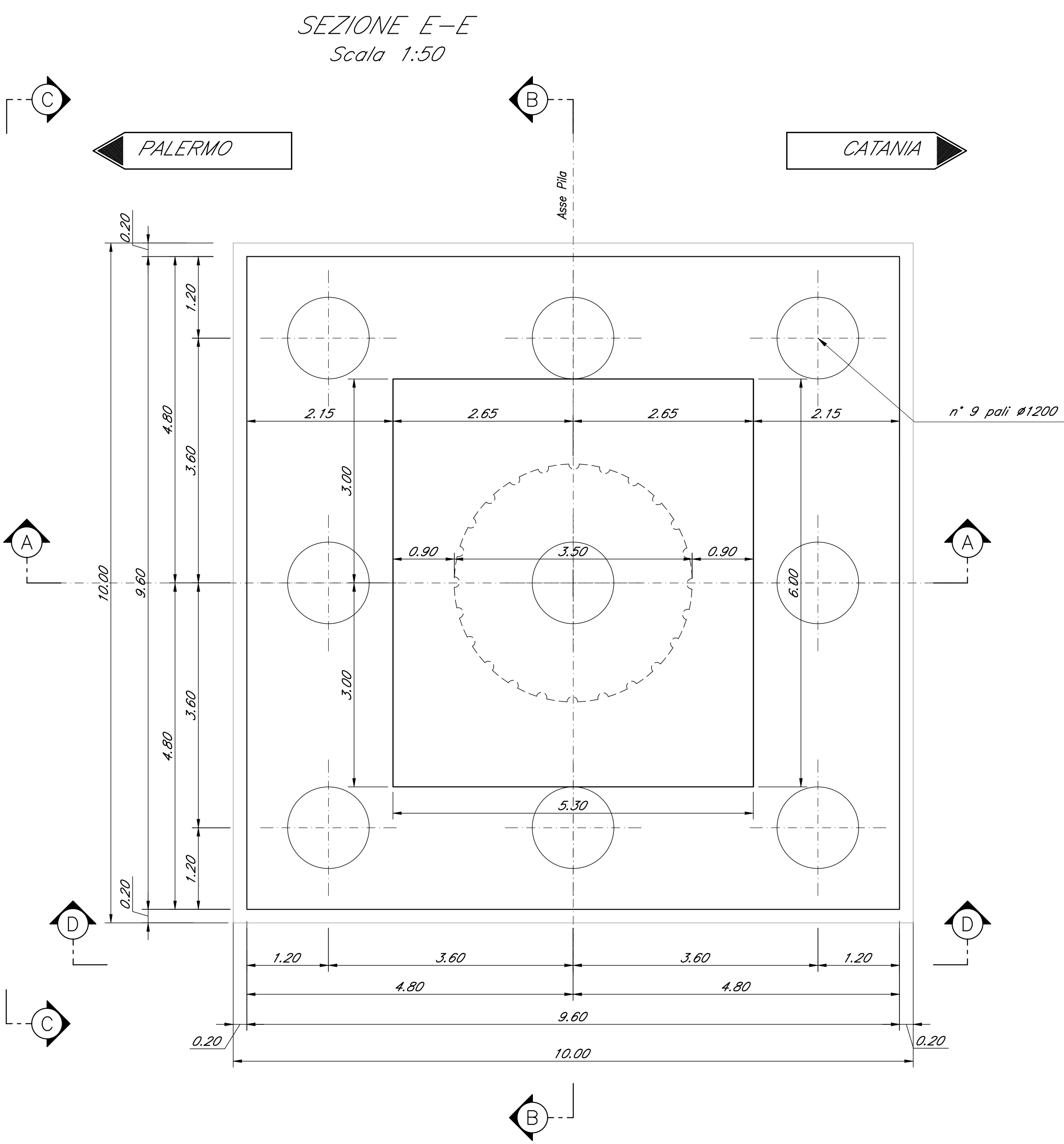

SEZIONE A-A  
Scala 1:50

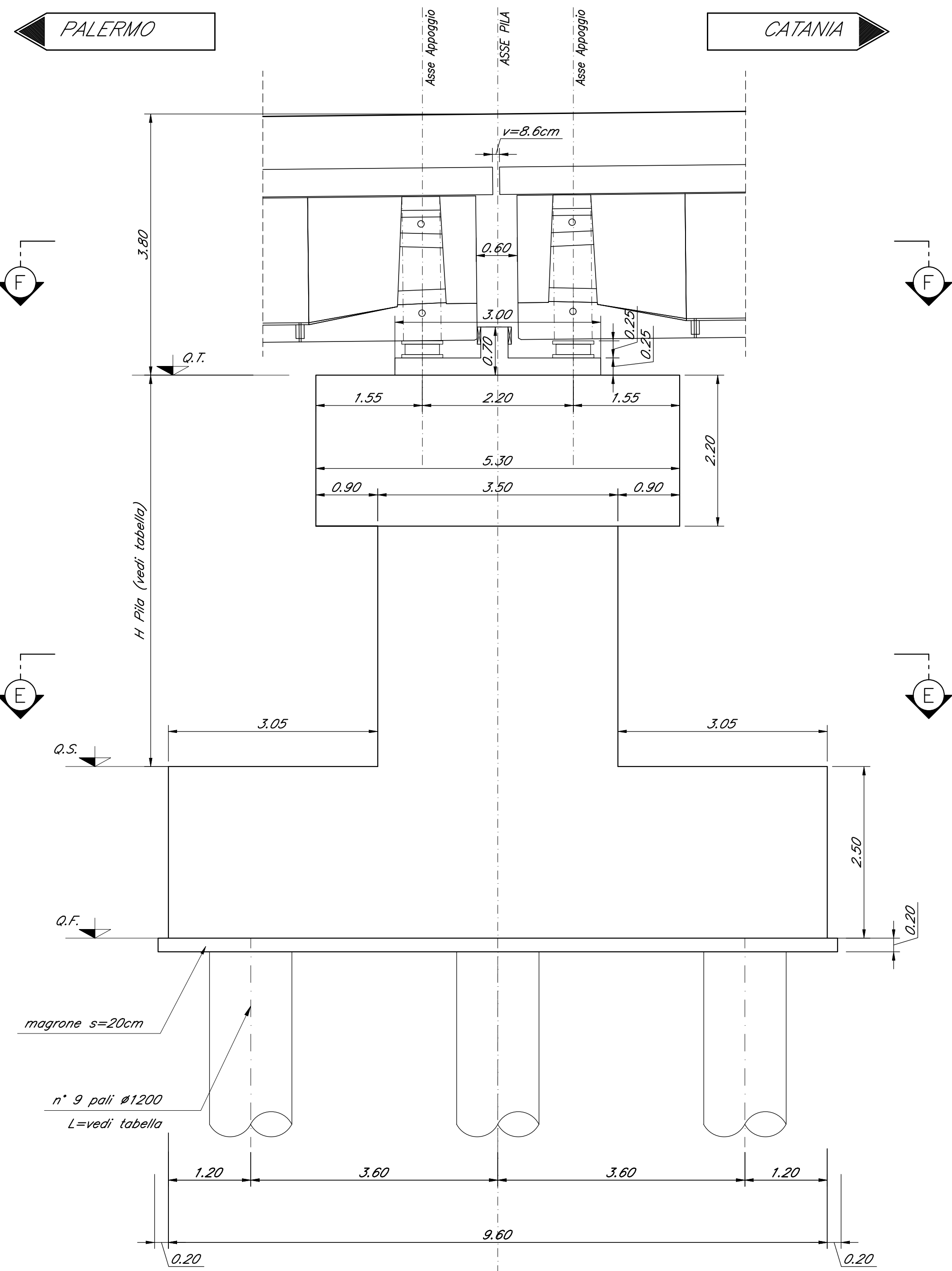

SEZIONE C-C  
Scala 1:50

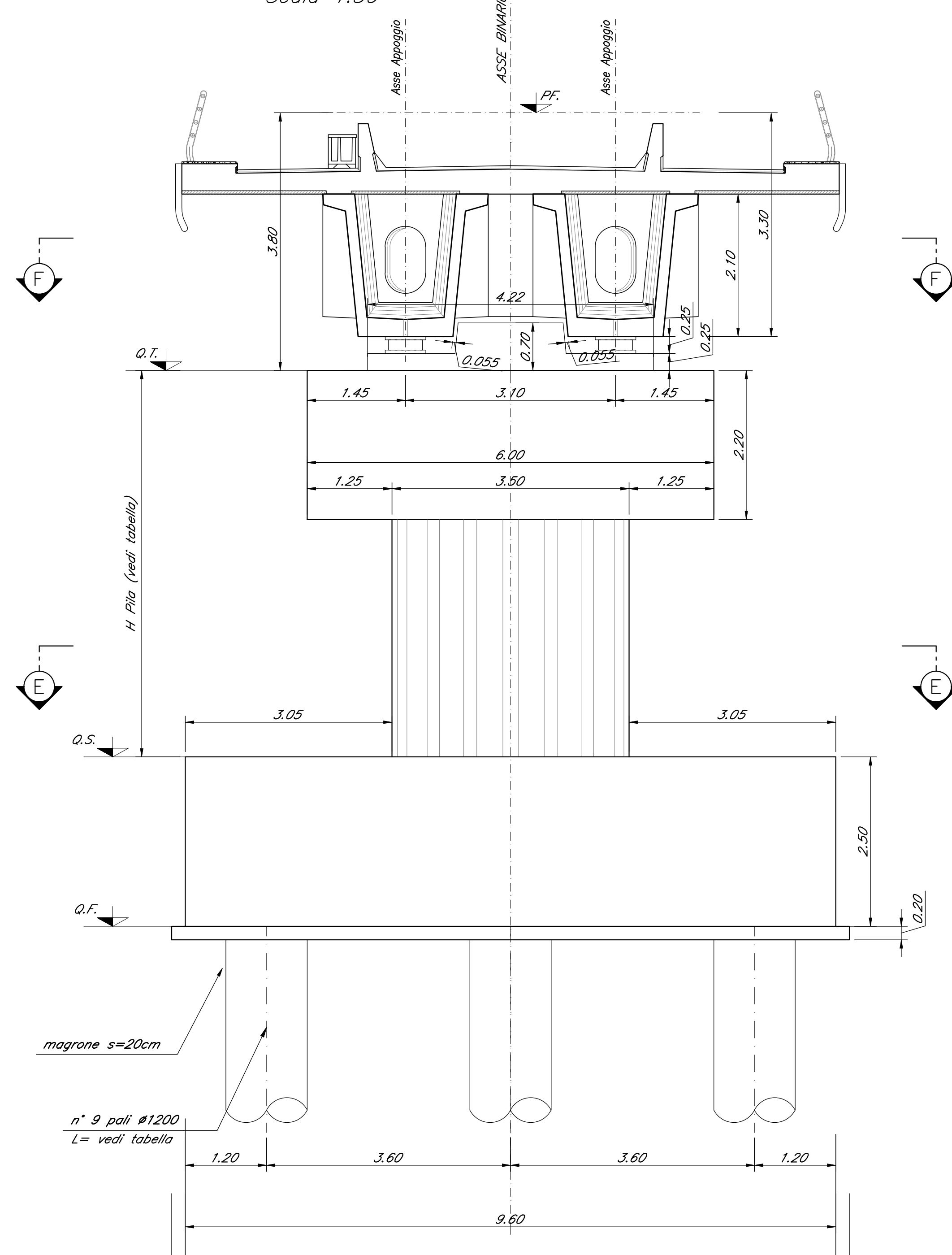

SEZIONE D-D  
Scala 1:50

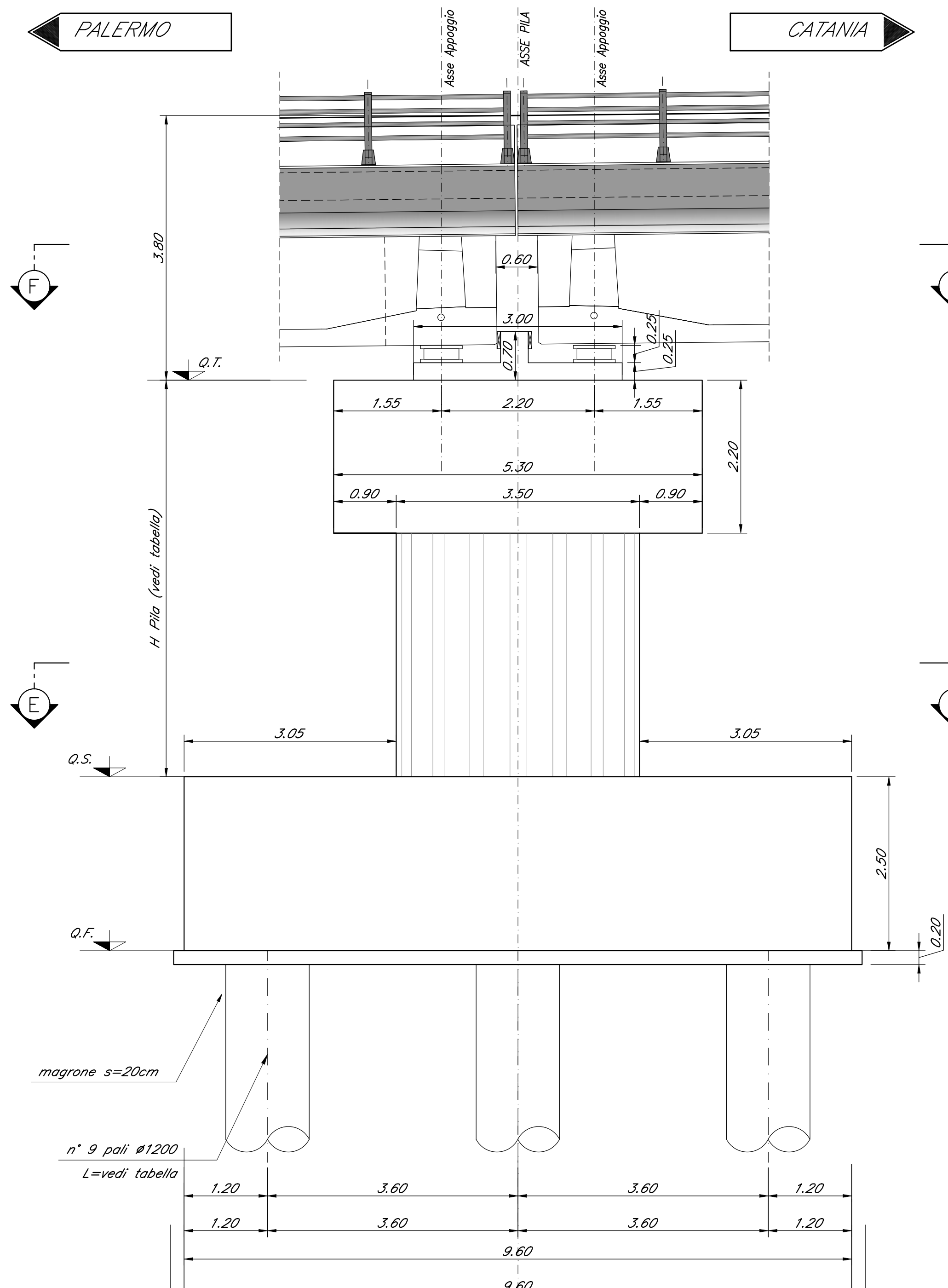

COMMITTENTE: **RFI** RETE FERROVIARIA ITALIANA GRUPPO FERROVIE DELLO STATO ITALIANE

PROGETTAZIONE: **ITALFER** INFRASTRUTTURE FERROVIARIE

DIRETTRICE FERROVIARIA MESSINA - CATANIA - PALERMO  
NUOVO COLLEGAMENTO PALERMO - CATANIA

U.O. OPERE CIVILI E GESTIONE DELLE VARIANTI

PROGETTO DEFINITIVO

TRATTA DITTAINO - CATENANUOVA (LOTTO 5)

OPERE PRINCIPALI - PONTI E VIADOTTI

VI04 - Viadotto ferroviario, L=350 m  
Carpenteria Pila 3

SCALA: 1:50

Rev.	Descrizione	Redatto	Data	Verificato	Data	Approvato	Data	Autore	Stato
A	Emissione esecutiva	G. Siliotti	Novembre 2019	[Signature]	Novembre 2019	[Signature]	Novembre 2019		

File: RS3E50D09PZV0405003A.dwg n. Etab: 1287