

SEZIONE E-E  
Scala 1:50

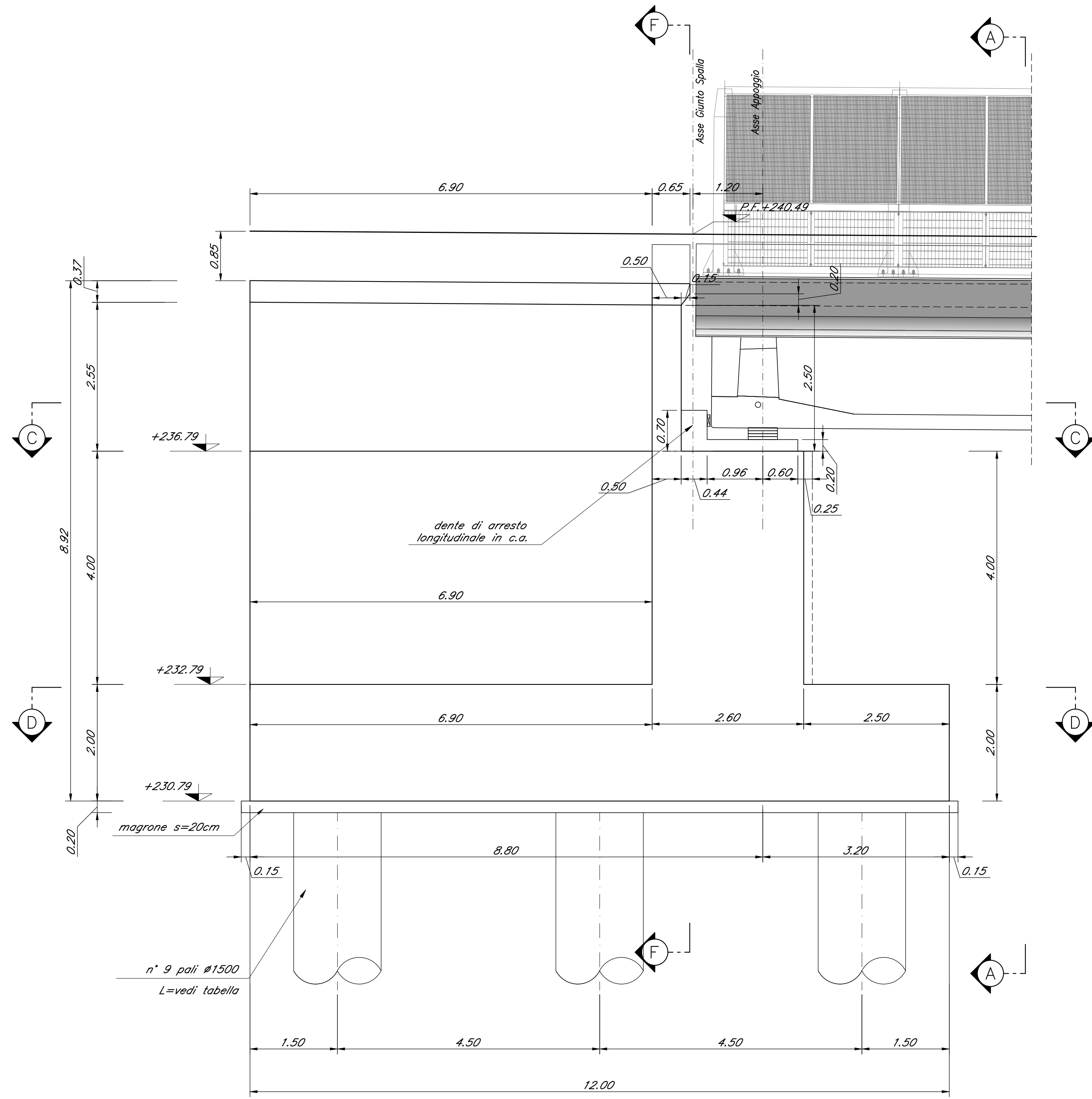

SEZIONE F-F  
Scala 1:50

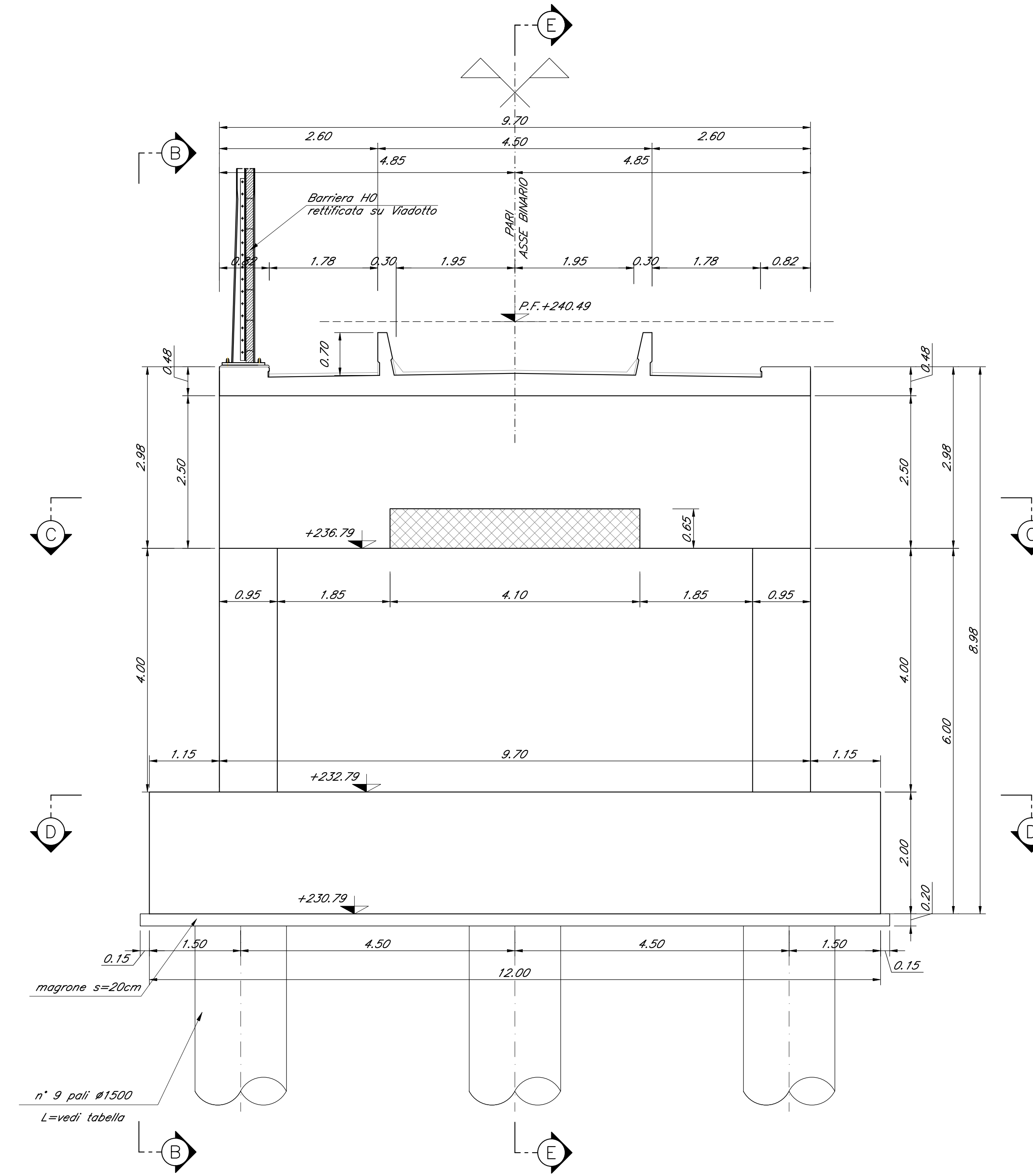

DETTAGLIO DEI MURETTI PARABALLAST  
Scala 1:20

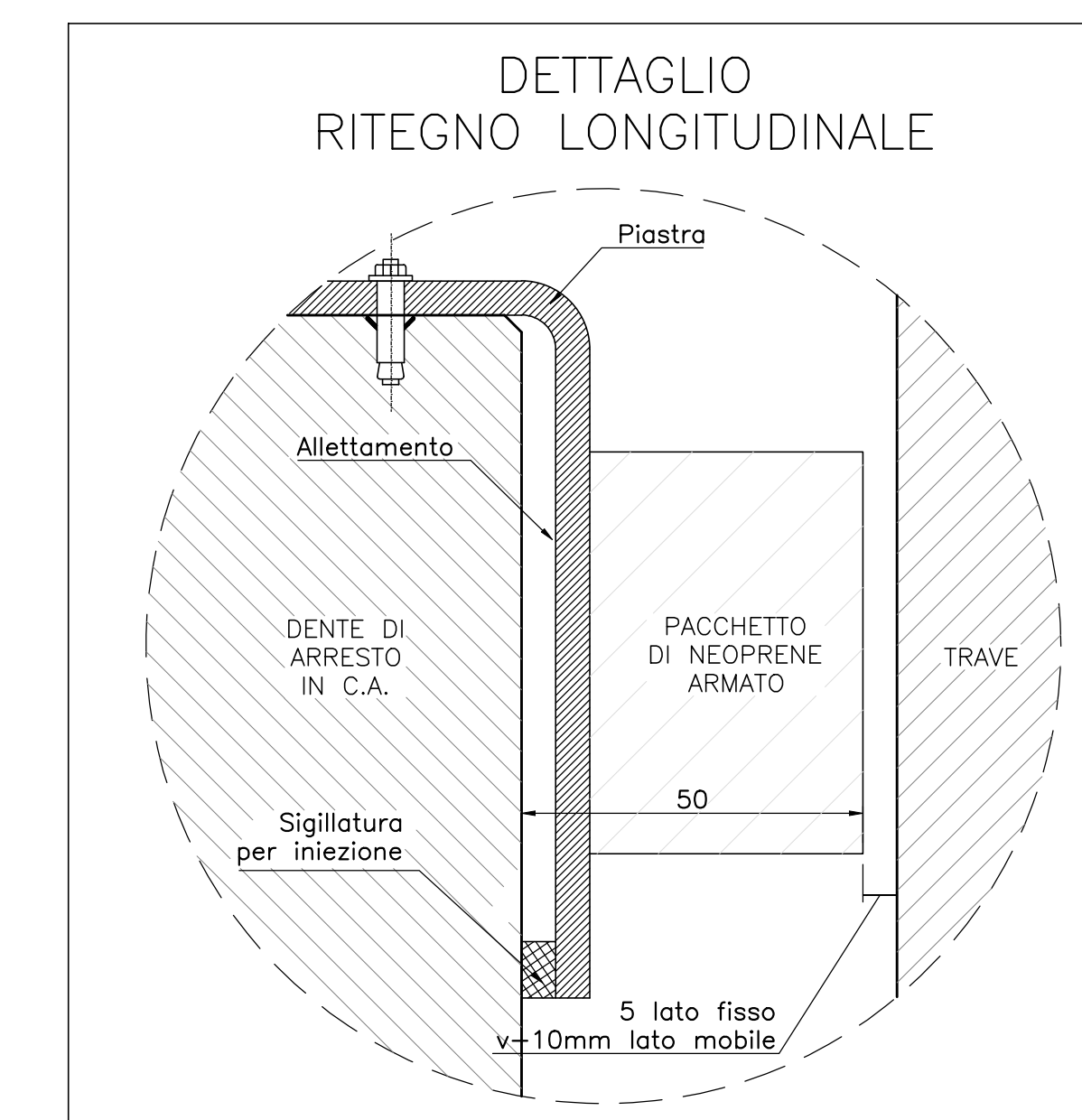
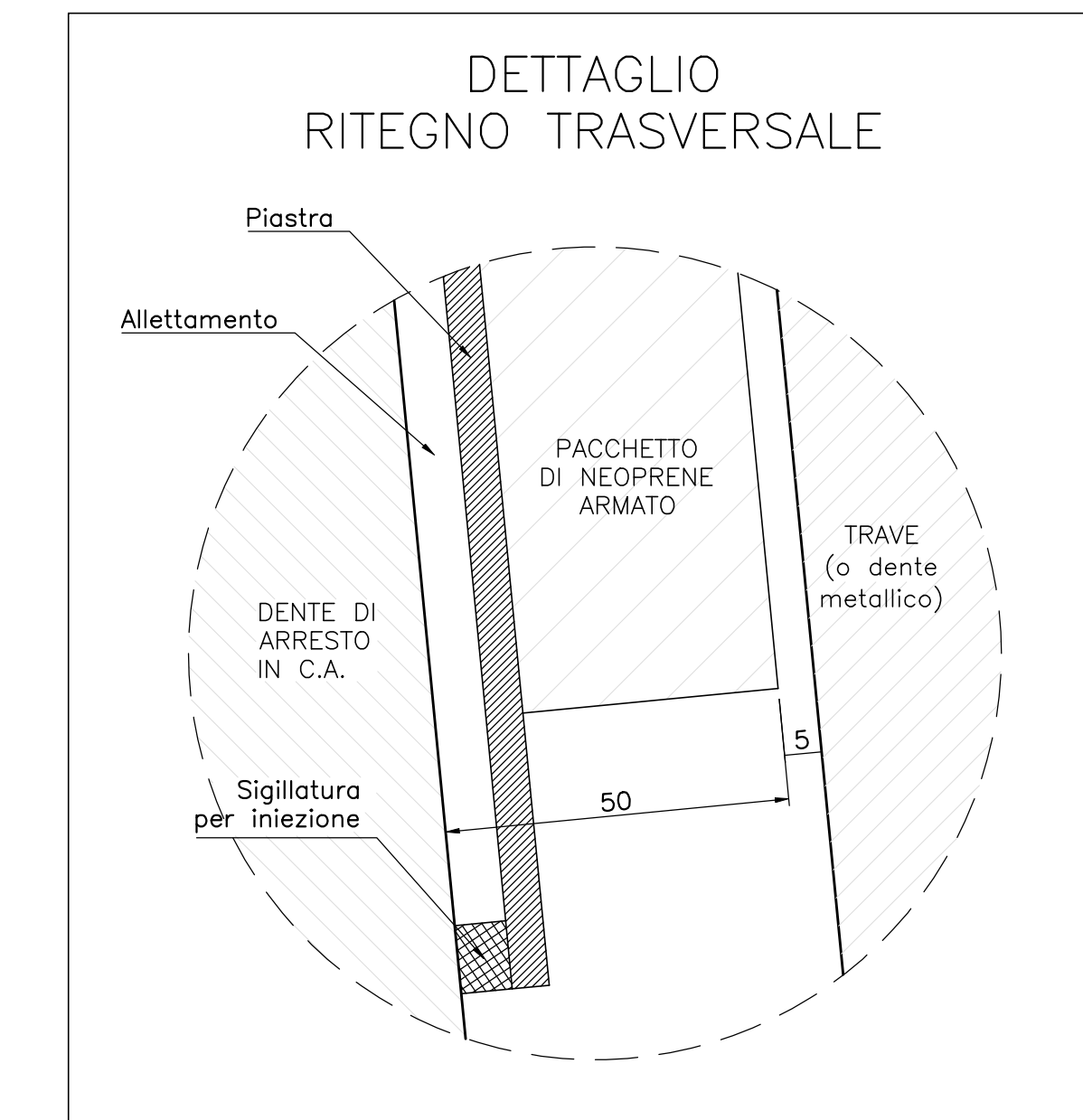
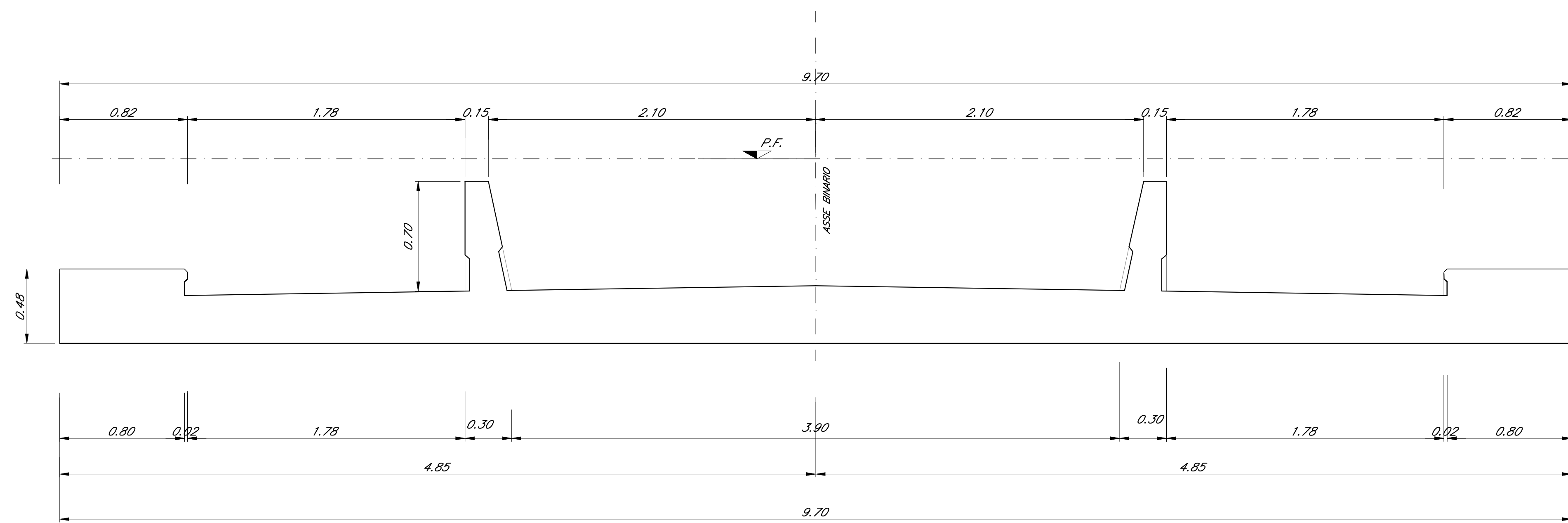

Nota:  
• Le quote dei battenti sono indicate e andranno verificate con l'altezza effettiva degli apparecchi di appoggio

COMMITTENTE: **RFI** RETE FERROVIARIA ITALIANA GRUPPO FERROVIE DELLO STATO ITALIANE

PROGETTAZIONE: **ITALFERR** GRUPPO FERROVIE DELLO STATO ITALIANE

DIRETTRICE FERROVIARIA MESSINA - CATANIA - PALERMO  
NUOVO COLLEGAMENTO PALERMO - CATANIA

U.O. OPERE CIVILI E GESTIONE DELLE VARIANTI  
PROGETTO DEFINITIVO  
TRATTA DITTAINO - CATENANUOVA (LOTTO 5)

OPERE PRINCIPALI - PONTI E VIADOTTI  
VI05 - Viadotto ferroviario, L=170 m  
Carpenteria Spalla A - tav. 2 di 2

SCALA: 1:50

| COMMESSA | LOTTO | FASE | ENTE | TIPO DOC. | OPERA/DISCIPLINA | PROGR. | REV. |
|----------|-------|------|------|-----------|------------------|--------|------|
| RS3E     | 50    | D    | 09   | PZ        | VI0504           | 002    | A    |

| Rev. | Descrizione         | Redatto    | Data          | Verificato  | Data          | Approvato   | Data          | Autore      | Verificatore |
|------|---------------------|------------|---------------|-------------|---------------|-------------|---------------|-------------|--------------|
| A    | Emissione esecutiva | O. Sirelli | Novembre 2019 | [Signature] | Novembre 2019 | [Signature] | Novembre 2019 | [Signature] | [Signature]  |

File: RS3E50D09PZV0504002A.dwg n. Elib: 1269