

CARPENTERIA SPALLA B  
BINARIO PARI  
Scala 1:50

VISTA B-B  
Scala 1:50

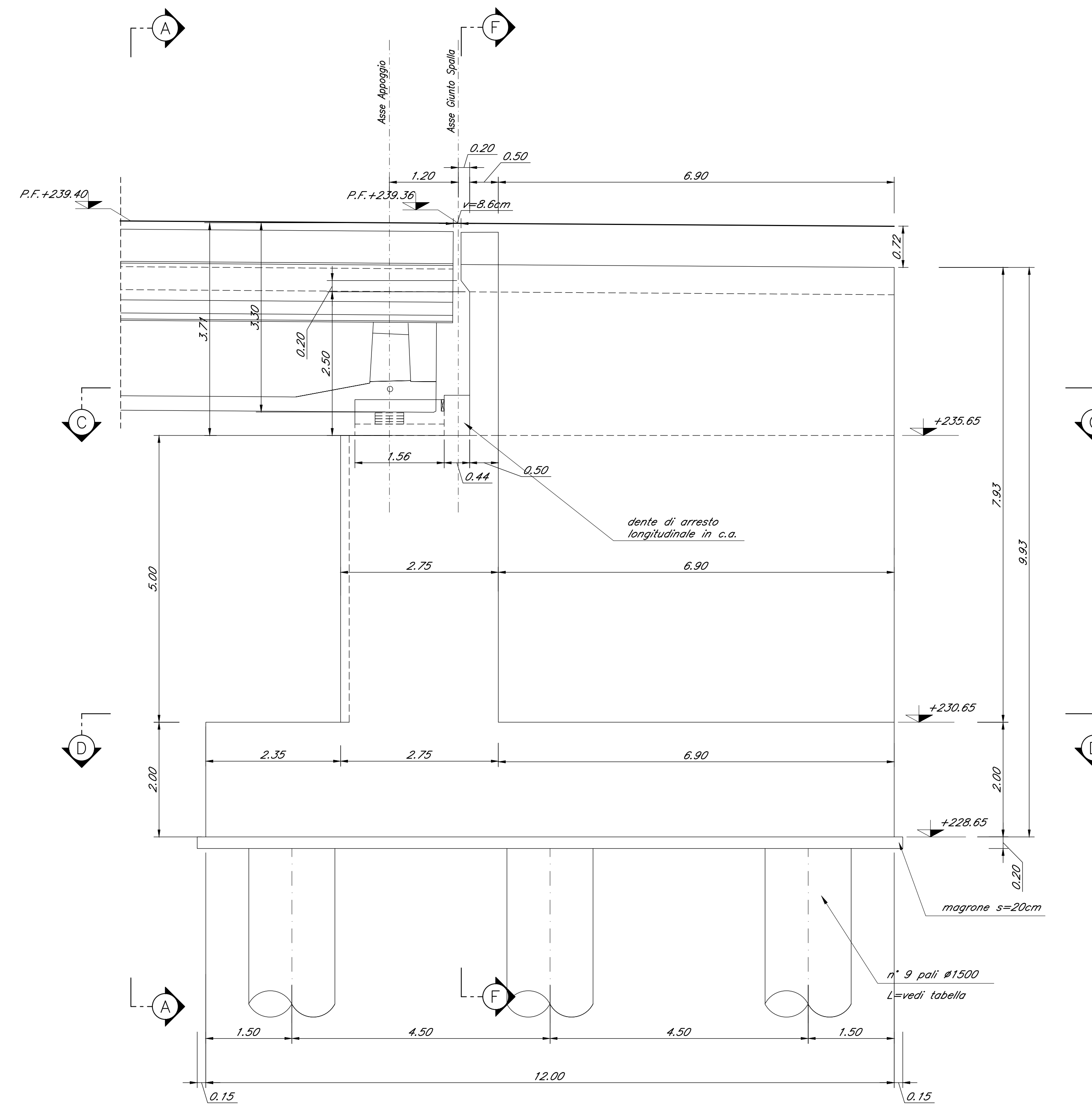

SEZIONE C-C  
Scala 1:50

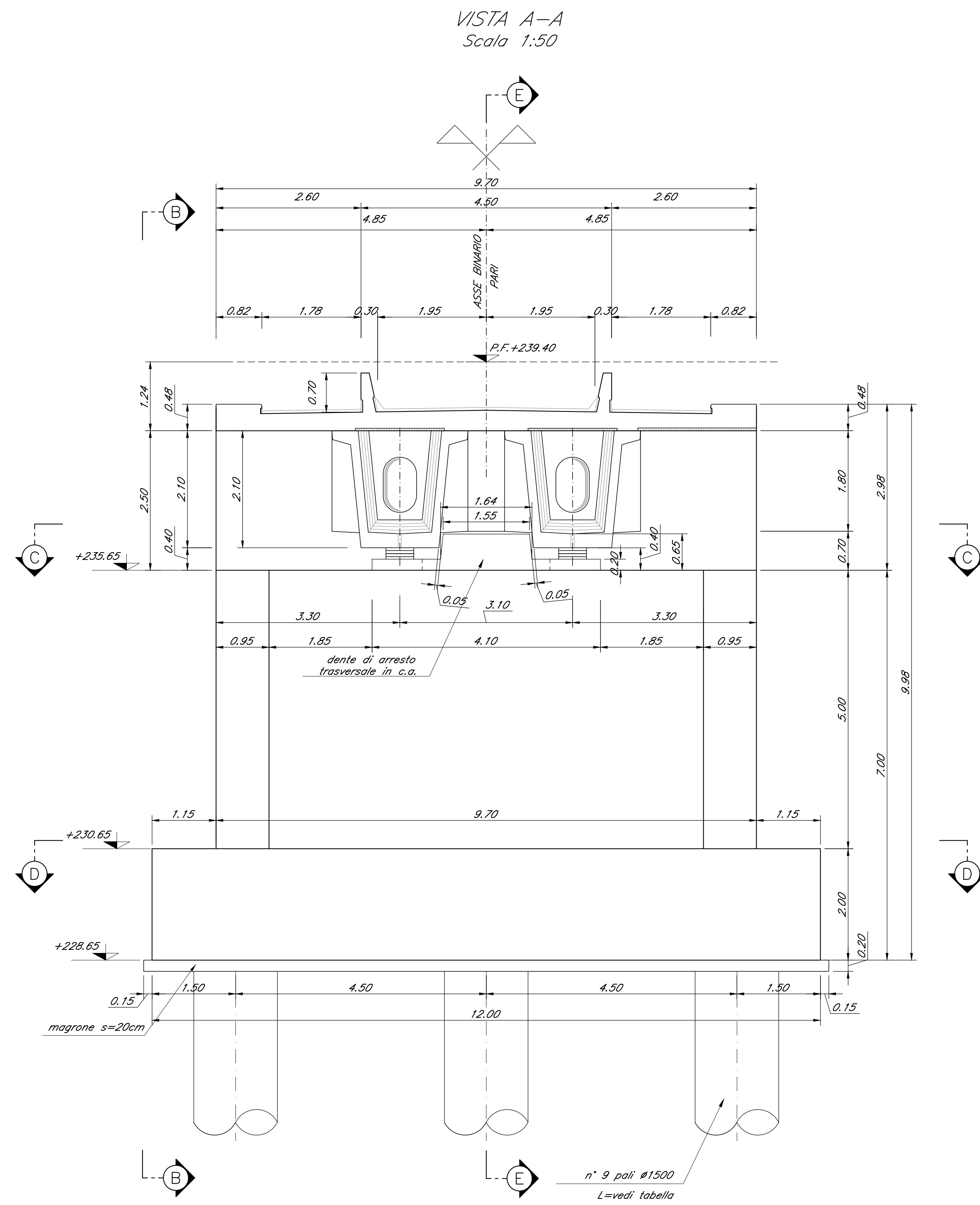
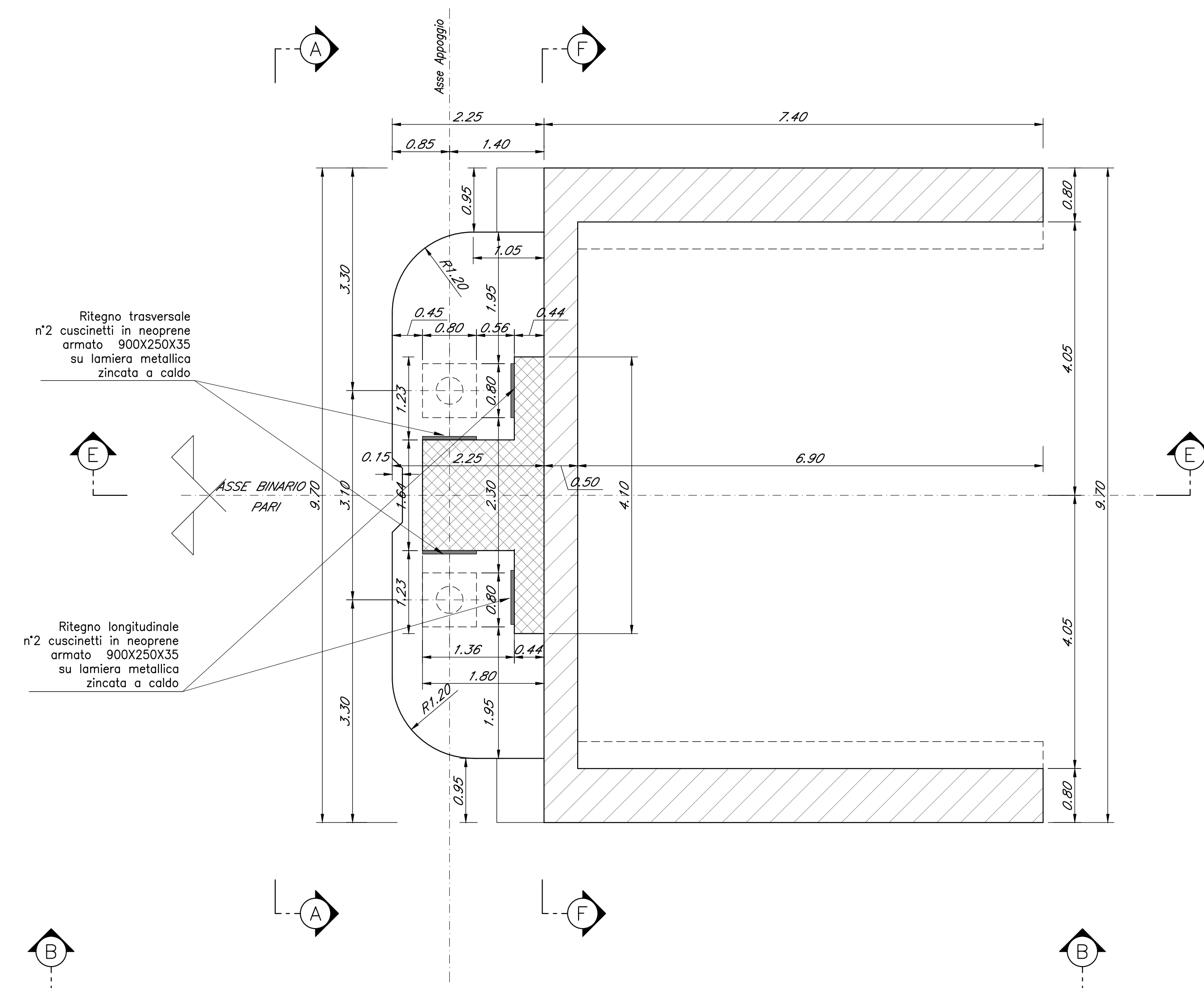

SEZIONE D-D  
Scala 1:50

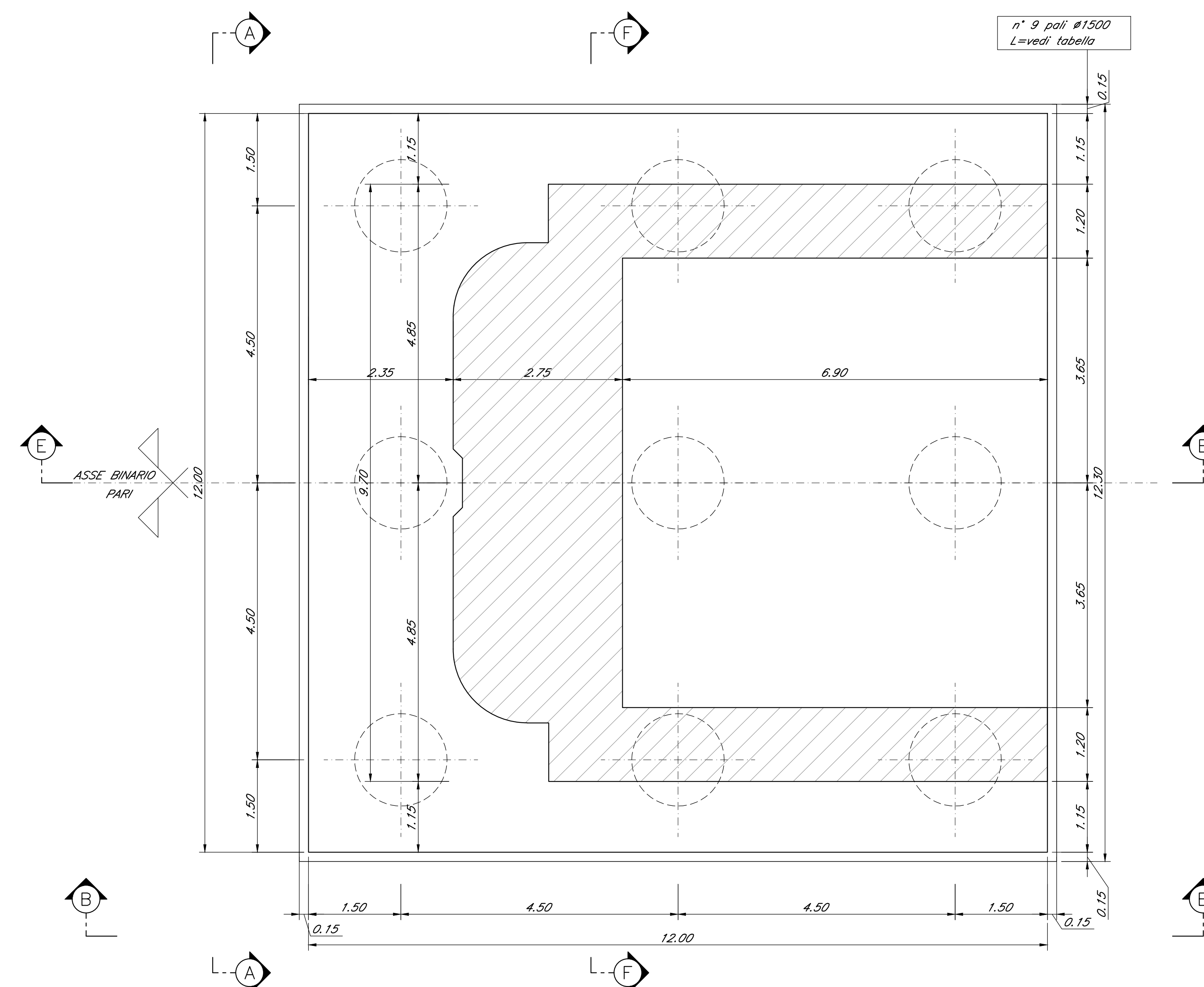

Nota:  
• Le quote dei baglioli sono indicate e andranno verificate con l'altezza effettiva degli apparecchi di appoggio

COMMITTENTE: **RFI** RETE FERROVIARIA ITALIANA GRUPPO FERROVIE DELLO STATO ITALIANE

PROGETTAZIONE: **ITALFERR** GRUPPO FERROVIE DELLO STATO ITALIANE

DIRETTRICE FERROVIARIA MESSINA - CATANIA - PALERMO  
NUOVO COLLEGAMENTO PALERMO - CATANIA

U.O. OPERE CIVILI E GESTIONE DELLE VARIANTI

PROGETTO DEFINITIVO

TRATTA DITTAINO - CATENANUOVA (LOTTO 5)

OPERE PRINCIPALI - PONTI E VIADOTTI

VI05 - Viadotto ferroviario, L=170 m  
Carpenteria Spalla B - tav. 1 di 2

SCALA: 1:50

Rev.	Descrizione	Redatto	Data	Verificato	Data	Approvato	Data	Autore	Stato
A	Emissione esecutiva	O. Sirelli	Novembre 2019	[Firma]	Novembre 2019	[Firma]	Novembre 2019	[Firma]	Approvato

File: RS3E50D09PZV050403A.dwg n. Etab: 1270