

CARPENTERIA PILA P18
BINARIO PARI
Scala 1:50

SEZIONE E-E
Scala 1:50

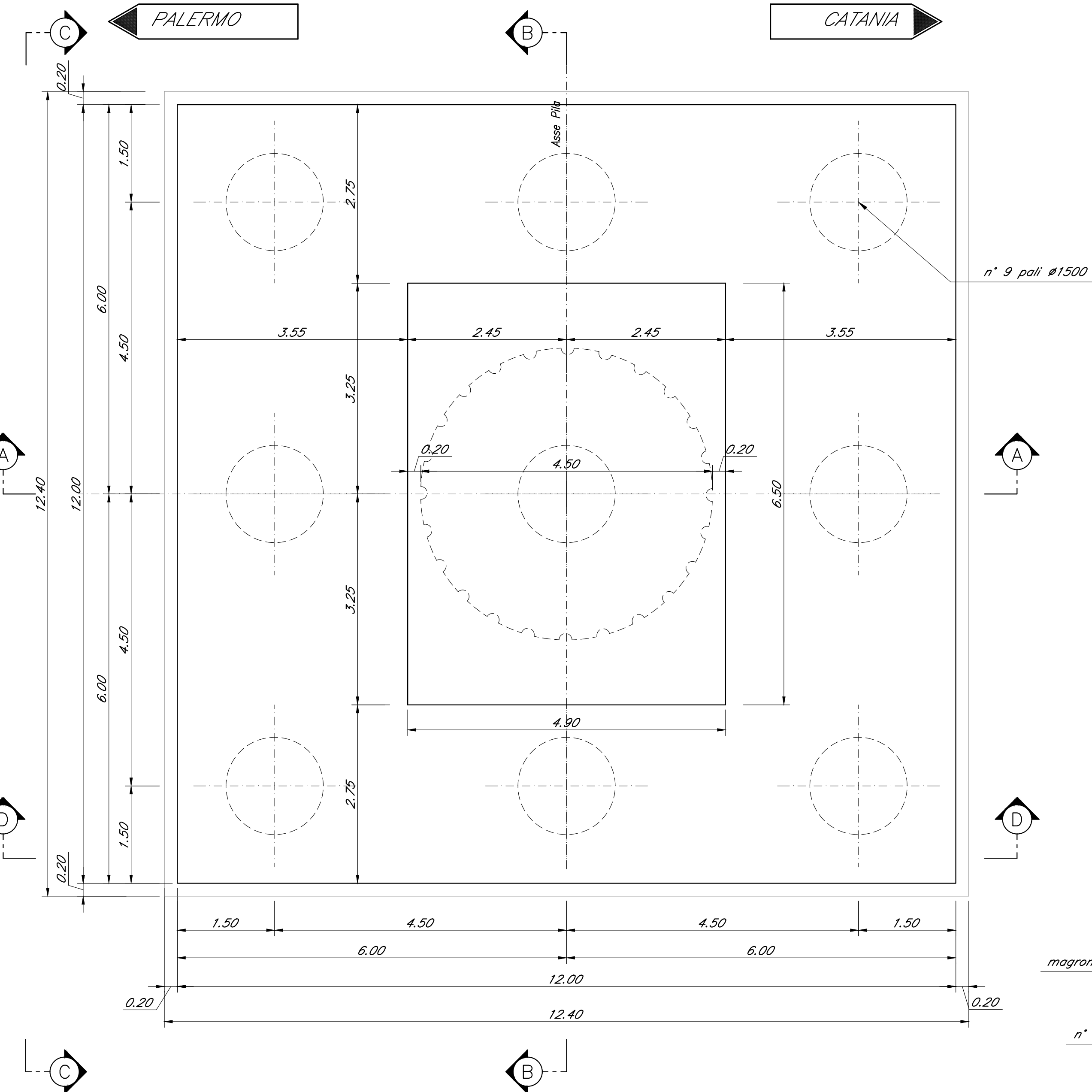

SEZIONE B-B
Scala 1:50

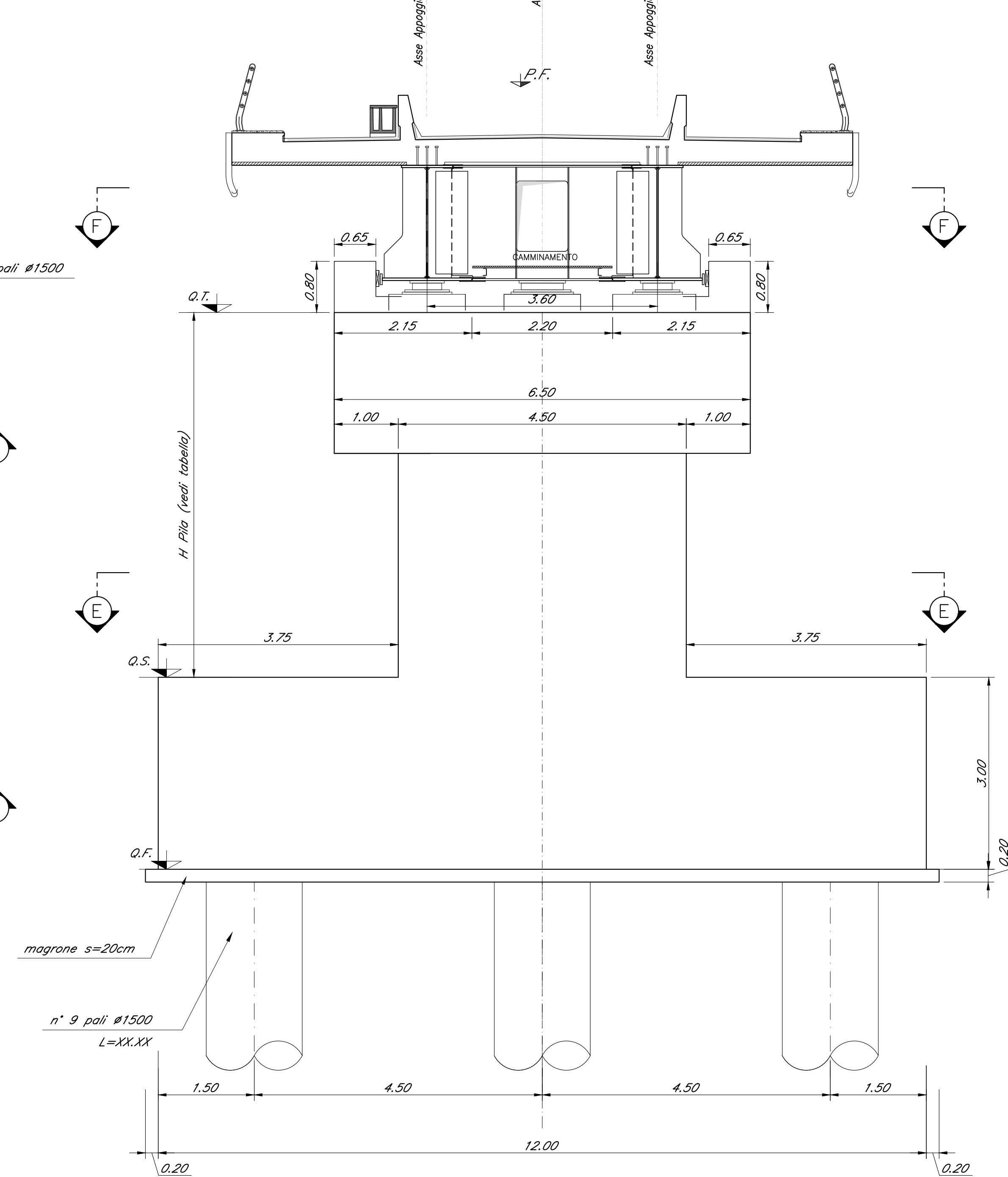

SEZIONE F-F
Scala 1:50



TABELLA PILE (m)

Pile	P.F.	Q.T.	Q.S.	Q.F.	H Pila
P18	+228.77	+225.27	+213.37	+210.37	11.90

SEZIONE A-A
Scala 1:50

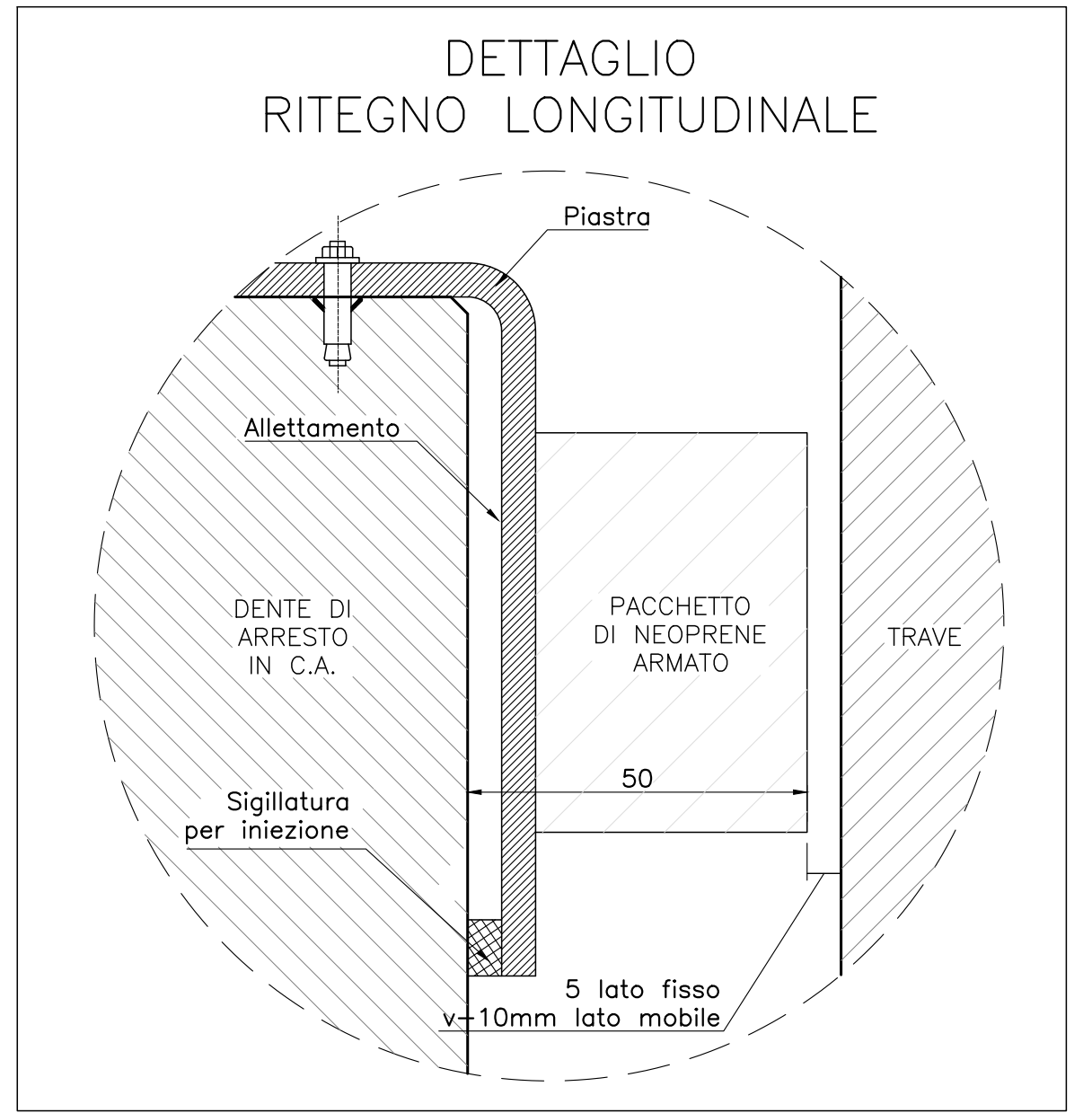
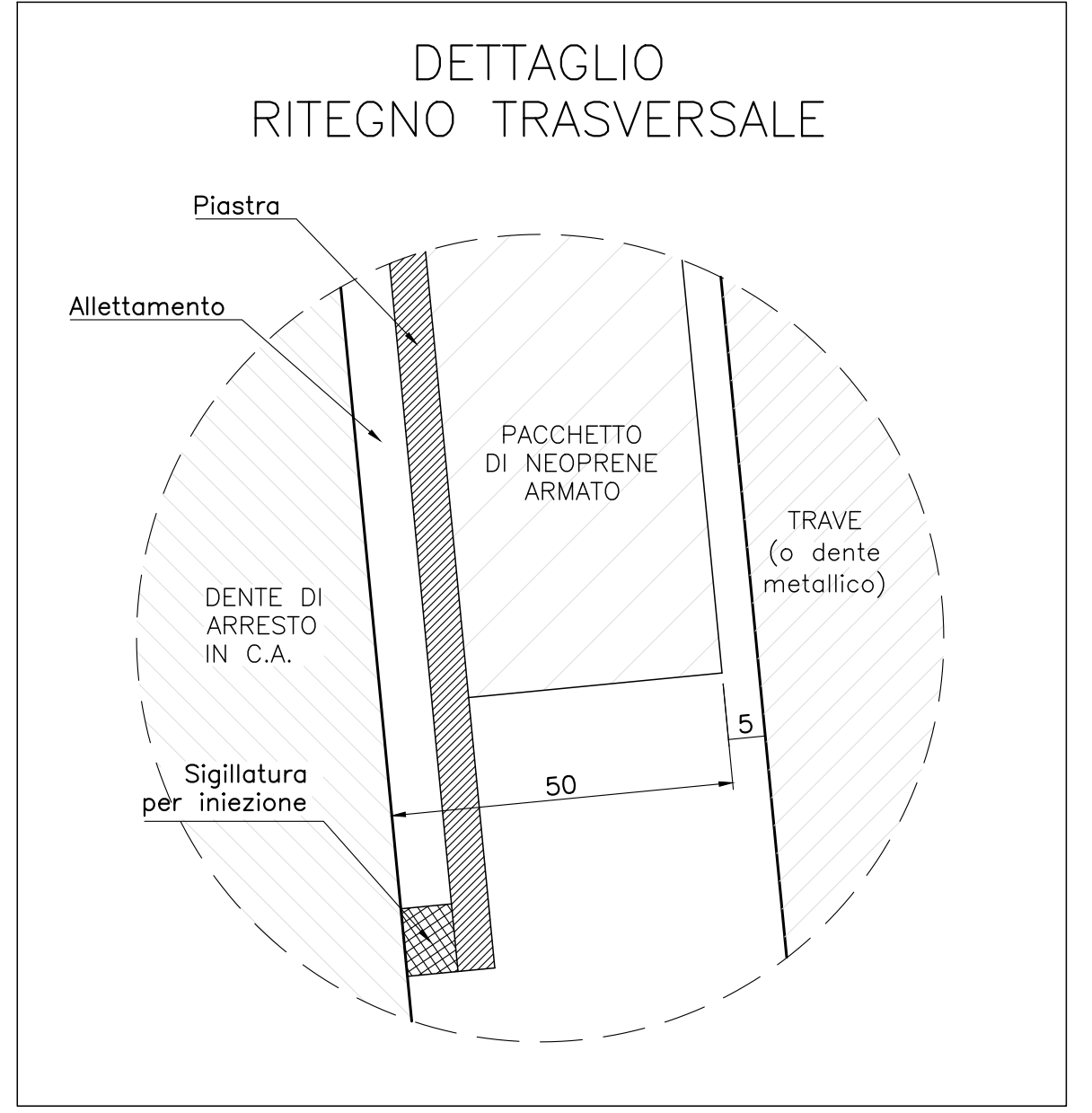
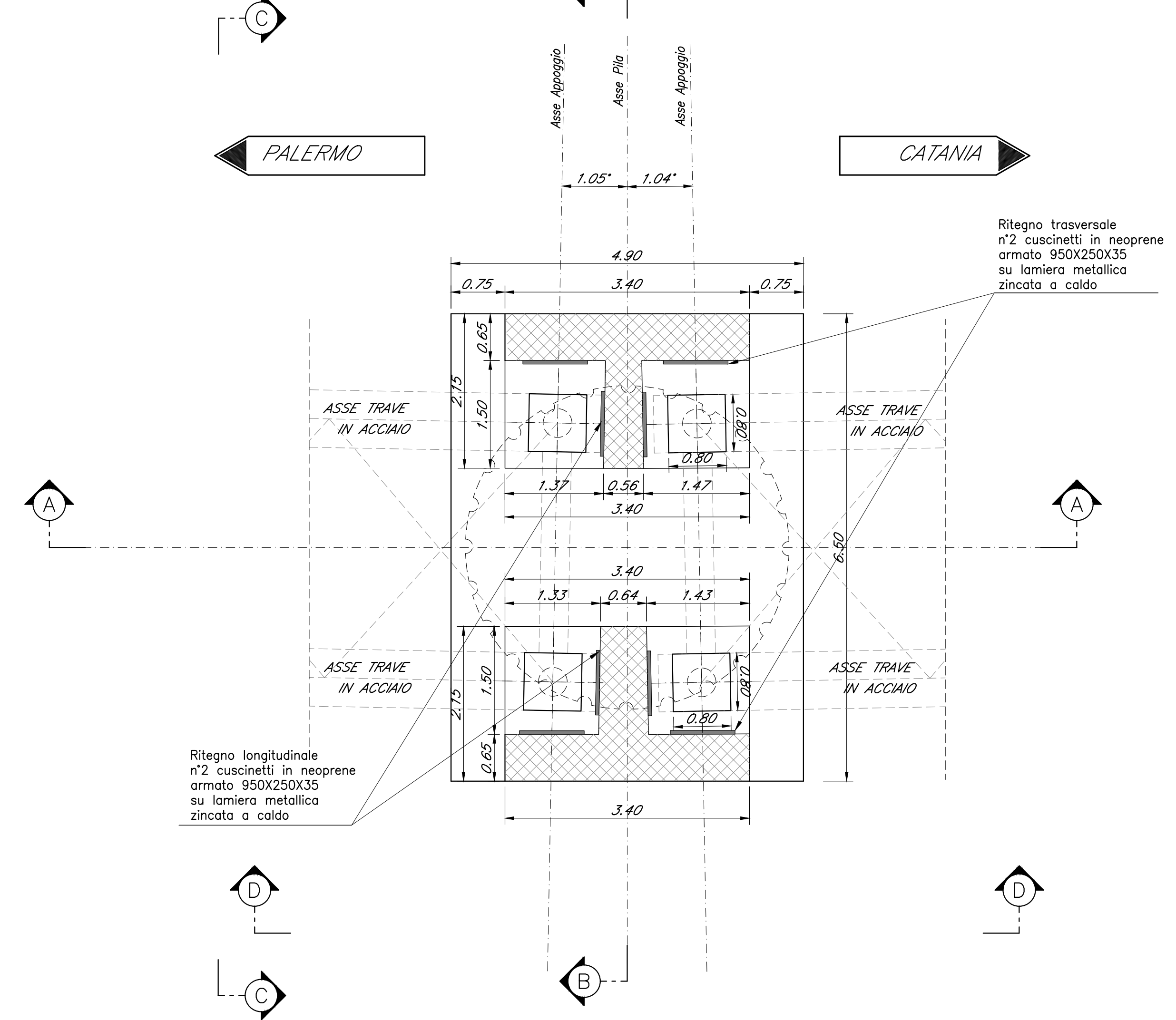
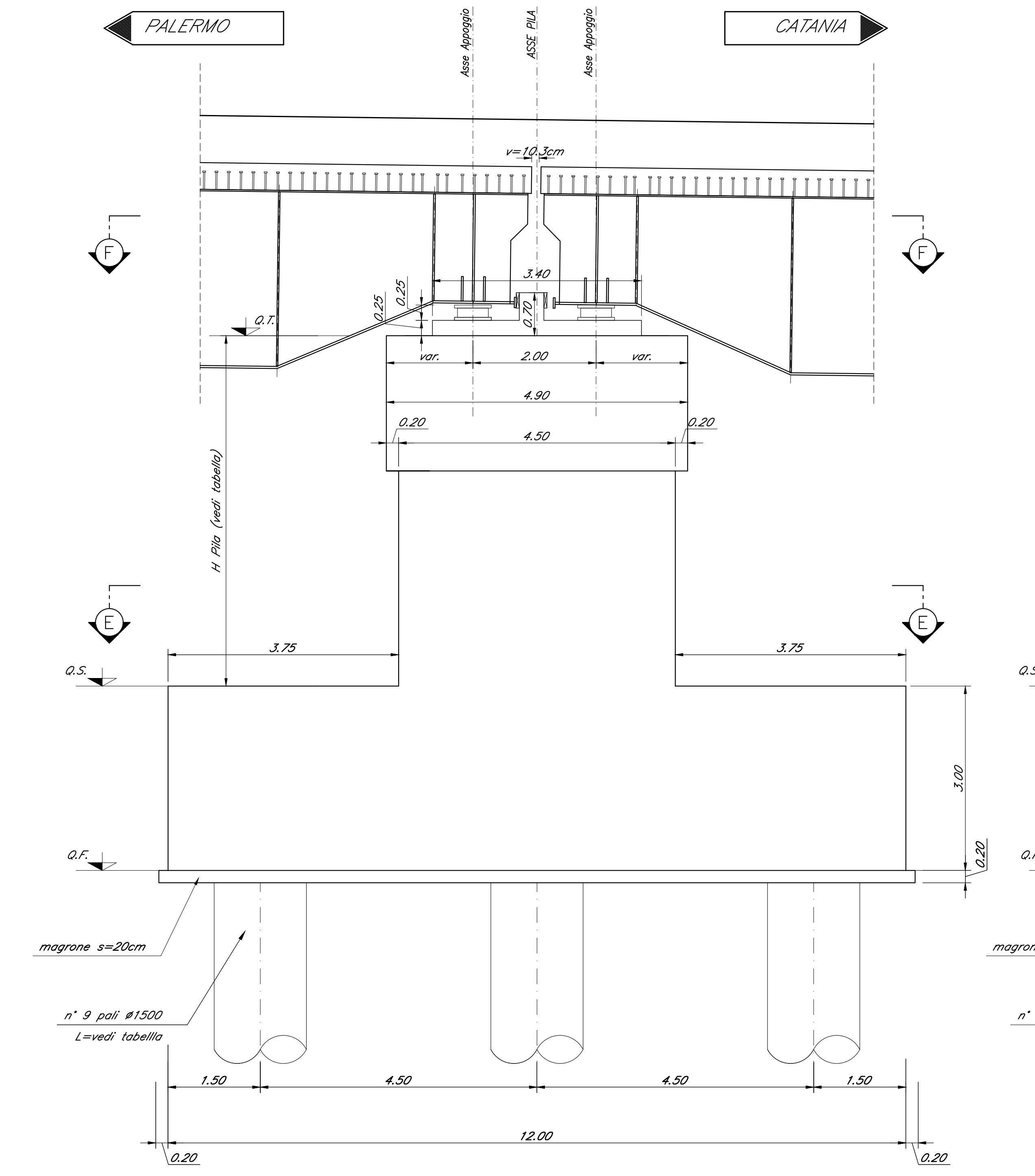

SEZIONE C-C
Scala 1:50

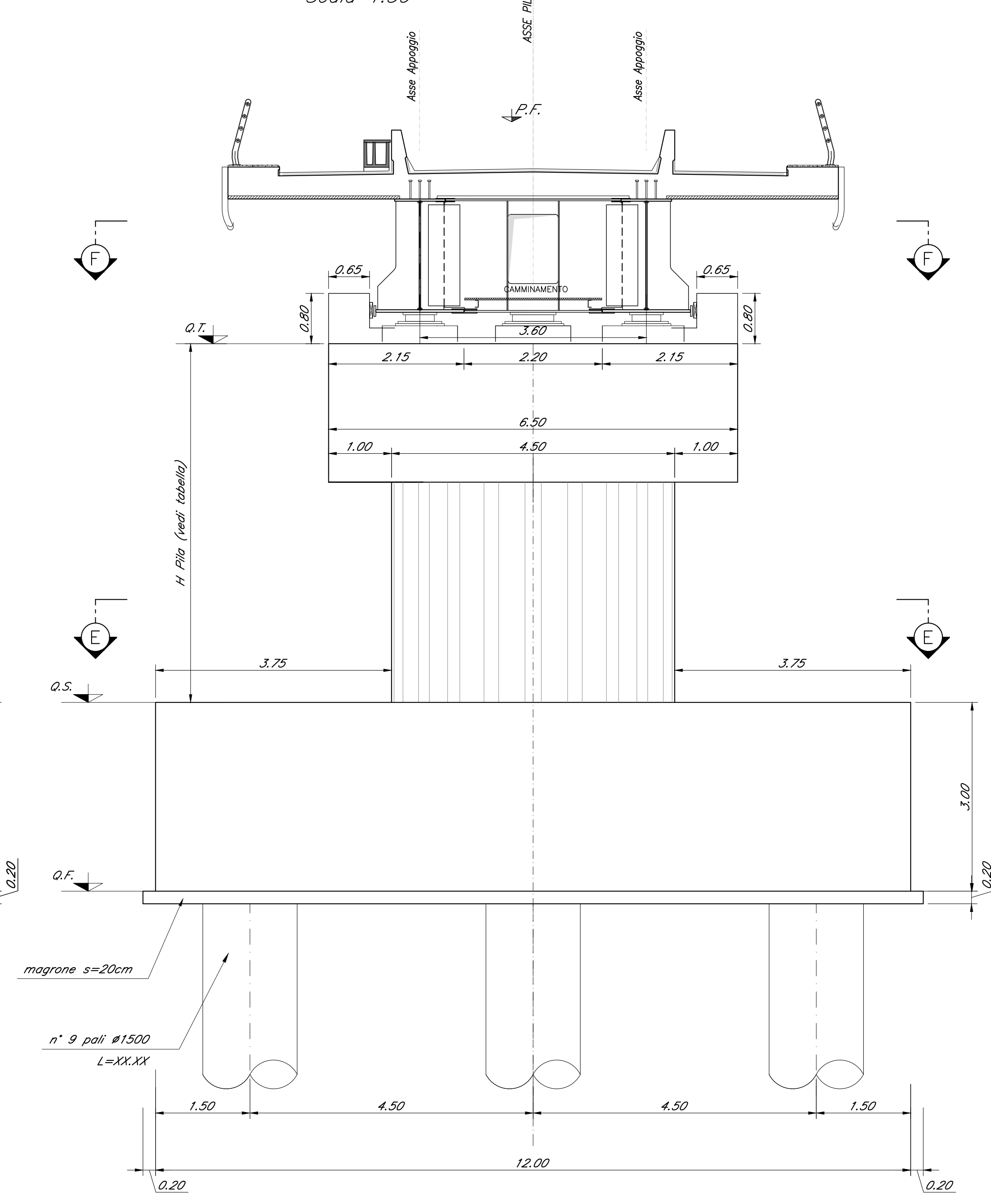

SEZIONE D-D
Scala 1:50

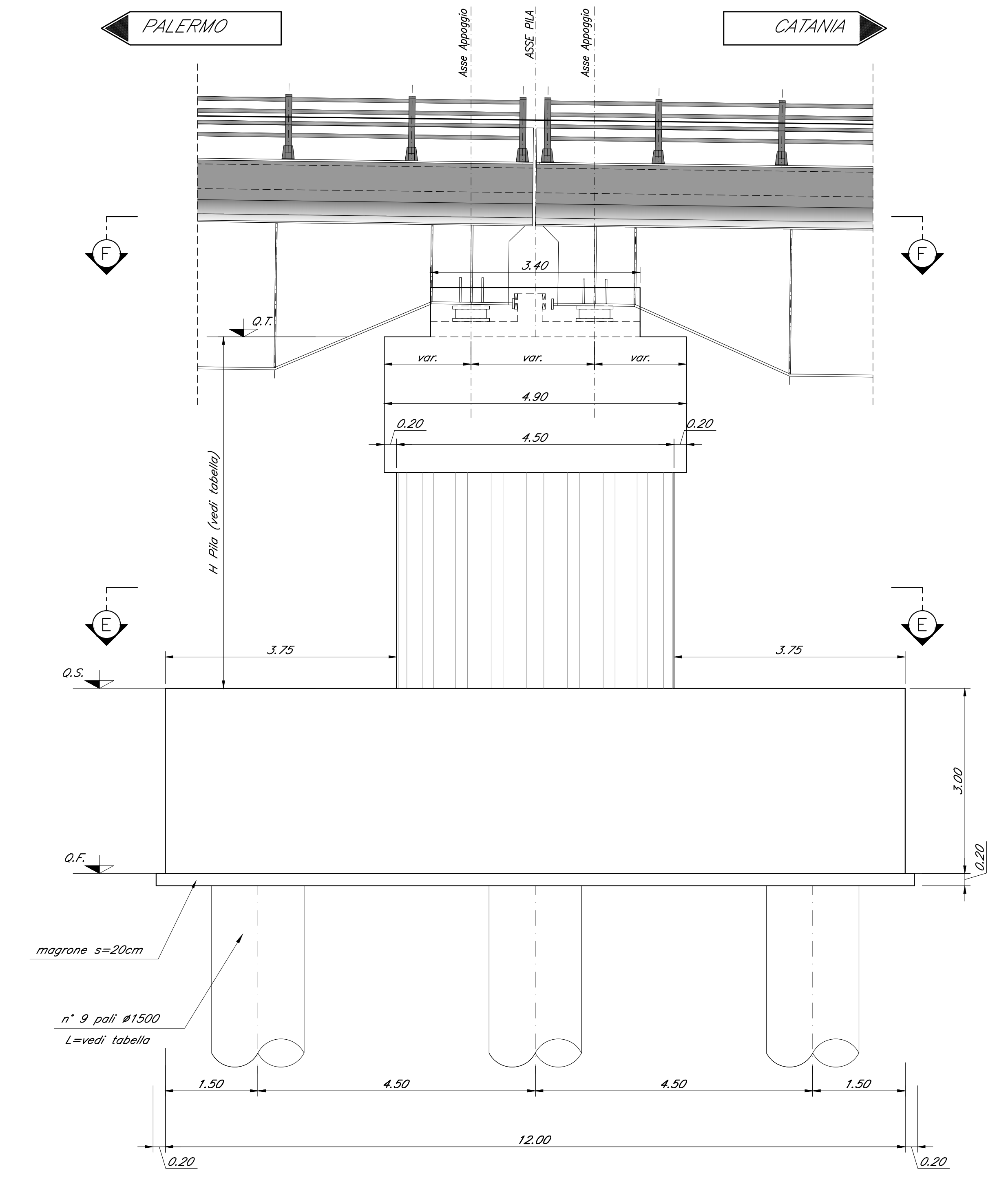

Nota:
• Le quote dei boggini sono indicate e andranno verificate con l'altezza effettiva degli apparecchi di appoggio

COMMITTENTE: **RFI** RETE FERROVIARIA ITALIANA GRUPPO FERROVIE DELLO STATO ITALIANE

PROGETTAZIONE: **ITALFERR** INFRASTRUTTURE FERROVIARIE

DIRETTRICE FERROVIARIA MESSINA - CATANIA - PALERMO
NUOVO COLLEGAMENTO PALERMO - CATANIA

U.O. OPERE CIVILI E GESTIONE DELLE VARIANTI

PROGETTO DEFINITIVO

TRATTA DITTAINO - CATENANUOVA (LOTTO 5)

OPERE PRINCIPALI - PONTI E VIADOTTI

VI06 - Viadotto ferroviario, L=985 m
Carpenteria Pila 18

SCALA: 1:50

Rev.	Descrizione	Redatto	Data	Verificato	Data	Approvato	Data	Autore	Stato
A	Emissione esecutiva	G. Serrà	15/05/2015	[Signature]	15/05/2015	[Signature]	15/05/2015	[Signature]	Approvato

File: R3E50009P2V060518A.dwg n. Etab: 1319