

CARPENTERIA PILA P25
BINARIO PARI
Scala 1:50

SEZIONE E-E
Scala 1:50

SEZIONE B-B
Scala 1:50

SEZIONE F-F
Scala 1:50

DETTAGLIO RITEGNO TRASVERSALE

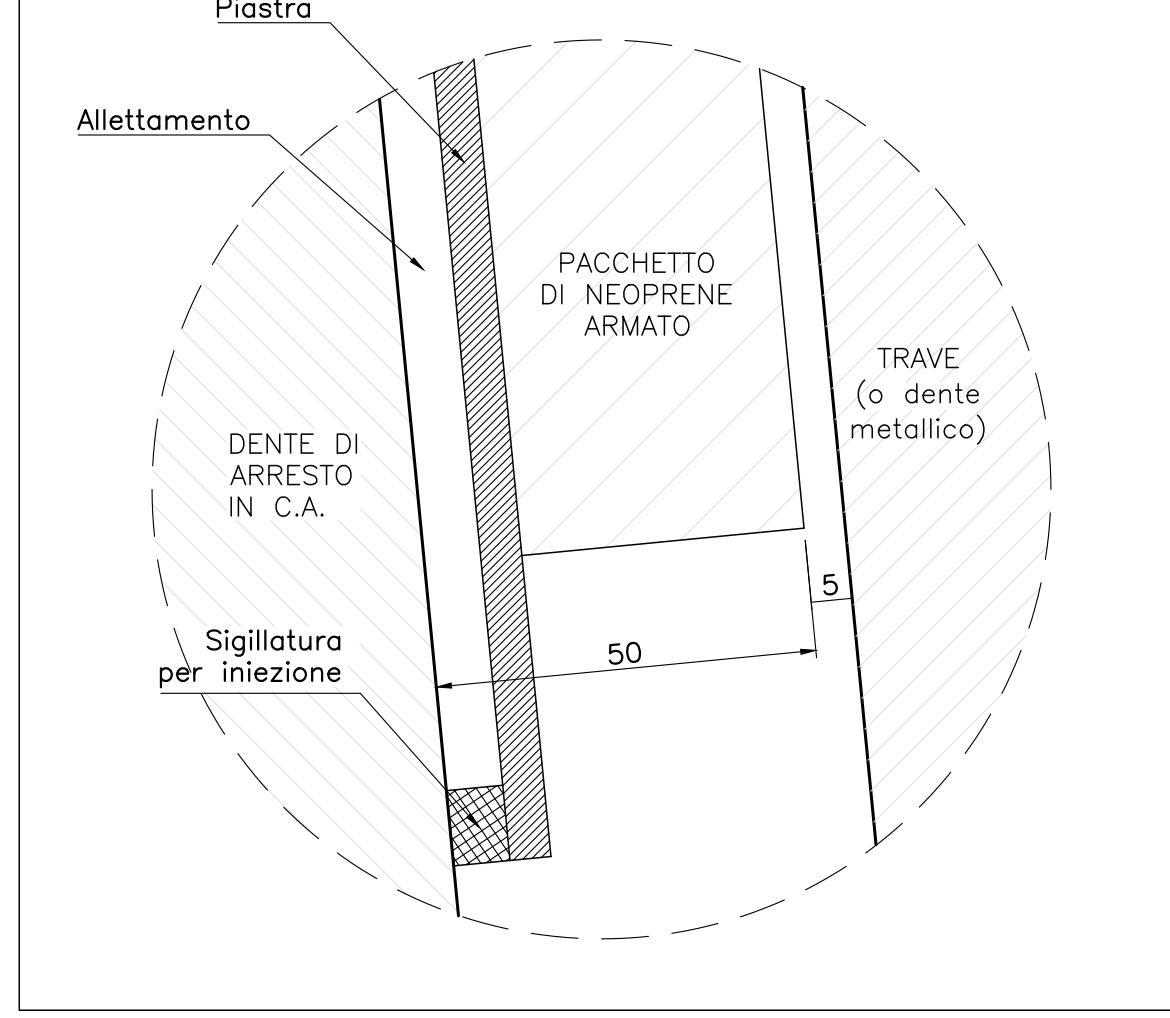

DETTAGLIO RITEGNO LONGITUDINALE



TABELLA PILE (m)

Pile	P.F.	Q.T.	Q.S.	Q.F.	H Pila
P25	+225.54	+221.97	+209.62	+206.62	12.30

Nota:
• Le quote dei battenti sono indicate e andranno verificate con l'altezza effettiva degli apparecchi di appoggio

COMMITTENTE:
RFI
RETE FERROVIARIA ITALIANA
GRUPPO FERROVIE DELLO STATO ITALIANE

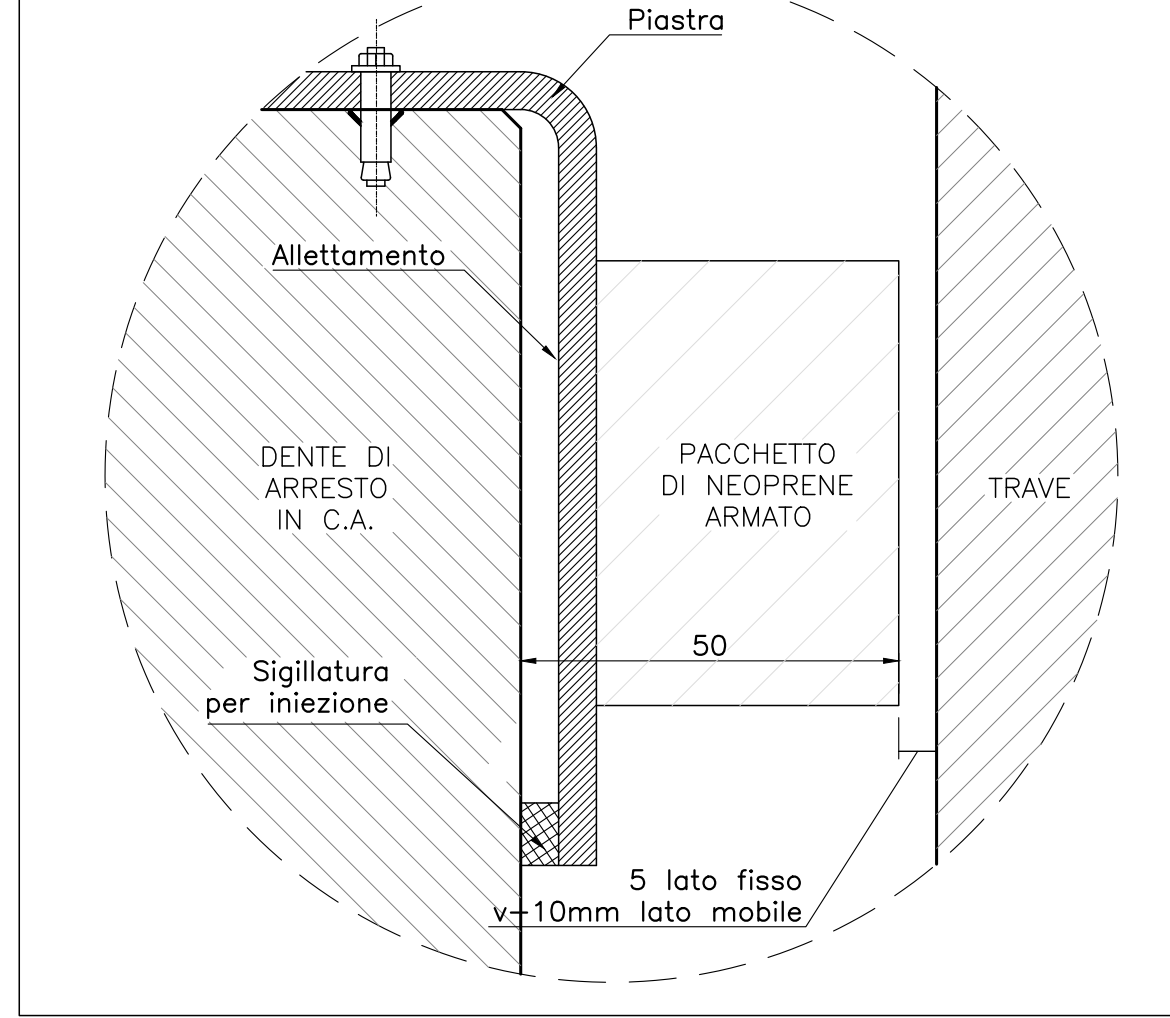
PROGETTAZIONE:
ITALFERR
GRUPPO FERROVIE DELLO STATO ITALIANE

DIRETTRICE FERROVIARIA MESSINA - CATANIA - PALERMO
NUOVO COLLEGAMENTO PALERMO - CATANIA

U.O. OPERE CIVILI E GESTIONE DELLE VARIANTI

PROGETTO DEFINITIVO

TRATTA DITTAINO - CATENANUOVA (LOTTO 5)

OPERE PRINCIPALI - PONTI E VIADOTTI

VI06 - Viadotto ferroviario, L=985 m
Carpenteria Pila 25

SCALA: 1:50

COMMESSA	LOTTO	FASE	ENTE	TIPO DOC.	OPERA/DISCIPLINA	PROGR.	REV.
RS3E	50	D	09	PZ	VI0605	025	A

Rev.	Descrizione	Redatto	Data	Verificato	Data	Approvato	Data	Autore	Stato
A	Emissione esecutiva	G. Serrà	12/02/2015	[firma]	12/02/2015	[firma]	12/02/2015	[firma]	Approvato

File: RS3E5009PZV0605025A.dwg n. Etab: 1326

SEZIONE D-D
Scala 1:50

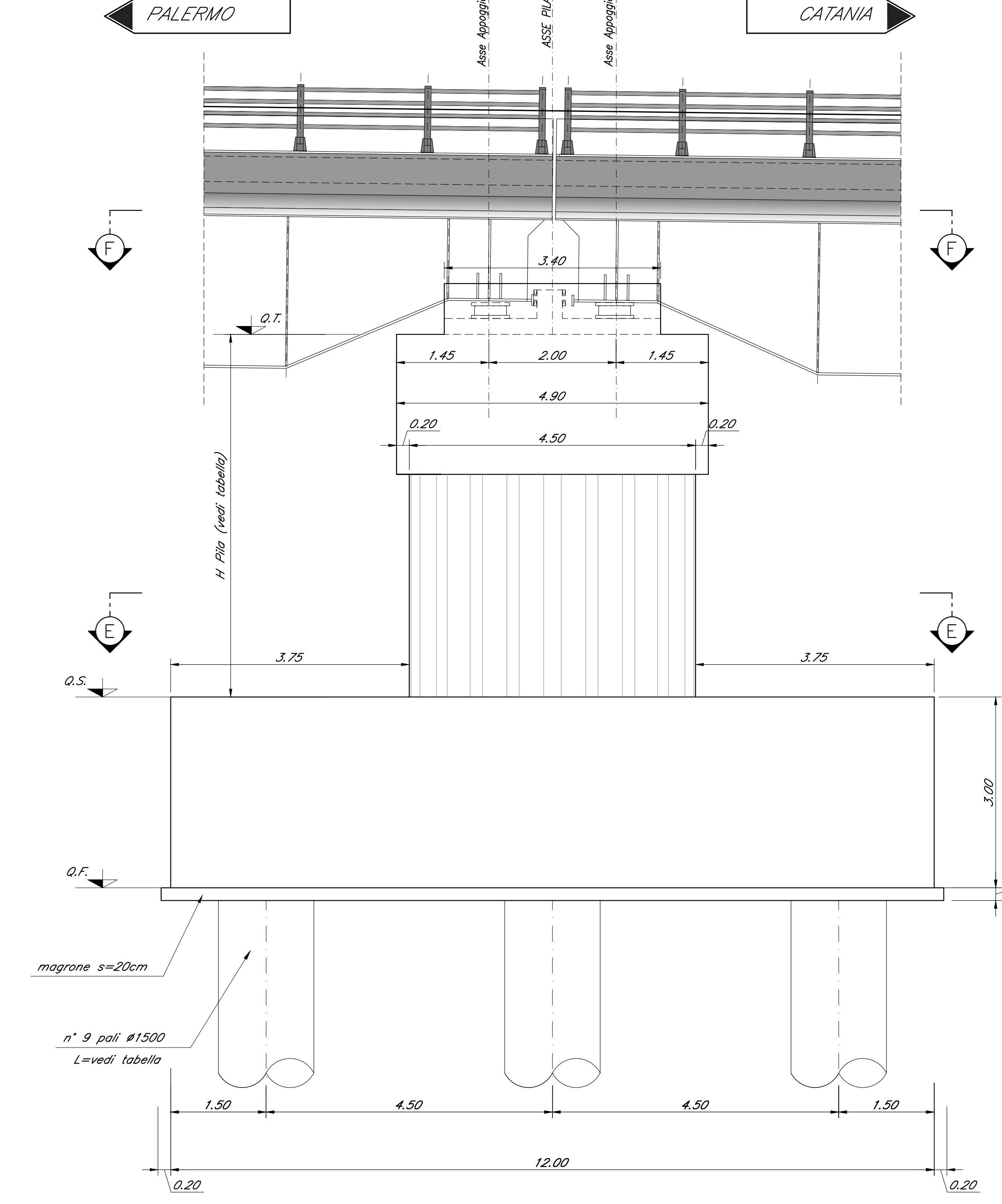

SEZIONE C-C
Scala 1:50

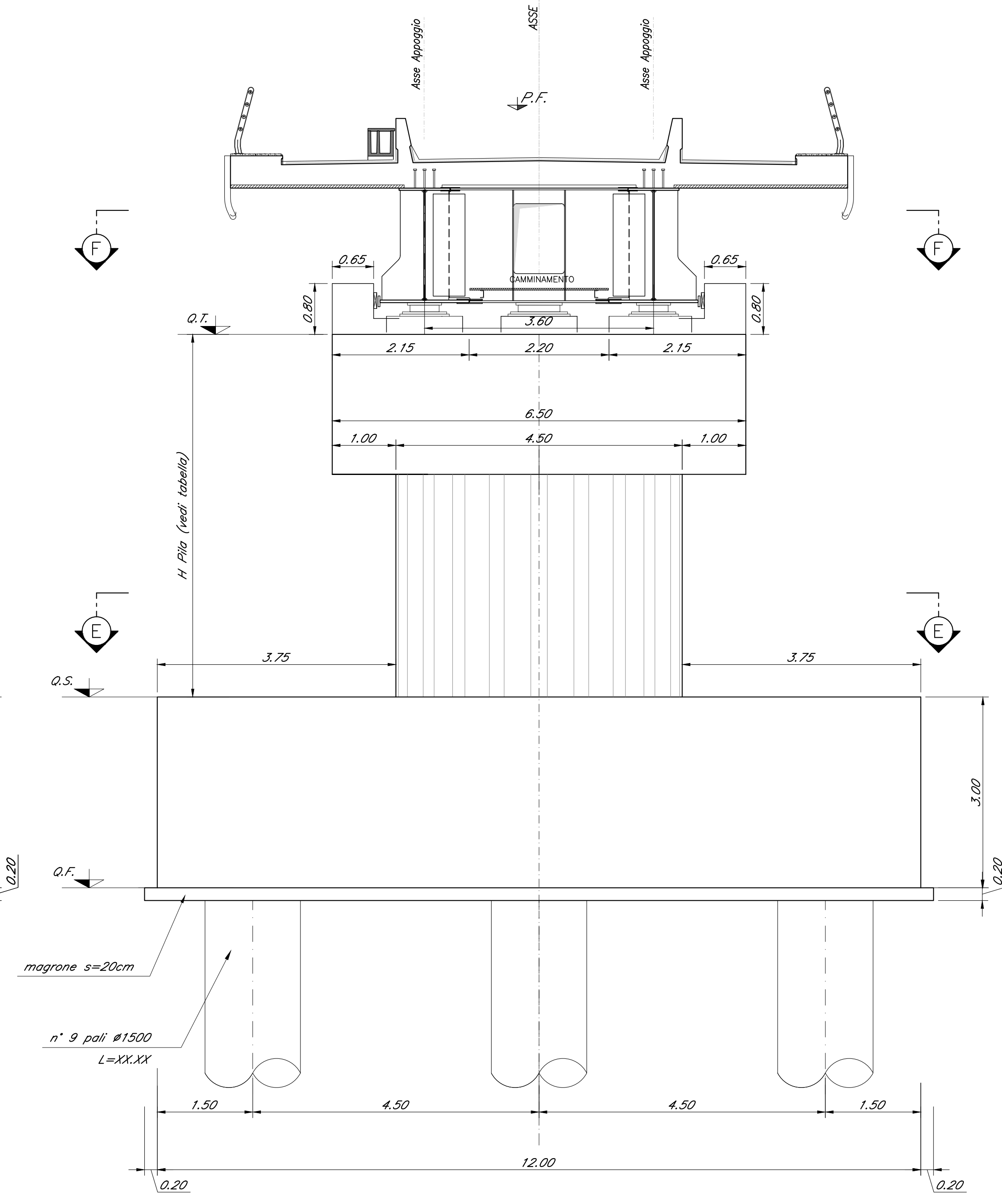

SEZIONE A-A
Scala 1:50

