

CARPENTERIA PILA P01
BINARIO SINGOLO
Scala 1:50

SEZIONE E-E
Scala 1:50

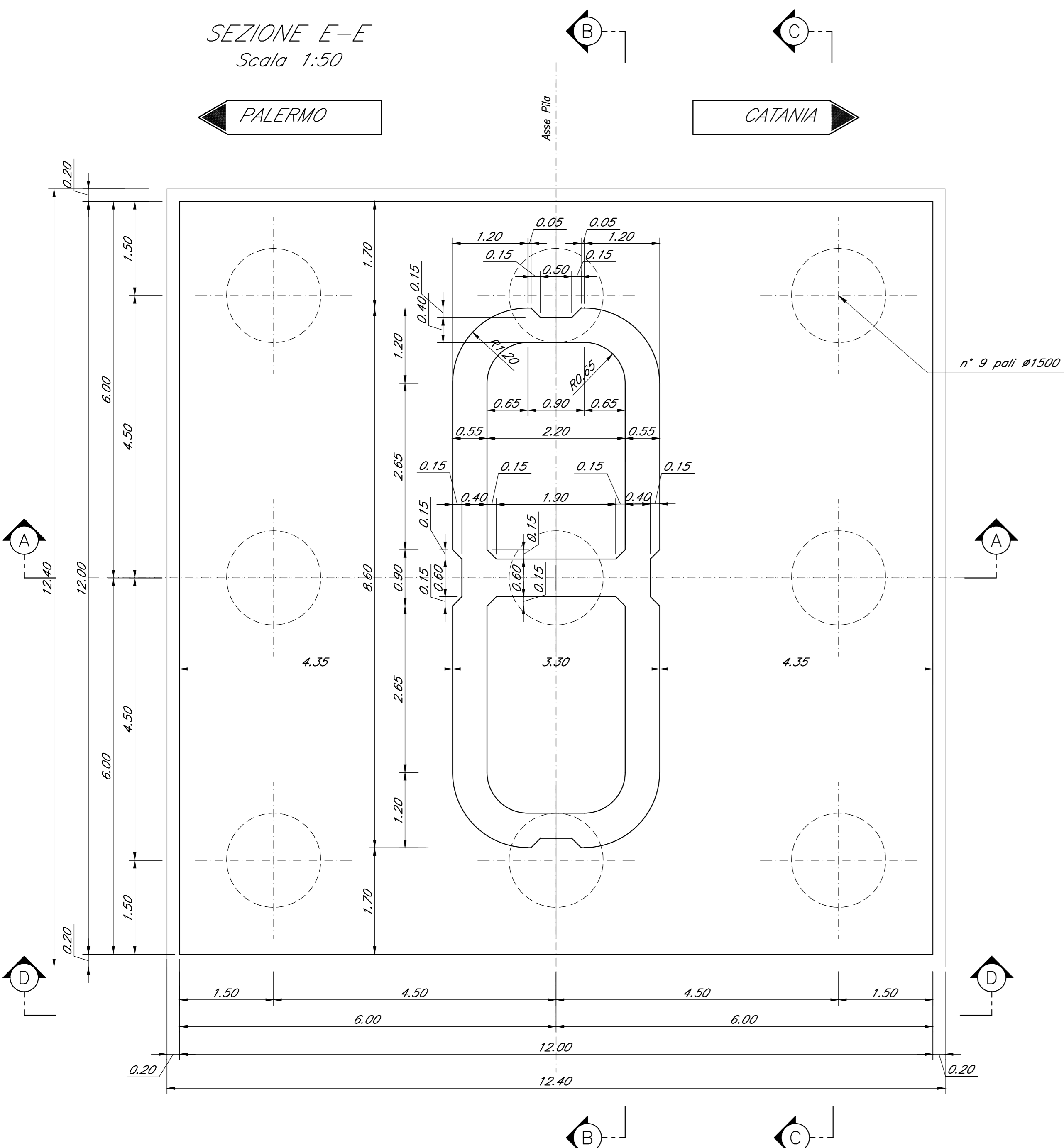

SEZIONE B-B
Scala 1:50

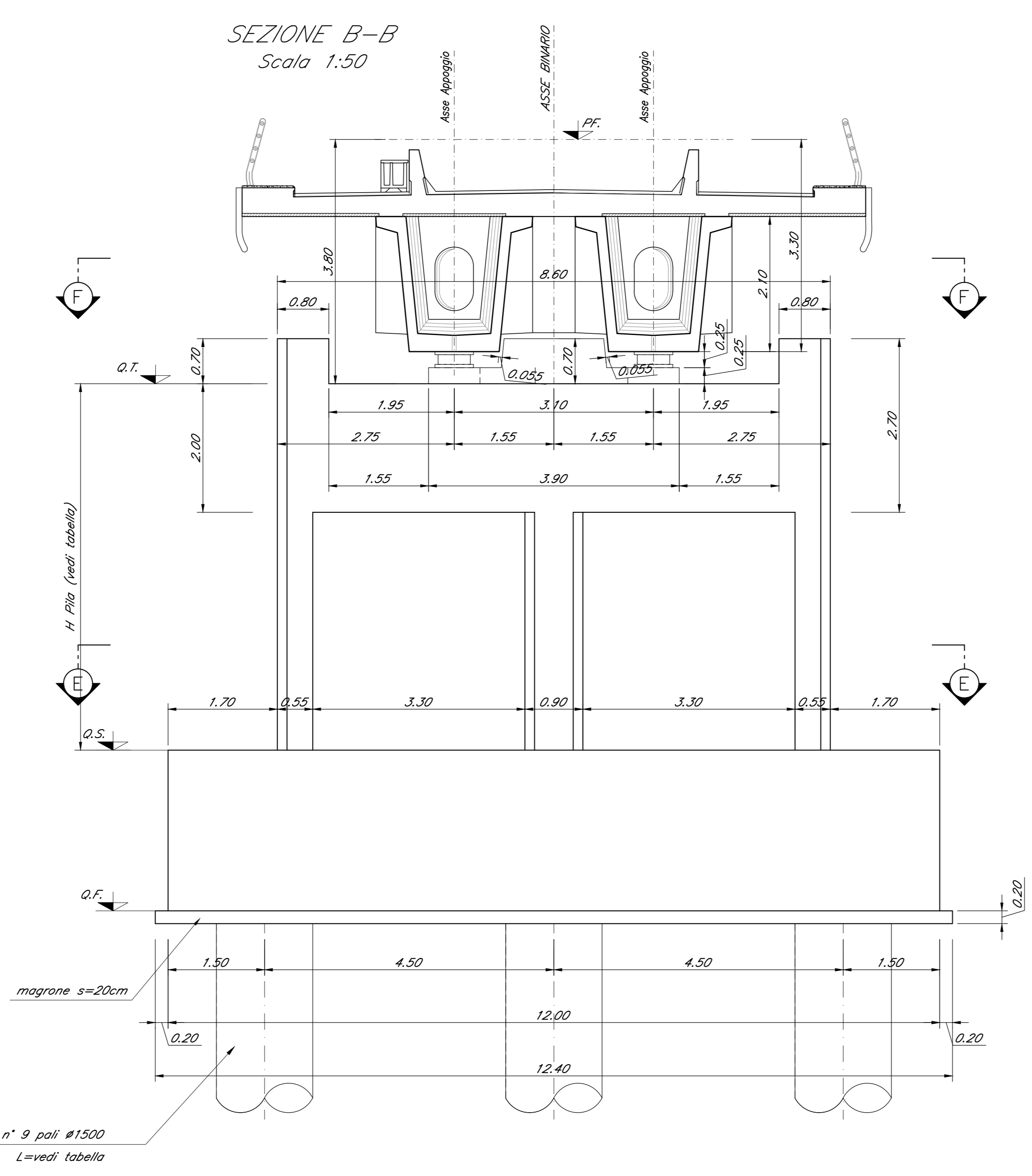

VISTA F-F
Scala 1:50



TABELLA PILE (m)

| Pila | P.F. | Q.T. | Q.S. | Q.F. | H Pila |
|------|---------|---------|---------|---------|--------|
| P01 | +210.45 | +206.65 | +199.00 | +196.50 | 7.65 |

SEZIONE A-A
Scala 1:50

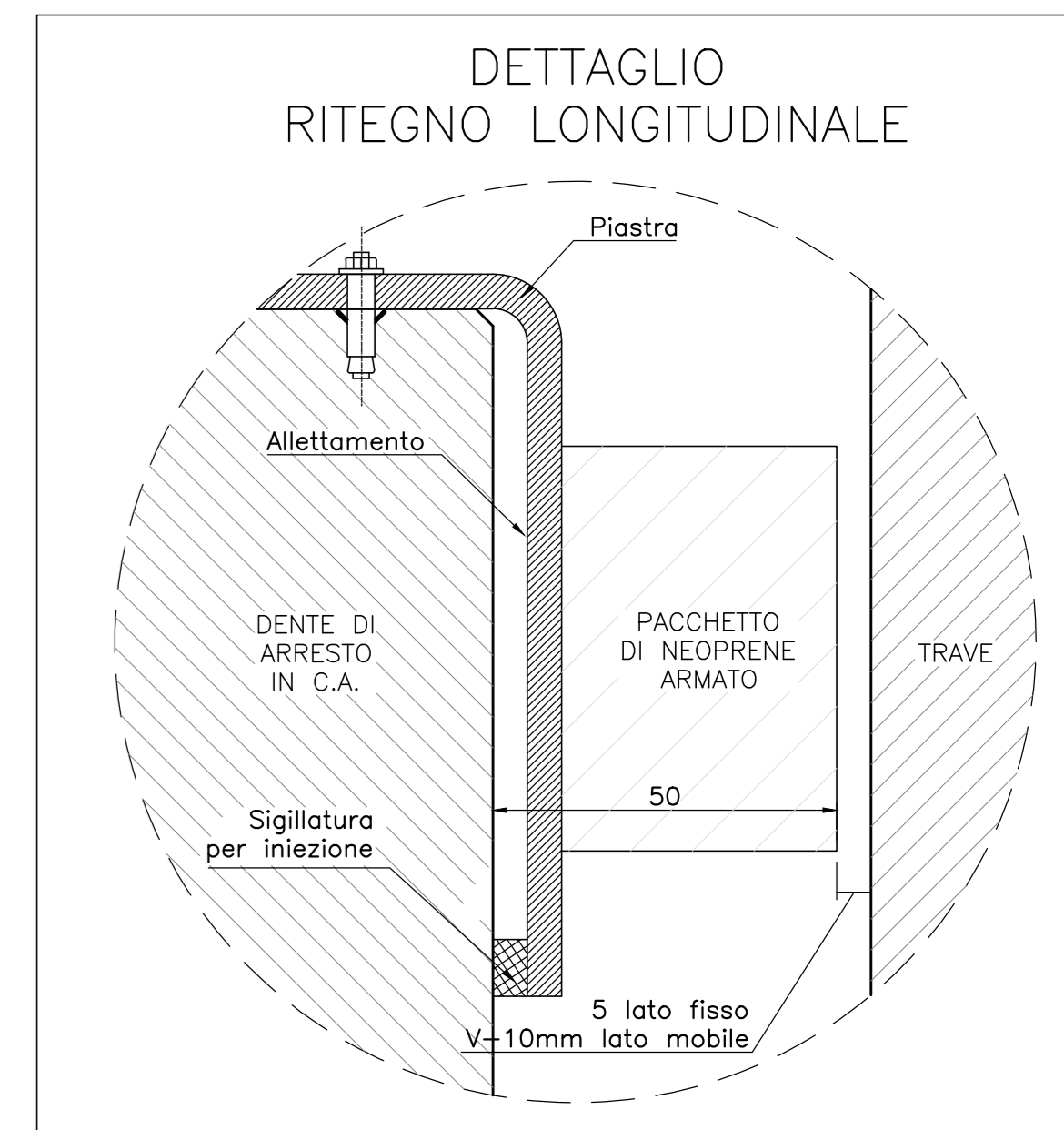
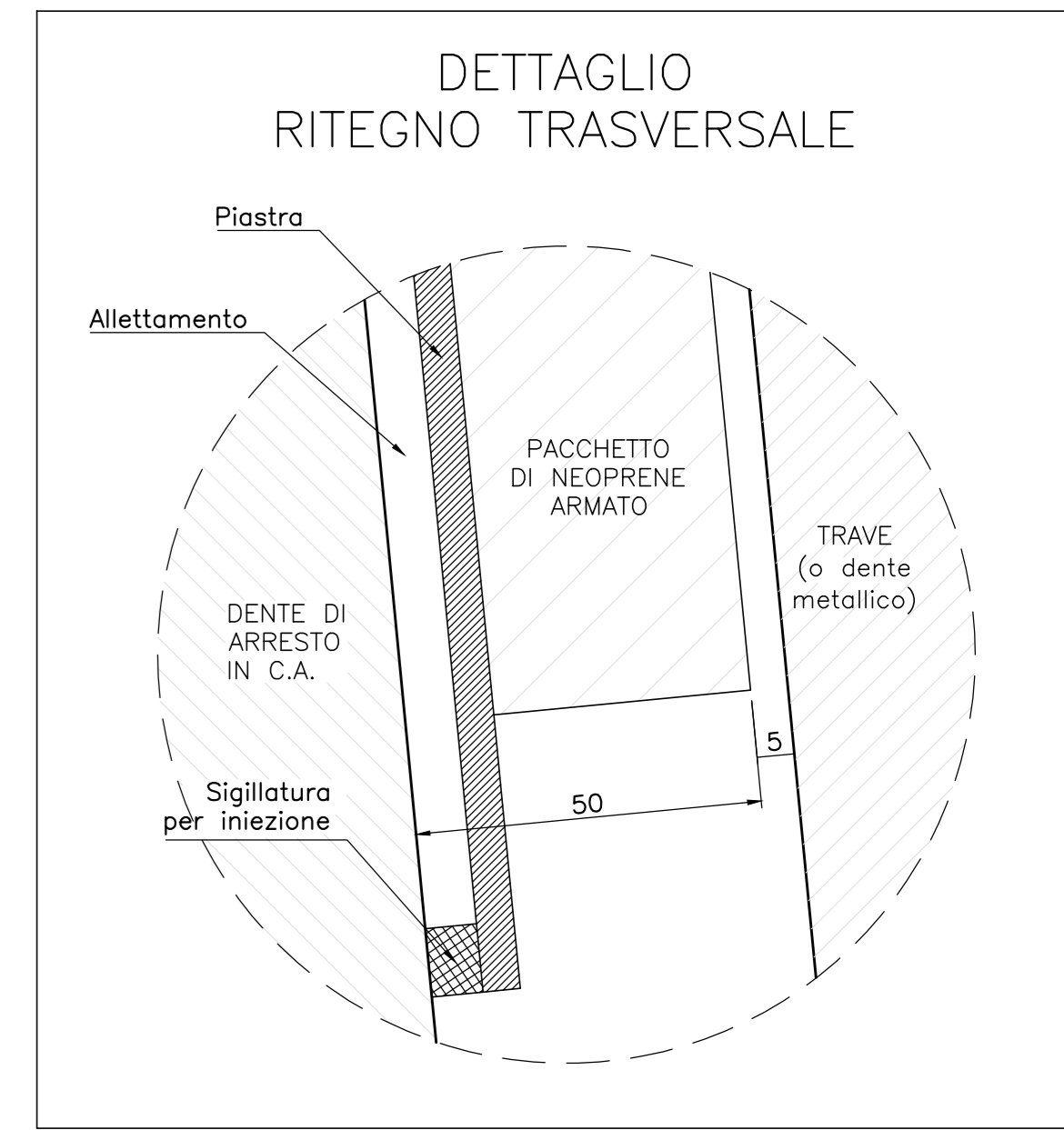
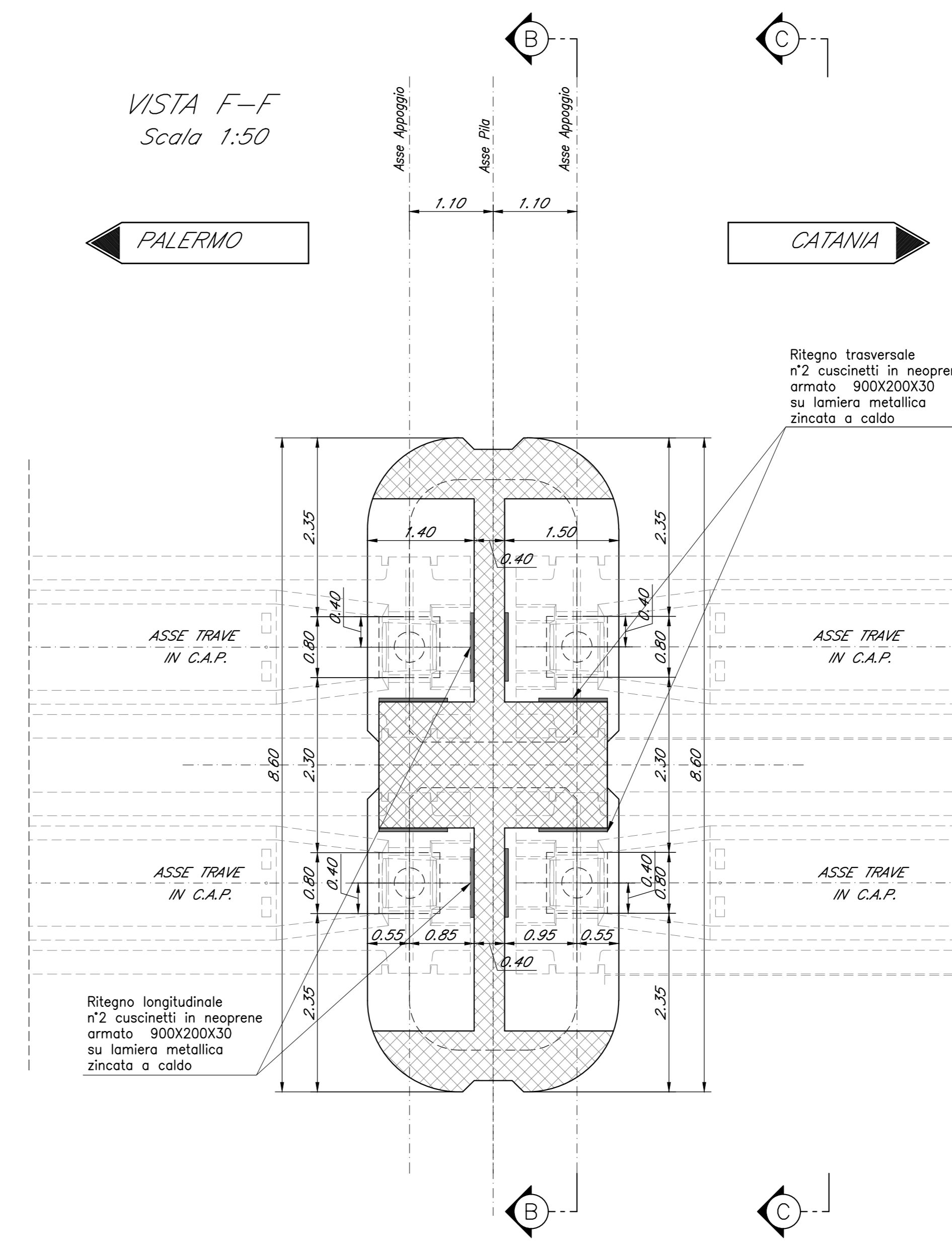
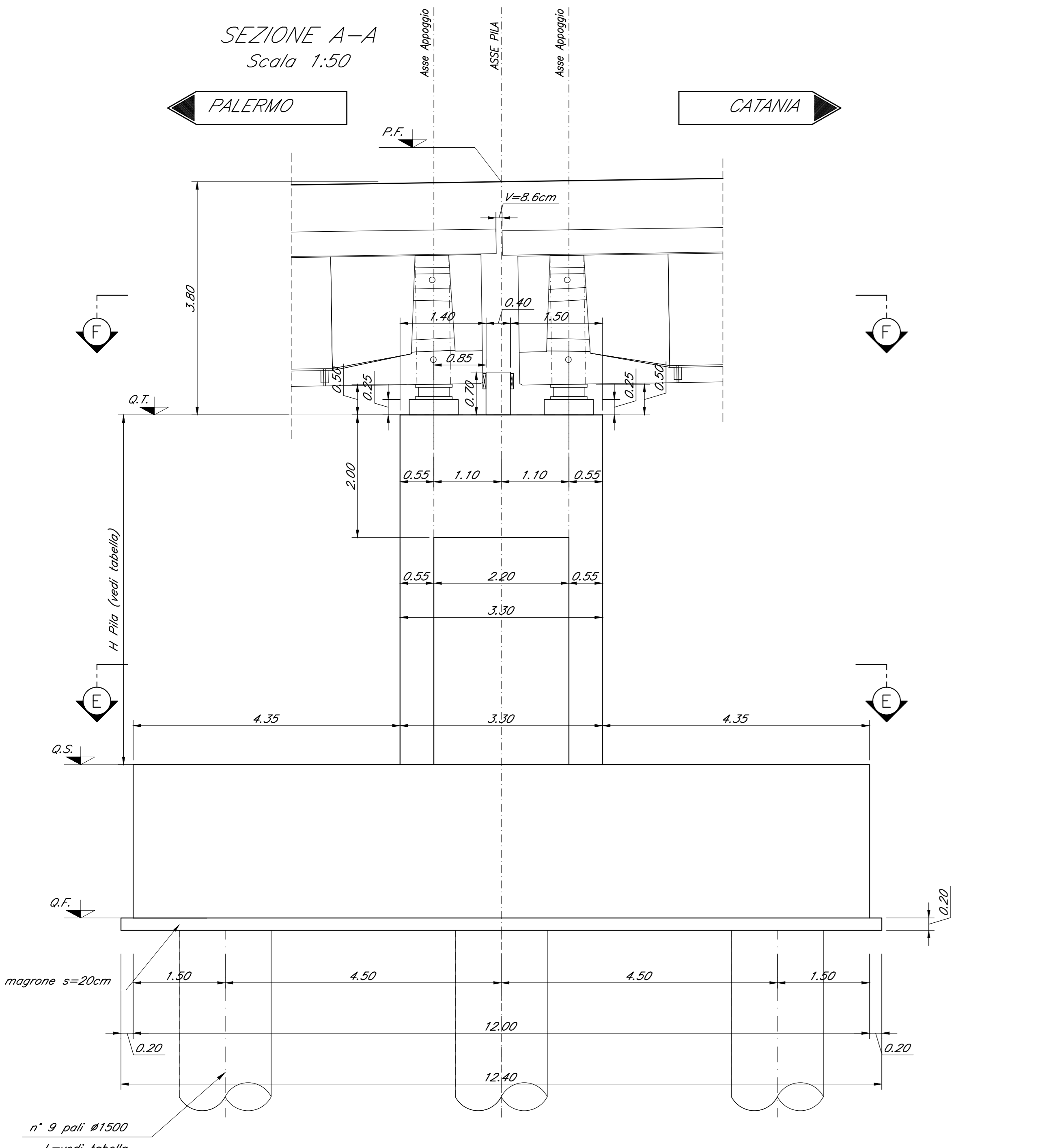

SEZIONE C-C
Scala 1:50

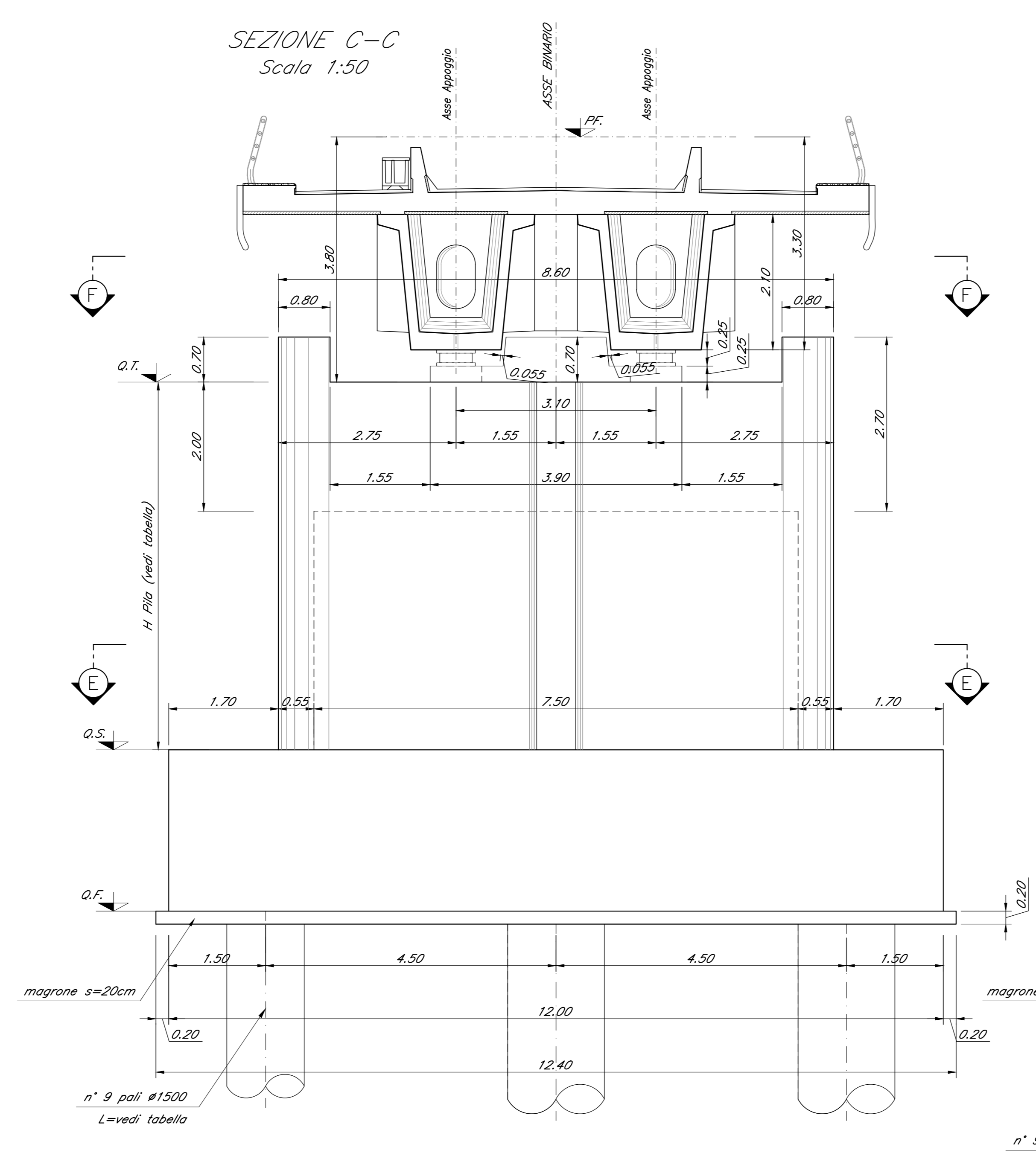

SEZIONE D-D
Scala 1:50

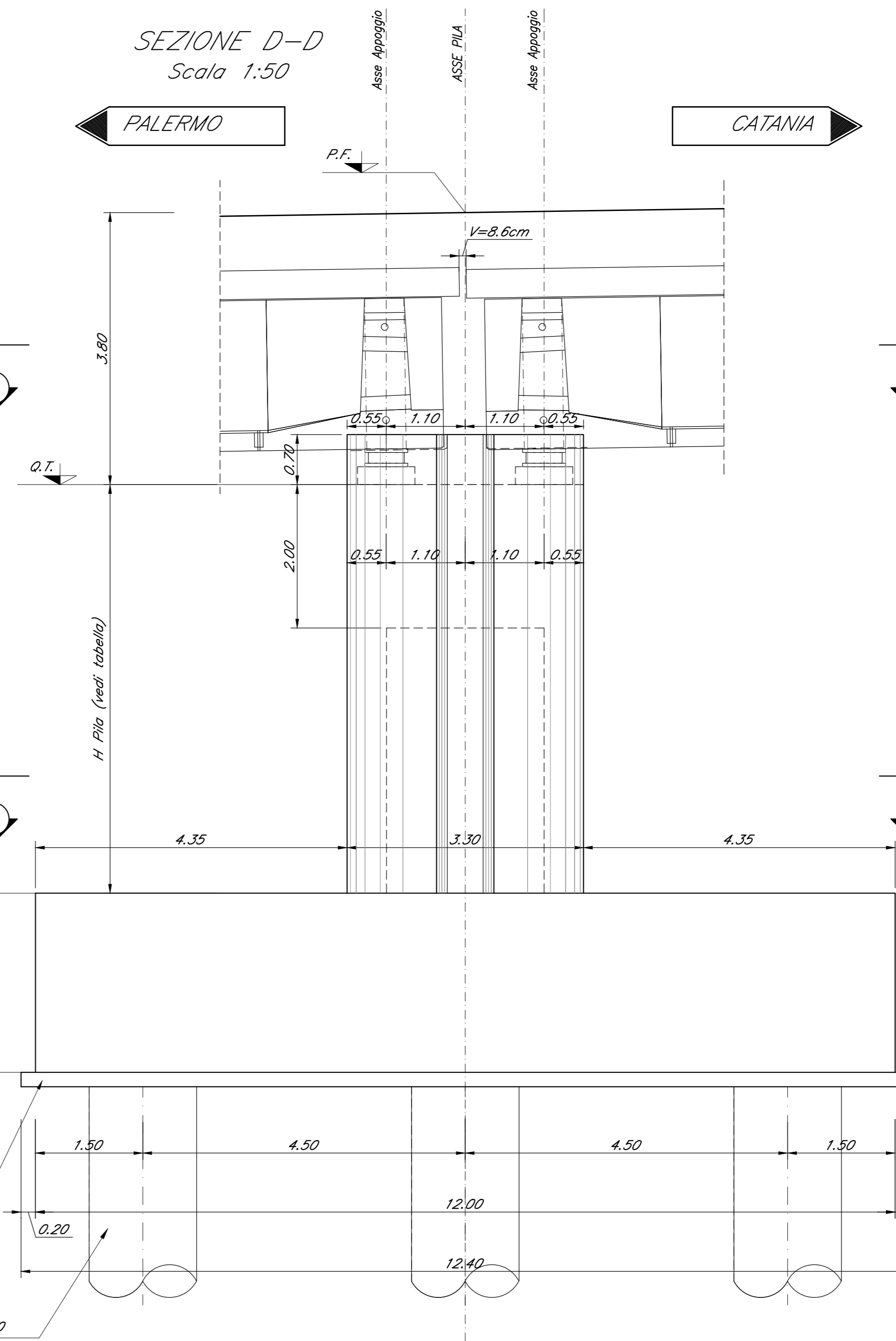

Nota:
• Le quote dei battenti sono indicate e andranno verificate con l'altezza effettiva degli apparecchi di appoggio

COMMITTENTE: **RFI** RETE FERROVIARIA ITALIANA GRUPPO FERROVIE DELLO STATO ITALIANE

PROGETTAZIONE: **ITALFERR**

DIRETTRICE FERROVIARIA MESSINA - CATANIA - PALERMO
NUOVO COLLEGAMENTO PALERMO - CATANIA

U.O. OPERE CIVILI E GESTIONE DELLE VARIANTI

PROGETTO DEFINITIVO

TRATTA DITTAINO - CATENANUOVA (LOTTO 5)

OPERE PRINCIPALI - PONTI E VIADOTTI

V111 - Viadotto ferroviario, L=110 m
Carpenteria Pila P1

SCALA: 1:50

COMMESSA LOTTO FASE ENTE TIPO DOC. OPERA/DISCIPLINA Progr. REV.

RS3E 50 D 09 BZ V11105 001 A

| Rev. | Descrizione | Redatto | Data | Verificato | Data | Approvato | Data | Autore | Stato |
|------|-------------------|-----------|------------|-------------|------------|-------------|------------|-------------|-----------|
| A | Emissione esecuta | G. Scalet | 10/05/2015 | [Signature] | 10/05/2015 | [Signature] | 10/05/2015 | [Signature] | Approvato |

File: RS3E5009BZM1105001A.dwg n. Etab.: 1434