

CARPENTERIA PILA P25  
BINARIO PARI  
Scala 1:50

SEZIONE E-E  
Scala 1:50

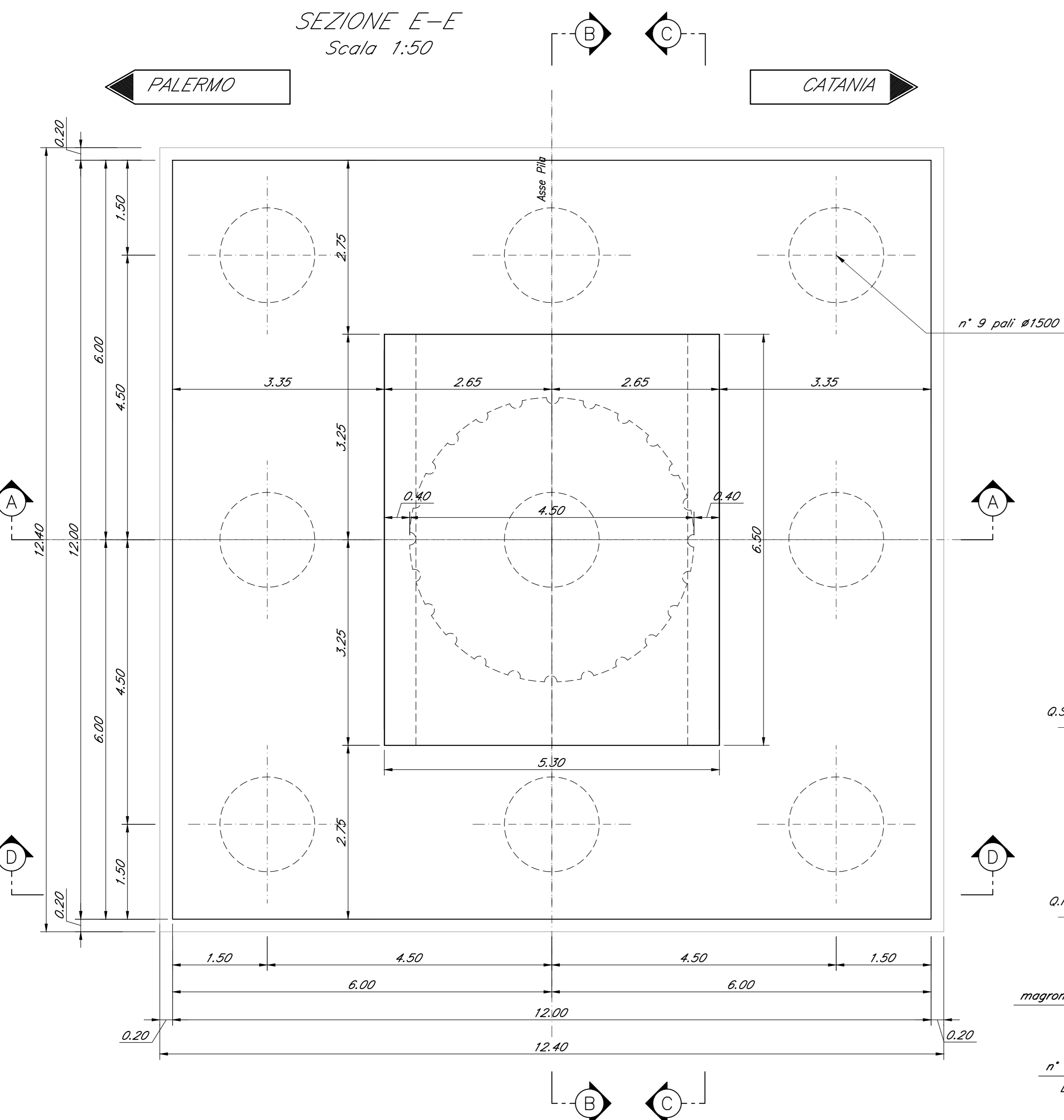

SEZIONE B-B  
Scala 1:50

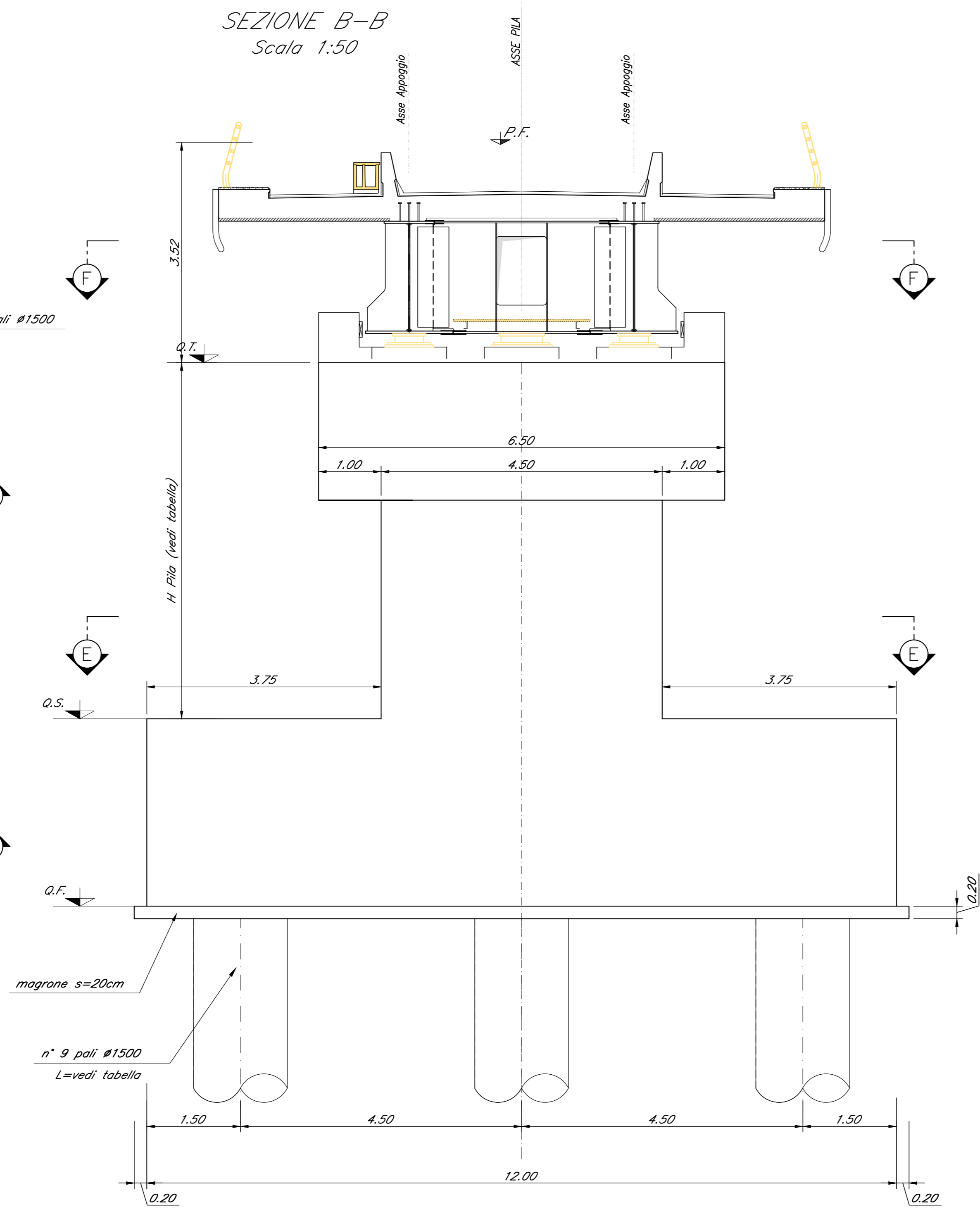

SEZIONE F-F  
Scala 1:50

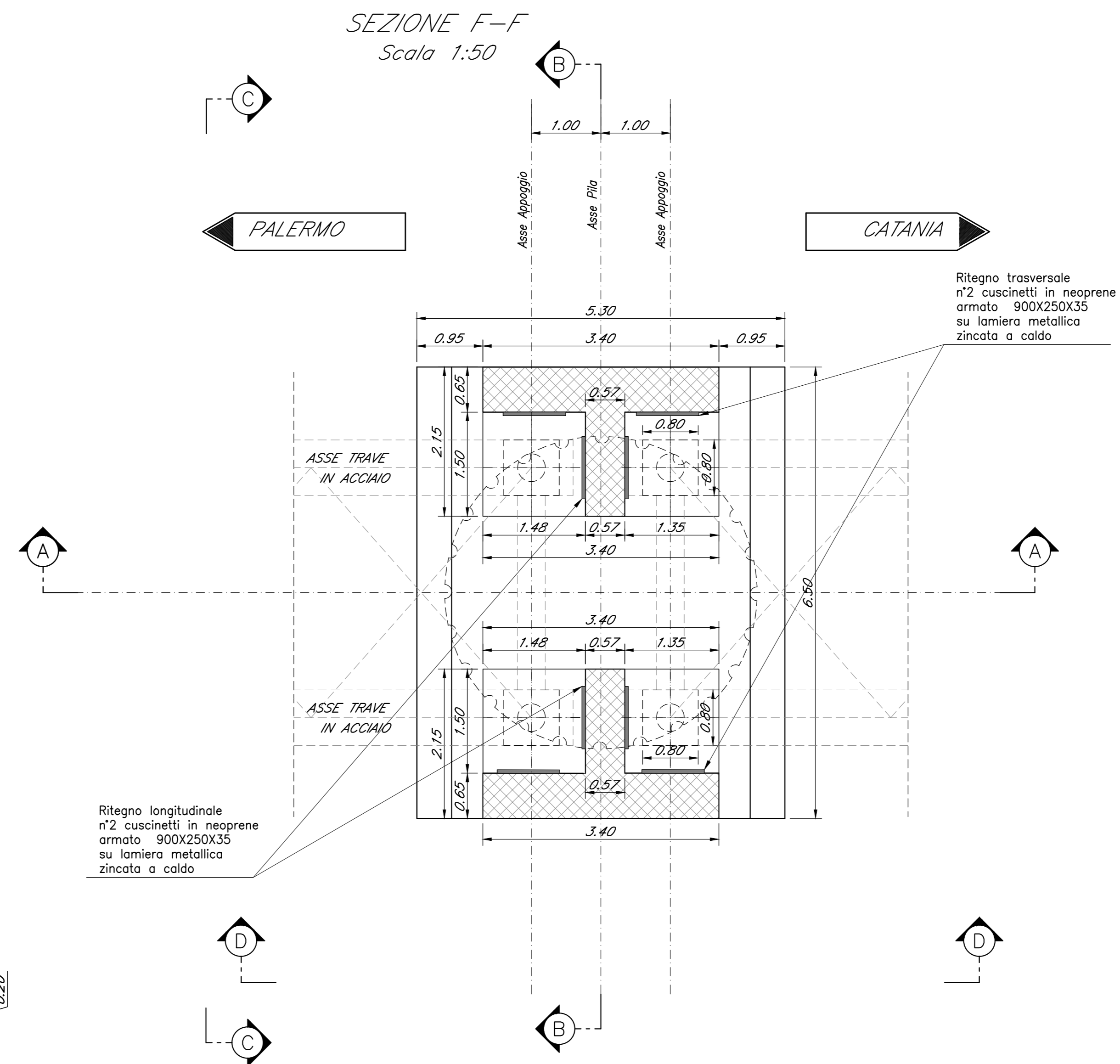

DETTAGLIO RITEGNO TRASVERSALE

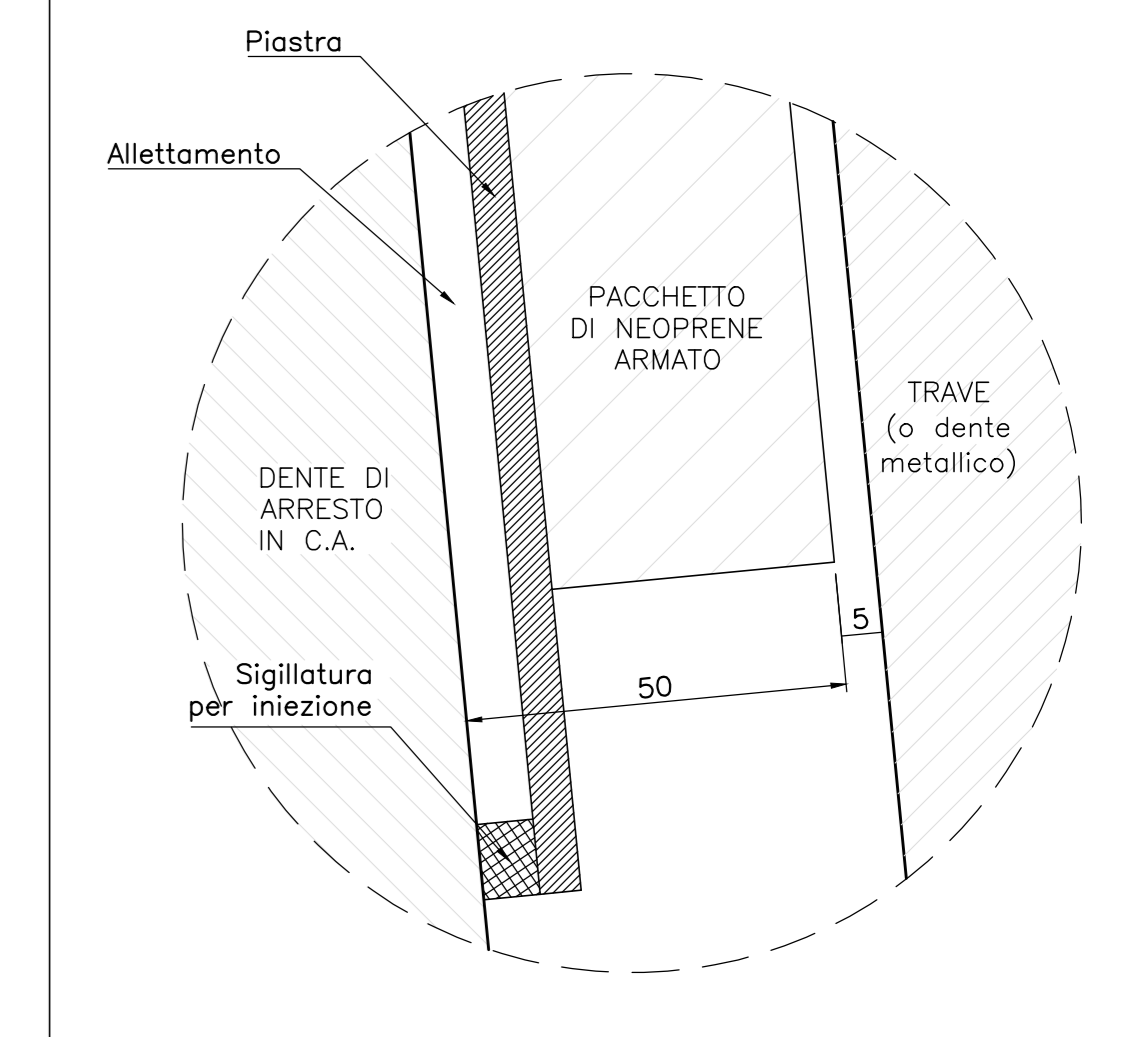

DETTAGLIO RITEGNO LONGITUDINALE



TABELLA PILE (m)

Pila	P.F.	Q.T.	Q.S.	Q.F.	H Pila
P25	+203.82	+200.30	+181.50	+178.50	18.80

SEZIONE A-A  
Scala 1:50

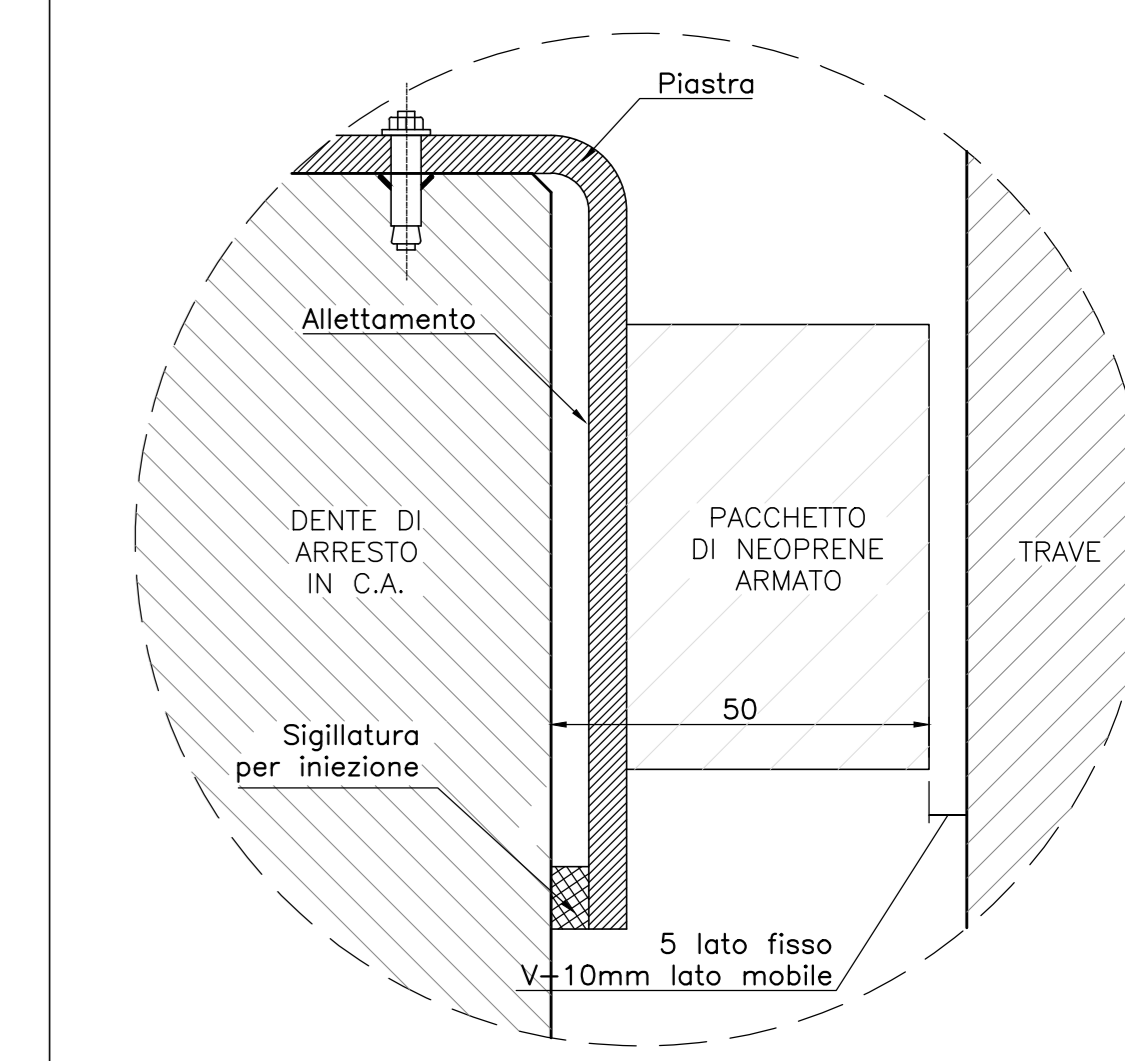
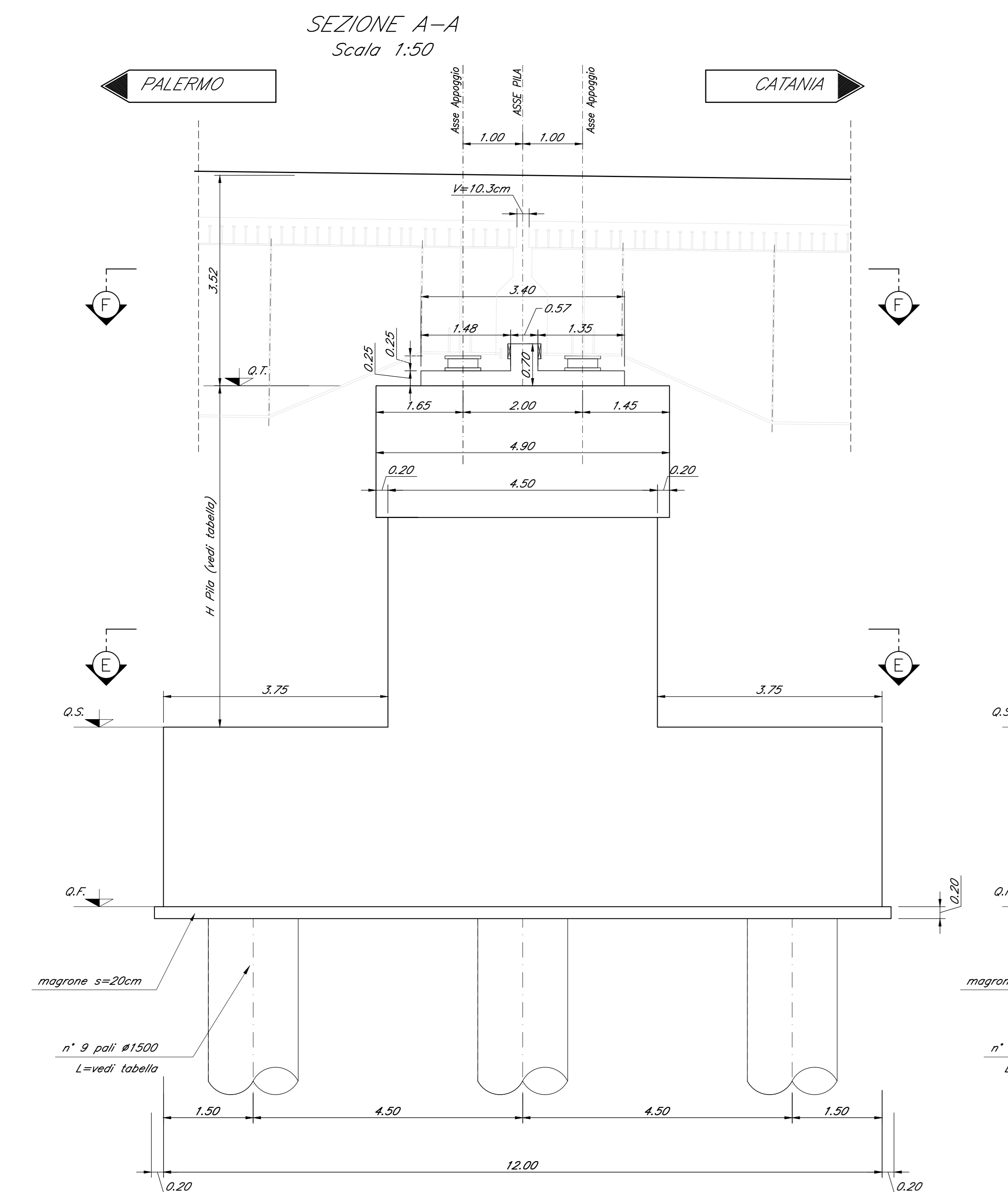

SEZIONE C-C  
Scala 1:50

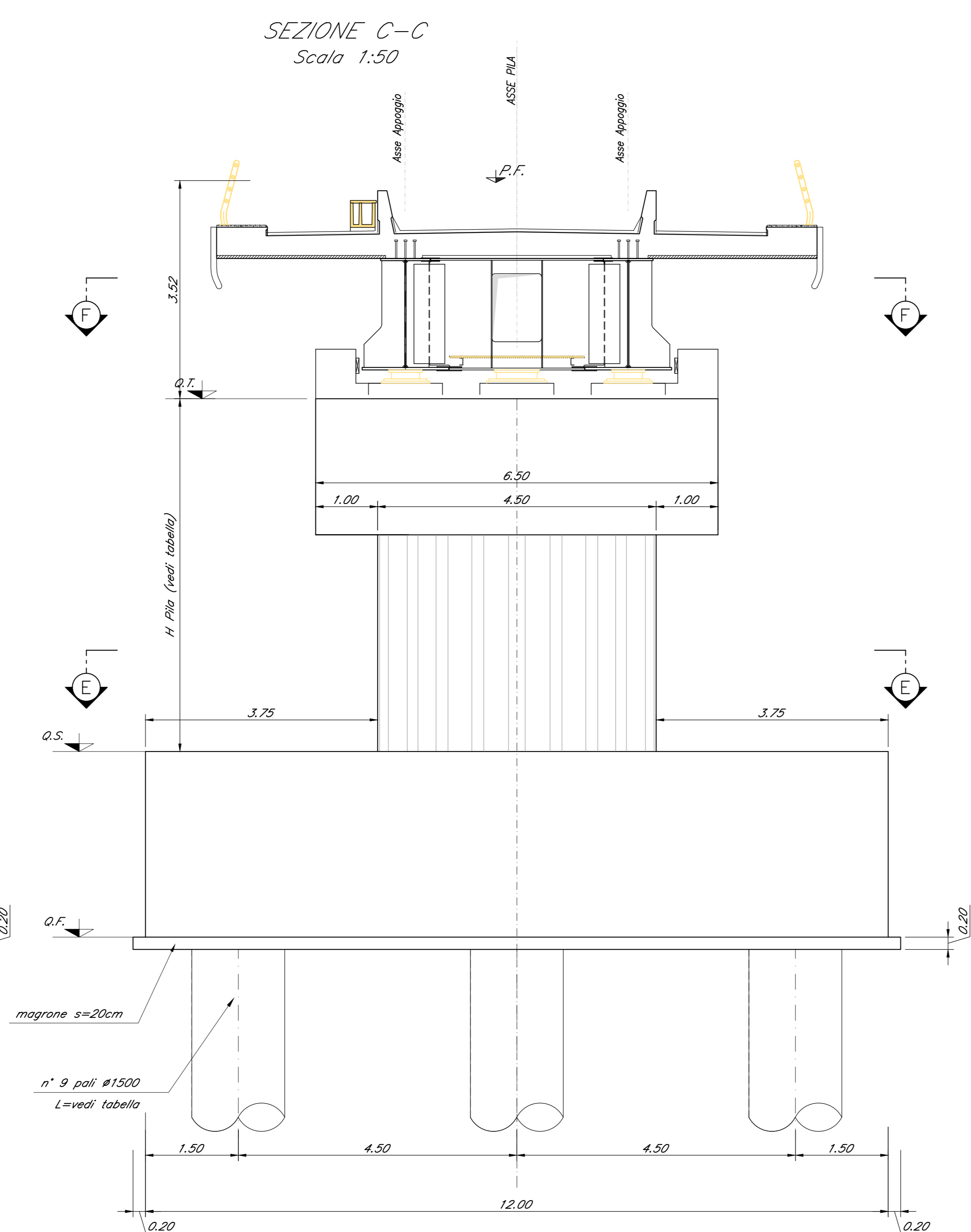

SEZIONE D-D  
Scala 1:50

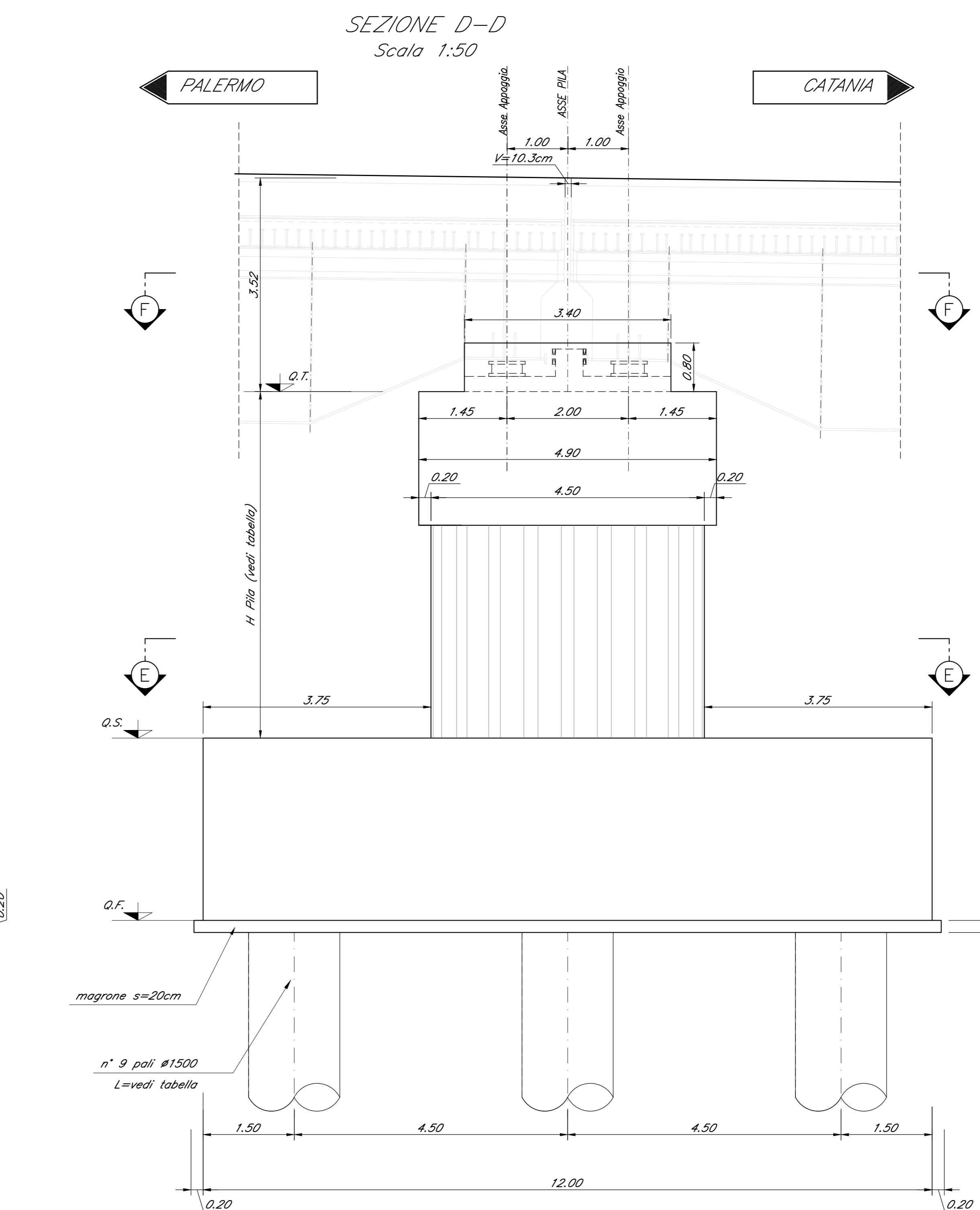

Nota:  
Le quote dei battenti sono indicate e andranno verificate con l'altezza effettiva degli apparecchi di appoggio

COMMITTENTE: **RFI** RETE FERROVIARIA ITALIANA  
GRUPPO FERROVIE DELLO STATO ITALIANE

PROGETTAZIONE: **ITALFERR**

DIRETTRICE FERROVIARIA MESSINA - CATANIA - PALERMO  
NUOVO COLLEGAMENTO PALERMO - CATANIA

U.O. OPERE CIVILI E GESTIONE DELLE VARIANTI

PROGETTO DEFINITIVO

TRATTA DITTAINO - CATENANUOVA (LOTTO 5)

OPERE PRINCIPALI - PONTI E VIADOTTI

V112 - Viadotto ferroviario, L=1980 m  
Carpenteria Pila P25

SCALA: 1:50

COMMESSA LOTTO FASE ENTE TIPO DOC. OPERA/DISCIPLINA Progr. REV.

RS3E 50 D 09 BZ V11205 025 A

Rev.	Descrizione	Redatto	Data	Verificato	Data	Approvato	Data	Autore	Stato
A	Emissione esecutiva	G. Scalet	10/01/2015	[Signature]	10/01/2015	[Signature]	10/01/2015	[Signature]	Approvato

File: RS3E5009BZ1205025A.dwg n. Etab.: 1/59