

SEZIONE A-A
Scala 1:50

CARPENTERIA SPALLA A
BINARIO PARI
Scala 1:50

SEZIONE B-B
Scala 1:50

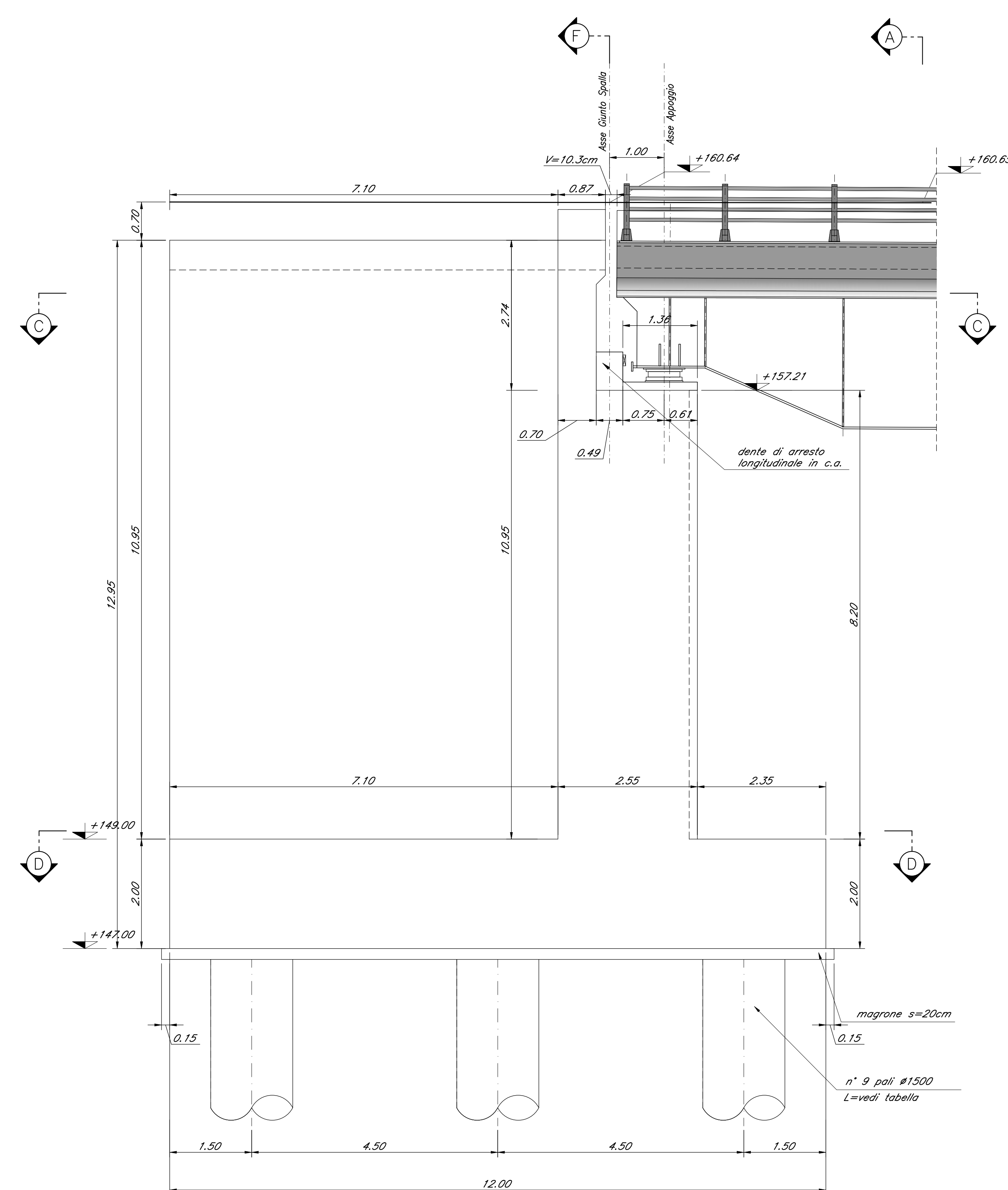
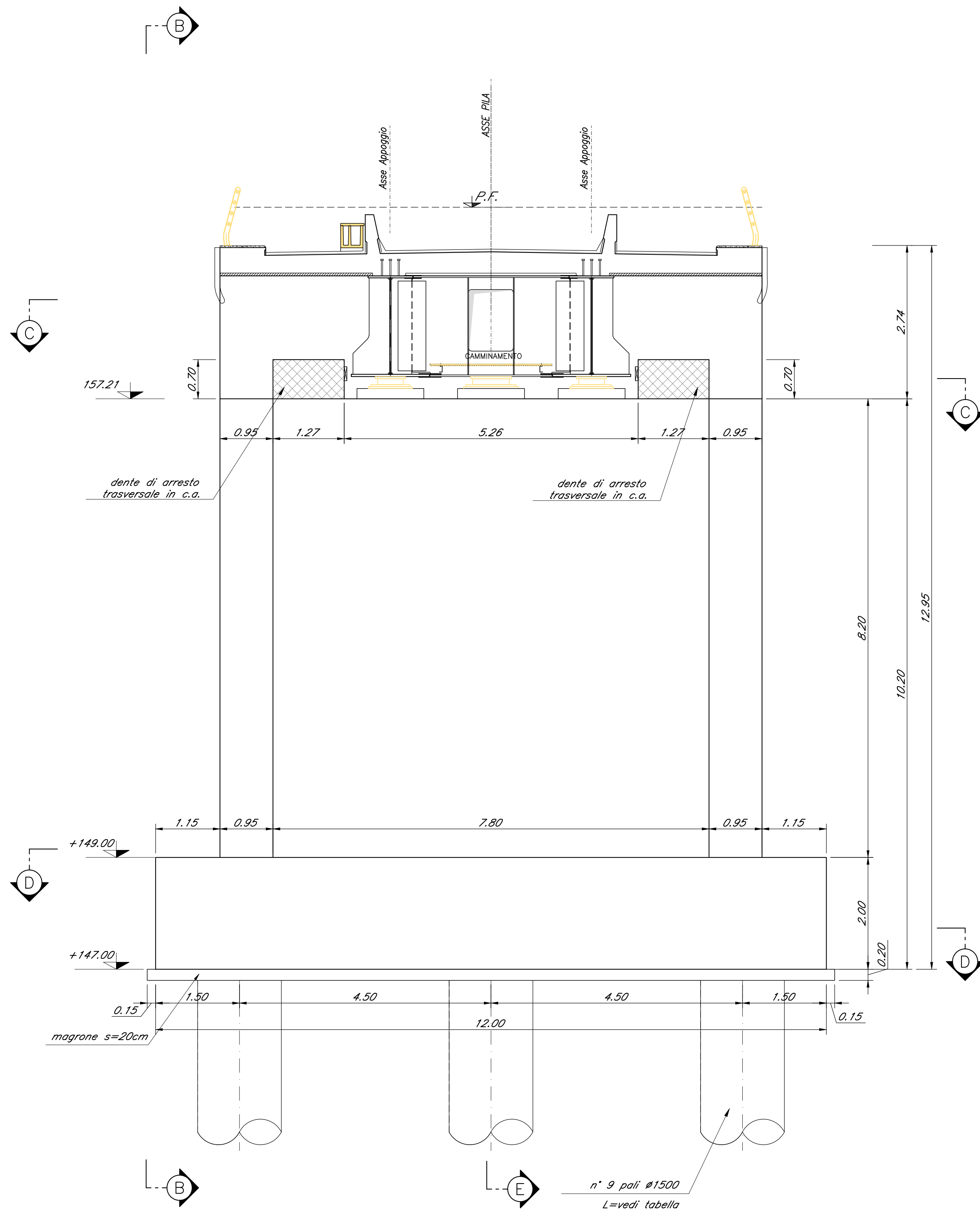

SEZIONE C-C
Scala 1:50

SEZIONE D-D
Scala 1:50

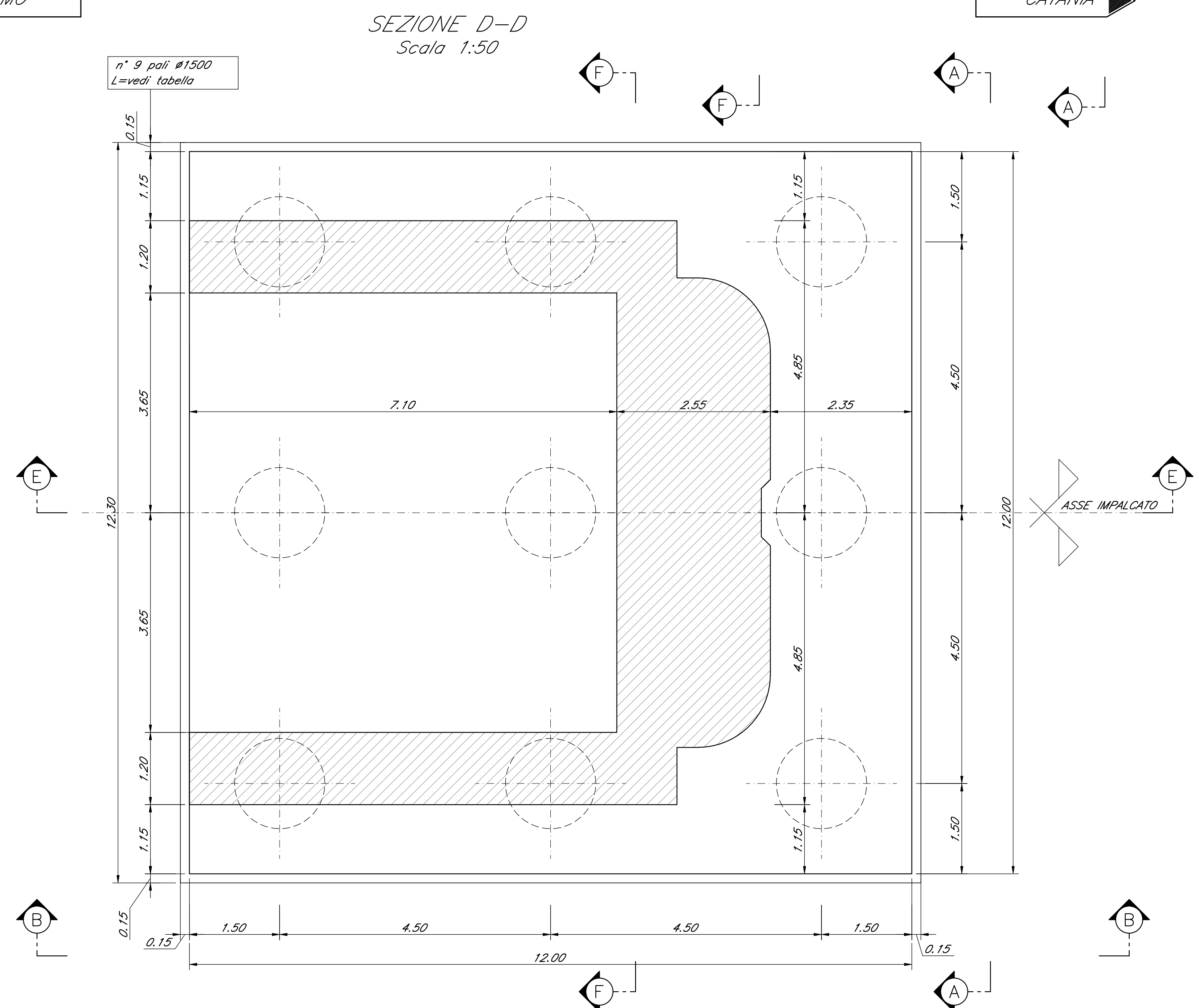
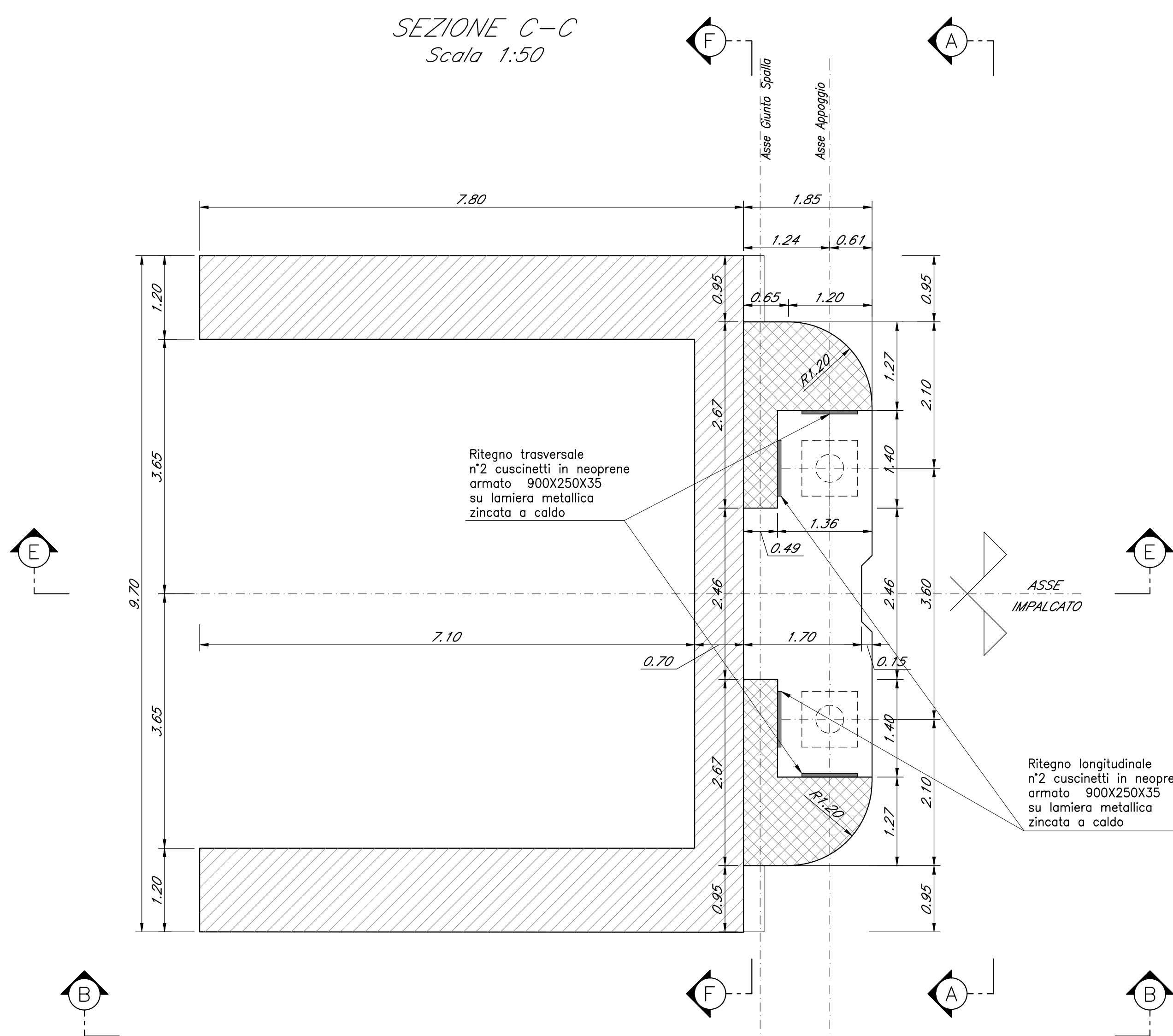

Nota:
• Le quote dei baggioni sono indicate e andranno verificate con l'altezza effettiva degli apparecchi di appoggio

COMMITTENTE: **RFI** RETE FERROVIARIA ITALIANA GRUPPO FERROVIE DELLO STATO ITALIANO

PROGETTAZIONE: **ITALFERR** GRUPPO FERROVIE DELLO STATO ITALIANO

DIRETTRICE FERROVIARIA MESSINA - CATANIA - PALERMO
NUOVO COLLEGAMENTO PALERMO - CATANIA

U.O. OPERE CIVILI E GESTIONE DELLE VARIANTI
PROGETTO DEFINITIVO
TRATTA DITTAINO - CATENANUOVA (LOTTO 5)

OPERE PRINCIPALI - PONTI E VIADOTTI

V117 - Viadotto ferroviario, L=65m
Carpenteria Spalla A - tav. 1 di 2

SCALA: 1:50

Rev.	Descrizione	Redatto	Data	Verificato	Data	Approvato	Data	Autore	Stato
A	Emissione esecutiva	G. Scalet	10/01/2017	[Signature]	10/01/2017	[Signature]	10/01/2017	[Signature]	Approvato

File: R33E500928211704001A.dwg n. Etab.: 16/27