

SEZIONE	1/200
PROG. KM	4250.000
PROG. DIST. SUCC.	50.000
PROG. DIST. SUCC.	100.000

SEZIONE N° 93
 QT. PROJ. 227.580
 Prog. km: 4250.000
 Dist. succ: 50.000
 Dist. succ: 100.000

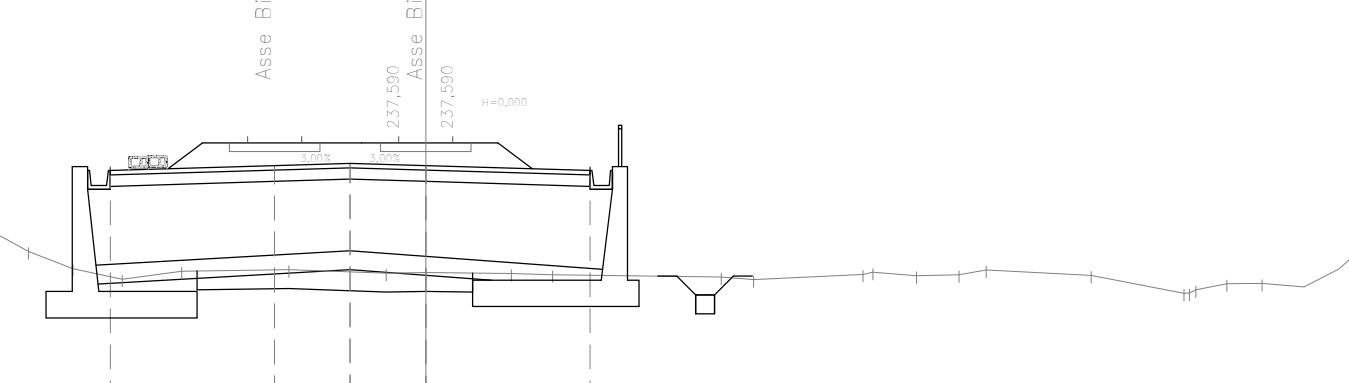

1:200

Qt. rif. 226.000

Quote Progetto	
Quote Terreno	
Dist. Parz. Progetto	
Distanze Progetto	
Distanze Terreno	

SEZIONE	1/200
PROG. KM	4300.000
PROG. DIST. SUCC.	50.000
PROG. DIST. SUCC.	100.000

SEZIONE N° 97
 QT. PROJ. 228.182
 Prog. km: 4300.000
 Dist. succ: 50.000
 Dist. succ: 100.000

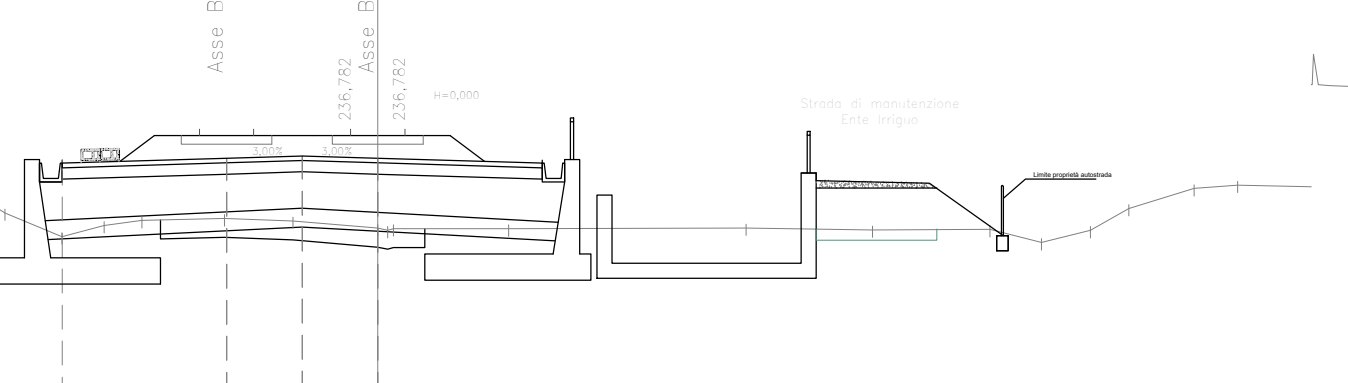

1:200

Qt. rif. 225.000

Quote Progetto	
Quote Terreno	
Dist. Parz. Progetto	
Distanze Progetto	
Distanze Terreno	

SEZIONE	1/200
PROG. KM	4650.000
PROG. DIST. SUCC.	50.000
PROG. DIST. SUCC.	100.000

SEZIONE N° 101
 QT. PROJ. 224.872
 Prog. km: 4650.000
 Dist. succ: 50.000
 Dist. succ: 100.000

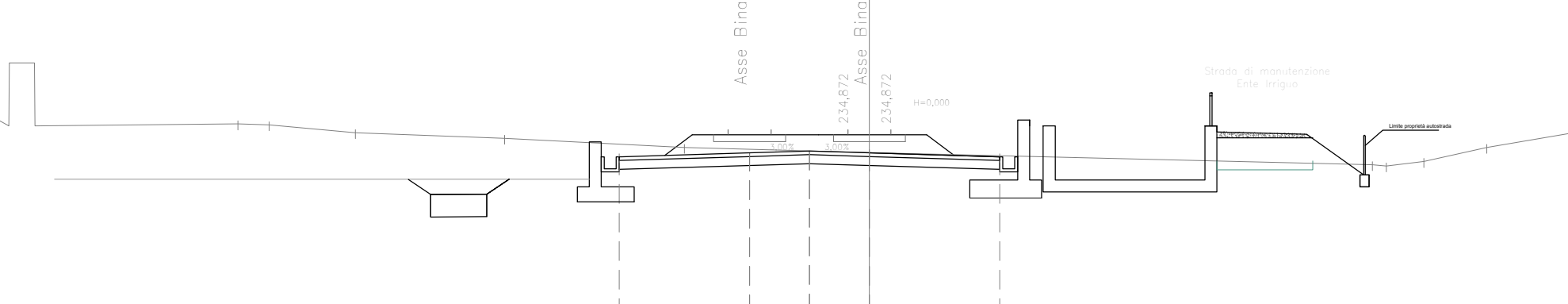

1:200

Qt. rif. 224.000

Quote Progetto	
Quote Terreno	
Dist. Parz. Progetto	
Distanze Progetto	
Distanze Terreno	

SEZIONE	1/200
PROG. KM	4300.000
PROG. DIST. SUCC.	50.000
PROG. DIST. SUCC.	100.000

SEZIONE N° 98
 QT. PROJ. 227.890
 Prog. km: 4300.000
 Dist. succ: 50.000
 Dist. succ: 100.000

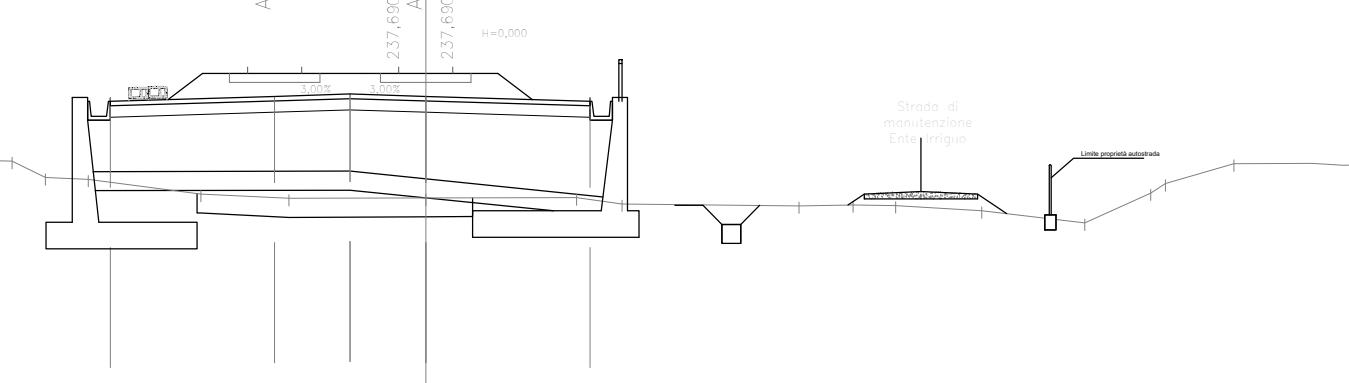

1:200

Qt. rif. 226.000

Quote Progetto	
Quote Terreno	
Dist. Parz. Progetto	
Distanze Progetto	
Distanze Terreno	

SEZIONE	1/200
PROG. KM	4300.000
PROG. DIST. SUCC.	50.000
PROG. DIST. SUCC.	100.000

SEZIONE N° 98
 QT. PROJ. 228.365
 Prog. km: 4300.000
 Dist. succ: 50.000
 Dist. succ: 100.000

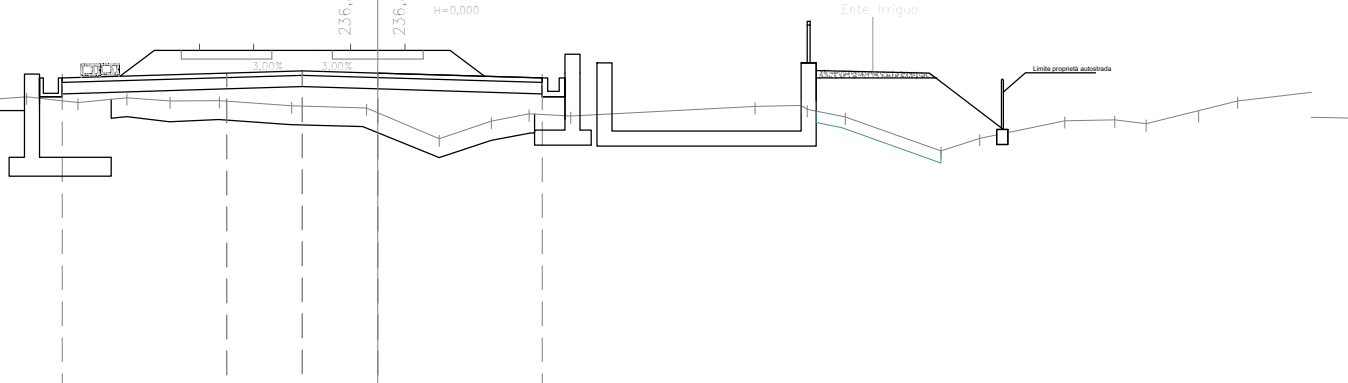

1:200

Qt. rif. 224.000

Quote Progetto	
Quote Terreno	
Dist. Parz. Progetto	
Distanze Progetto	
Distanze Terreno	

SEZIONE	1/200
PROG. KM	4700.000
PROG. DIST. SUCC.	50.000
PROG. DIST. SUCC.	100.000

SEZIONE N° 102
 QT. PROJ. 224.965
 Prog. km: 4700.000
 Dist. succ: 50.000
 Dist. succ: 100.000

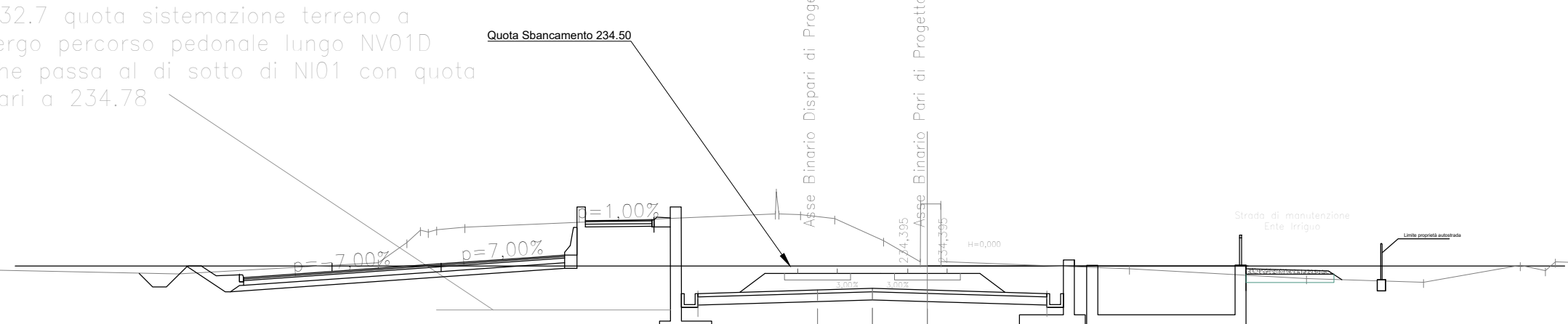

1:200

Qt. rif. 224.000

Quote Progetto	
Quote Terreno	
Dist. Parz. Progetto	
Distanze Progetto	
Distanze Terreno	

SEZIONE	1/200
PROG. KM	4300.000
PROG. DIST. SUCC.	50.000
PROG. DIST. SUCC.	100.000

SEZIONE N° 95
 QT. PROJ. 227.878
 Prog. km: 4300.000
 Dist. succ: 50.000
 Dist. succ: 100.000

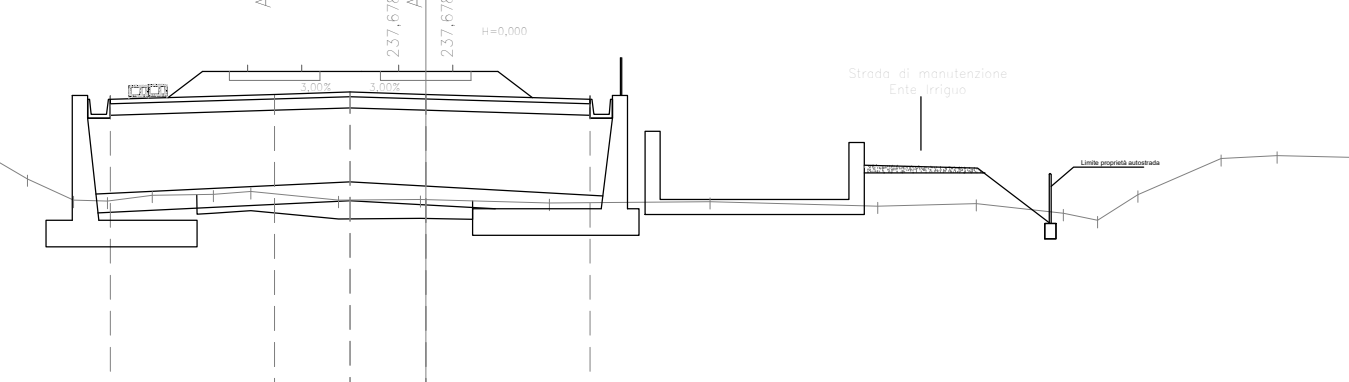

1:200

Qt. rif. 226.000

Quote Progetto	
Quote Terreno	
Dist. Parz. Progetto	
Distanze Progetto	
Distanze Terreno	

SEZIONE	1/200
PROG. KM	4300.000
PROG. DIST. SUCC.	50.000
PROG. DIST. SUCC.	100.000

SEZIONE N° 99
 QT. PROJ. 228.027
 Prog. km: 4300.000
 Dist. succ: 50.000
 Dist. succ: 100.000

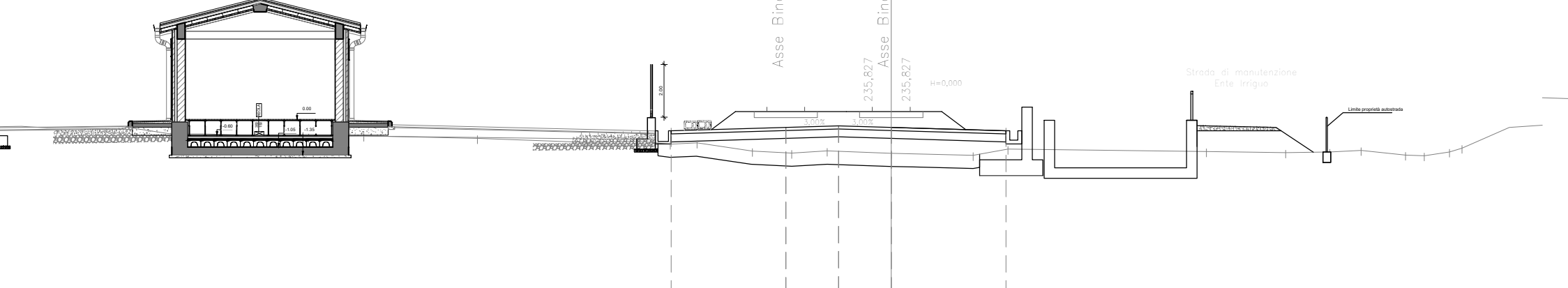

1:200

Qt. rif. 224.000

Quote Progetto	
Quote Terreno	
Dist. Parz. Progetto	
Distanze Progetto	
Distanze Terreno	

SEZIONE	1/200
PROG. KM	4700.000
PROG. DIST. SUCC.	50.000
PROG. DIST. SUCC.	100.000

SEZIONE N° 103
 QT. PROJ. 228.817
 Prog. km: 4700.000
 Dist. succ: 50.000
 Dist. succ: 100.000

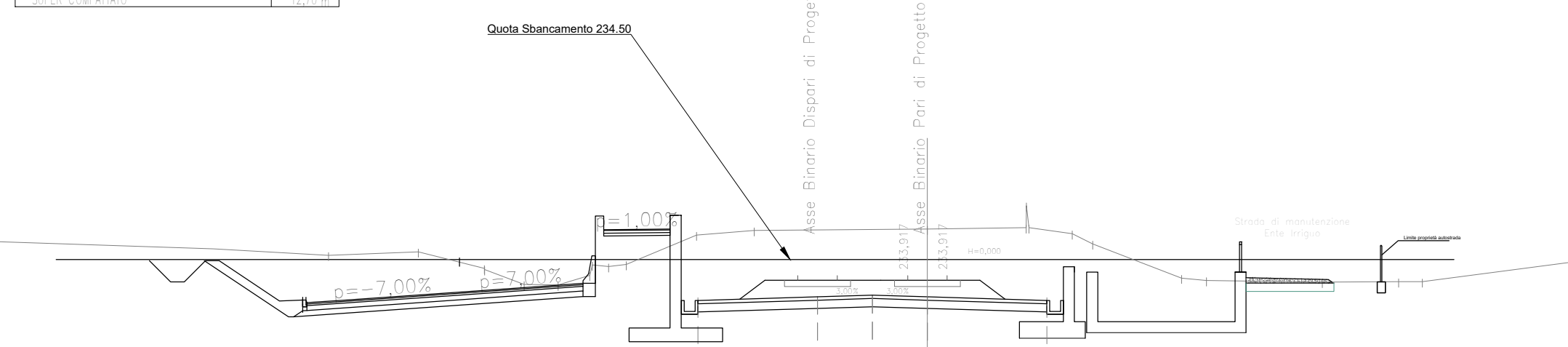

1:200

Qt. rif. 223.000

Quote Progetto	
Quote Terreno	
Dist. Parz. Progetto	
Distanze Progetto	
Distanze Terreno	

SEZIONE	1/200
PROG. KM	4400.000
PROG. DIST. SUCC.	50.000
PROG. DIST. SUCC.	100.000

SEZIONE N° 98
 QT. PROJ. 227.260
 Prog. km: 4400.000
 Dist. succ: 50.000
 Dist. succ: 100.000

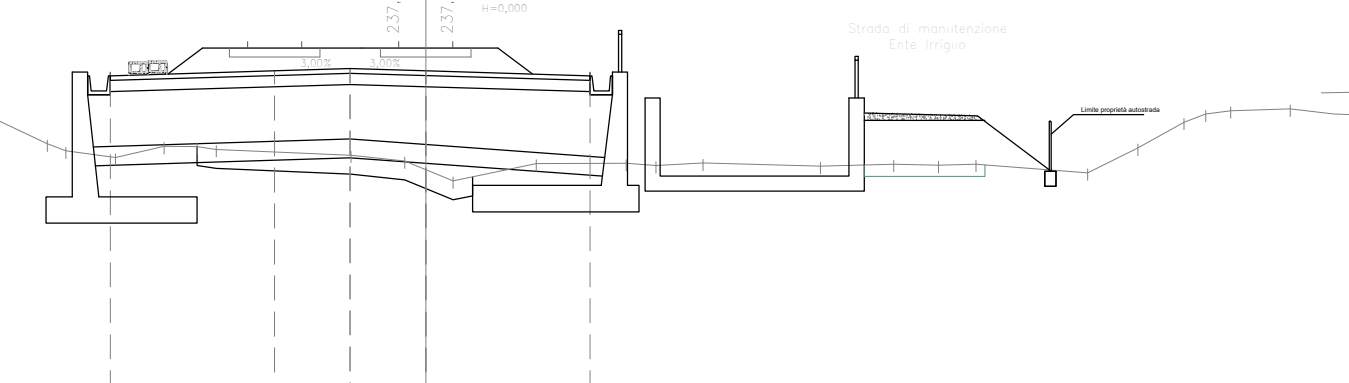

1:200

Qt. rif. 225.000

Quote Progetto	
Quote Terreno	
Dist. Parz. Progetto	
Distanze Progetto	
Distanze Terreno	

SEZIONE	1/200
PROG. KM	4400.000
PROG. DIST. SUCC.	50.000
PROG. DIST. SUCC.	100.000

SEZIONE N° 100
 QT. PROJ. 228.235
 Prog. km: 4400.000
 Dist. succ: 50.000
 Dist. succ: 100.000

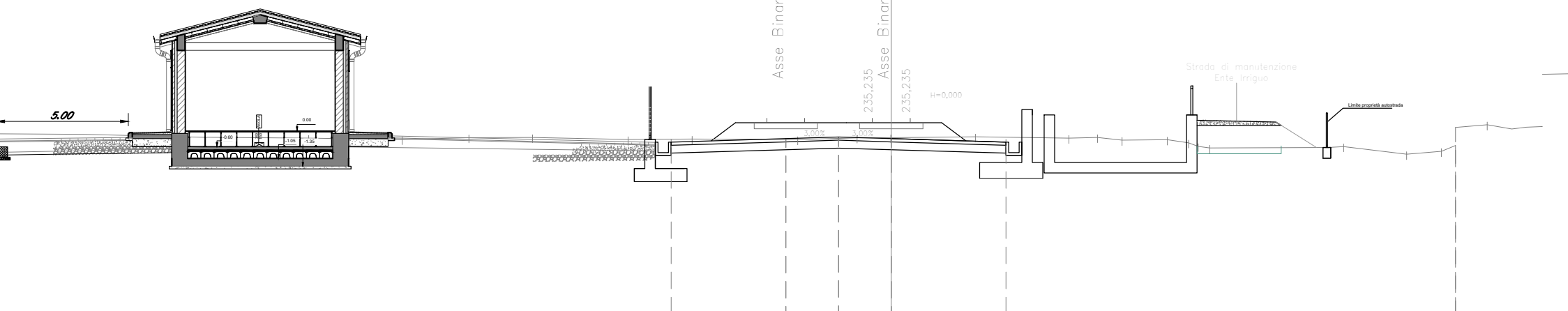

1:200

Qt. rif. 223.000

Quote Progetto	
Quote Terreno	
Dist. Parz. Progetto	
Distanze Progetto	
Distanze Terreno	

SEZIONE	1/200
PROG. KM	4700.000
PROG. DIST. SUCC.	50.000
PROG. DIST. SUCC.	100.000

SEZIONE N° 104
 QT. PROJ. 228.664
 Prog. km: 4700.000
 Dist. succ: 50.000
 Dist. succ: 100.000

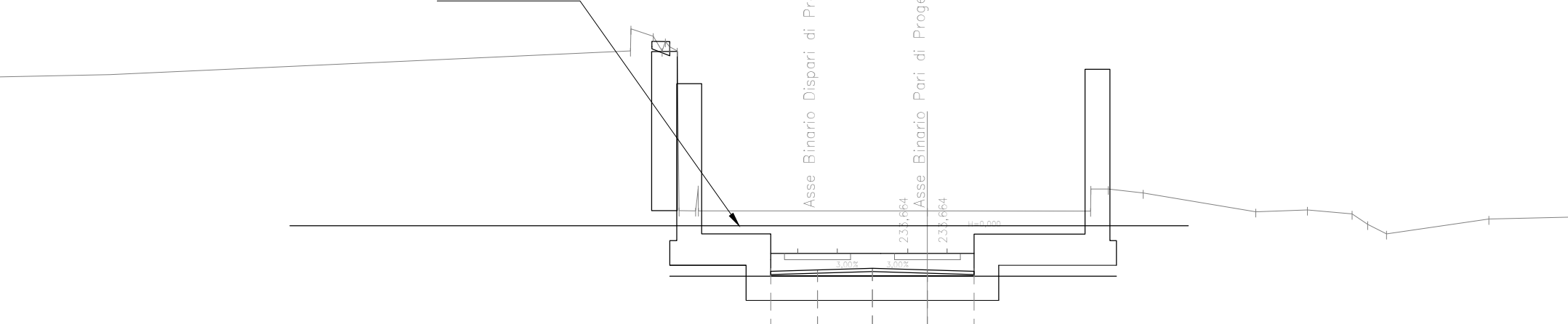

1:200

Qt. rif. 226.000

Quote Progetto	
Quote Terreno	
Dist. Parz. Progetto	
Distanze Progetto	
Distanze Terreno	

COMMITTENTE:

PROGETTAZIONE:

CUP: J81D1900000009

U.O. INFRASTRUTTURE NORD

PROGETTO DEFINITIVO

NUOVO COLLEGAMENTO FERROVIARIO STAZIONE DI BERGAMO - "AEROPORTO ORIO AL SERIO"
LOTTO 1: NUOVA LINEA BERGAMO-ORIO AL SERIO CON MODIFICHE ALLA RADICE EST DEL PRG DI BERGAMO E PRG DI ORIO AL SERIO

INFRASTRUTTURA FERROVIARIA
 Sezioni trasversali - Tav. 11/12

SCALA: 1:200

COMMESSA	LOTTO	FASE	ENTE	TIPO DOC.	OPERA/DISCIPLINA	PROGR.	REV.
NM27	01	D	26	W9	CS0000	011	A

Rev.	Descrizione	Redatto	Data	Verificato	Data	Approvato	Data	AutORIZZATO
A	Emissione esecutiva	F. Serru	Giugno 2008	C. Lepore	Giugno 2008

File: NM2701D26W9CS000011A.dwg