

TOMBINO IN32 pr.65+878.54

Scala 1:50

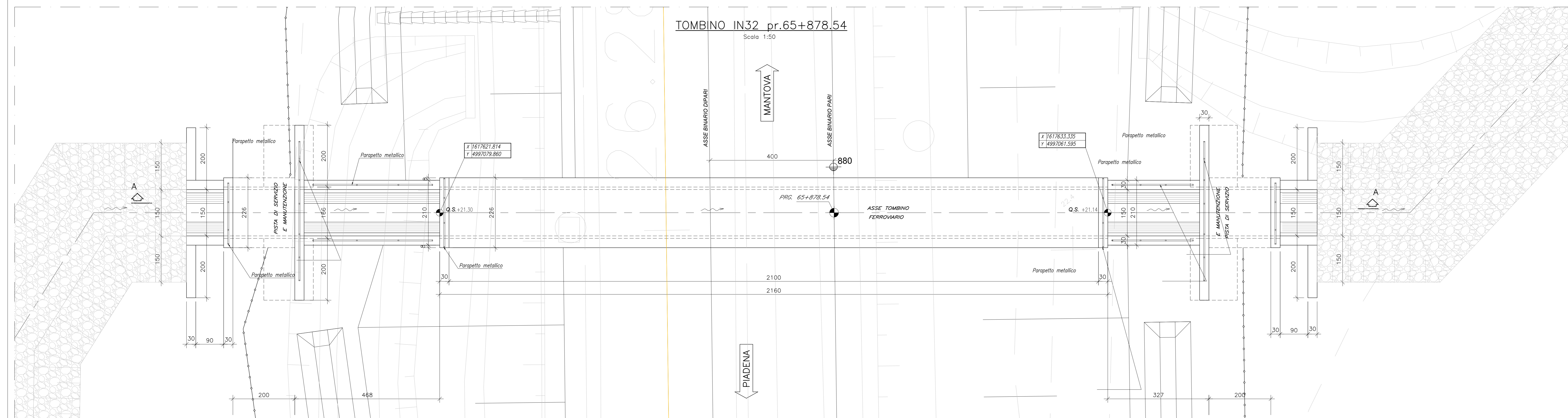

SEZIONE LONGITUDINALE A-A

Scala 1:50

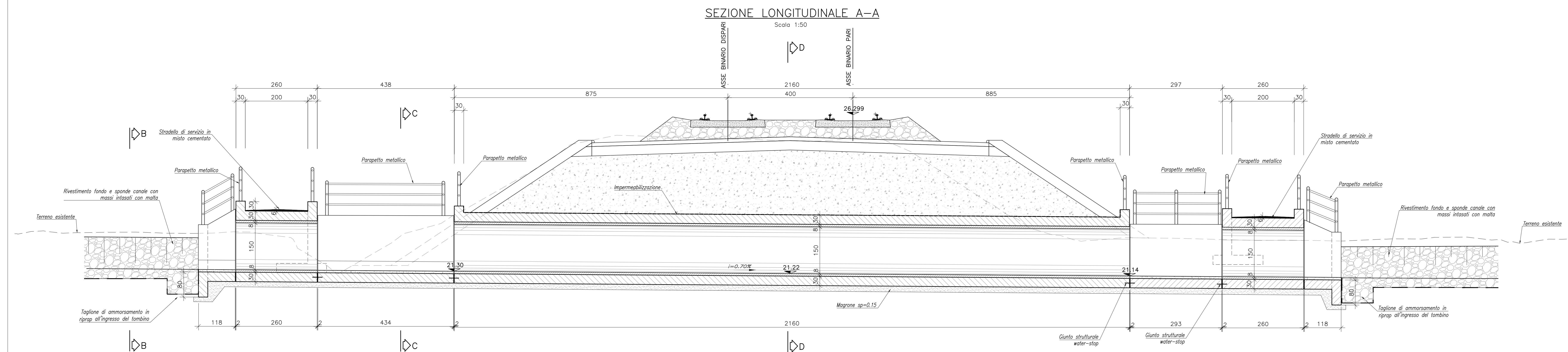

SEZIONE B-B

Scala 1:50

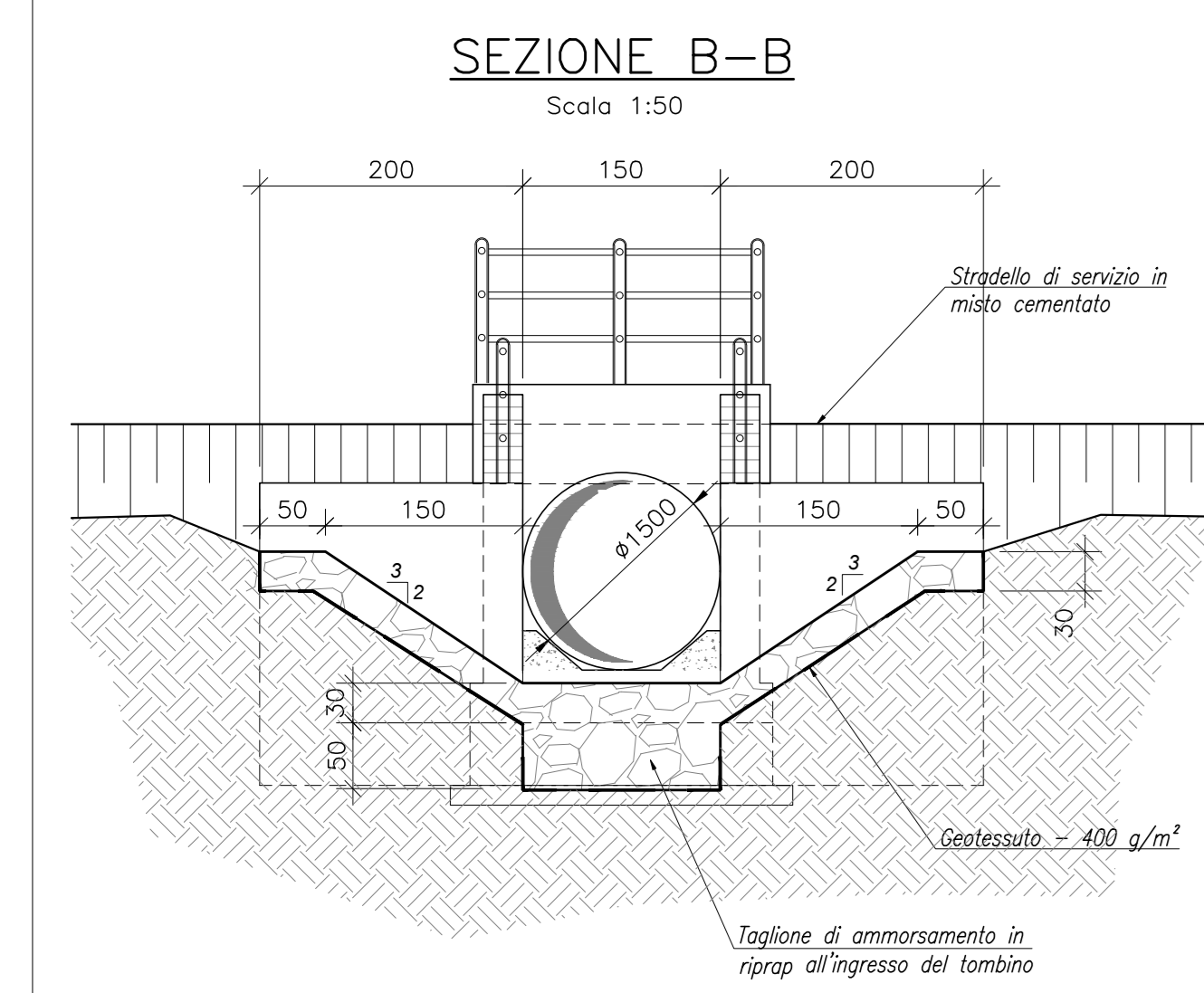

SEZIONE D-D

Scala 1:50

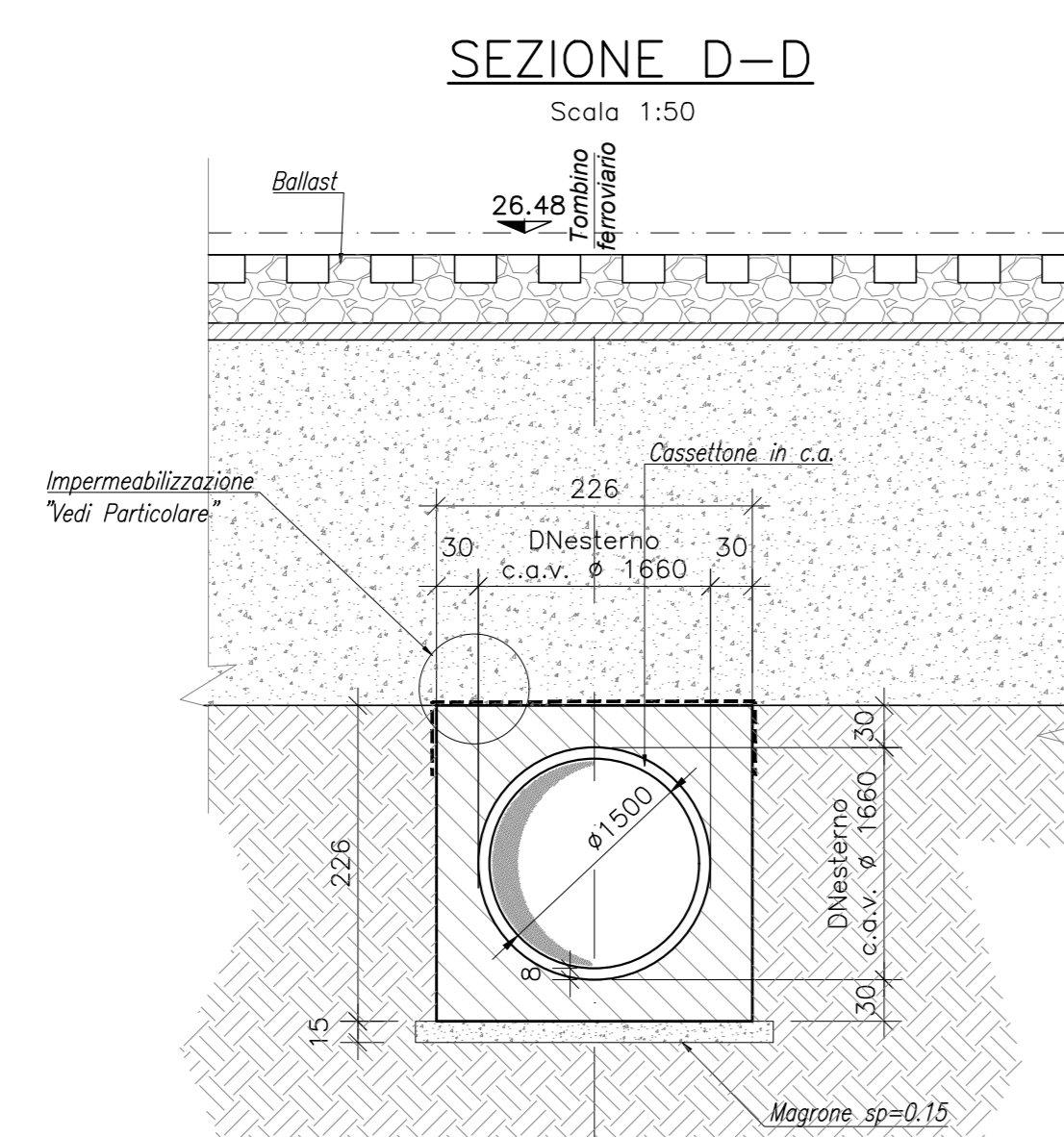

SEZIONE C-C

Scala 1:50

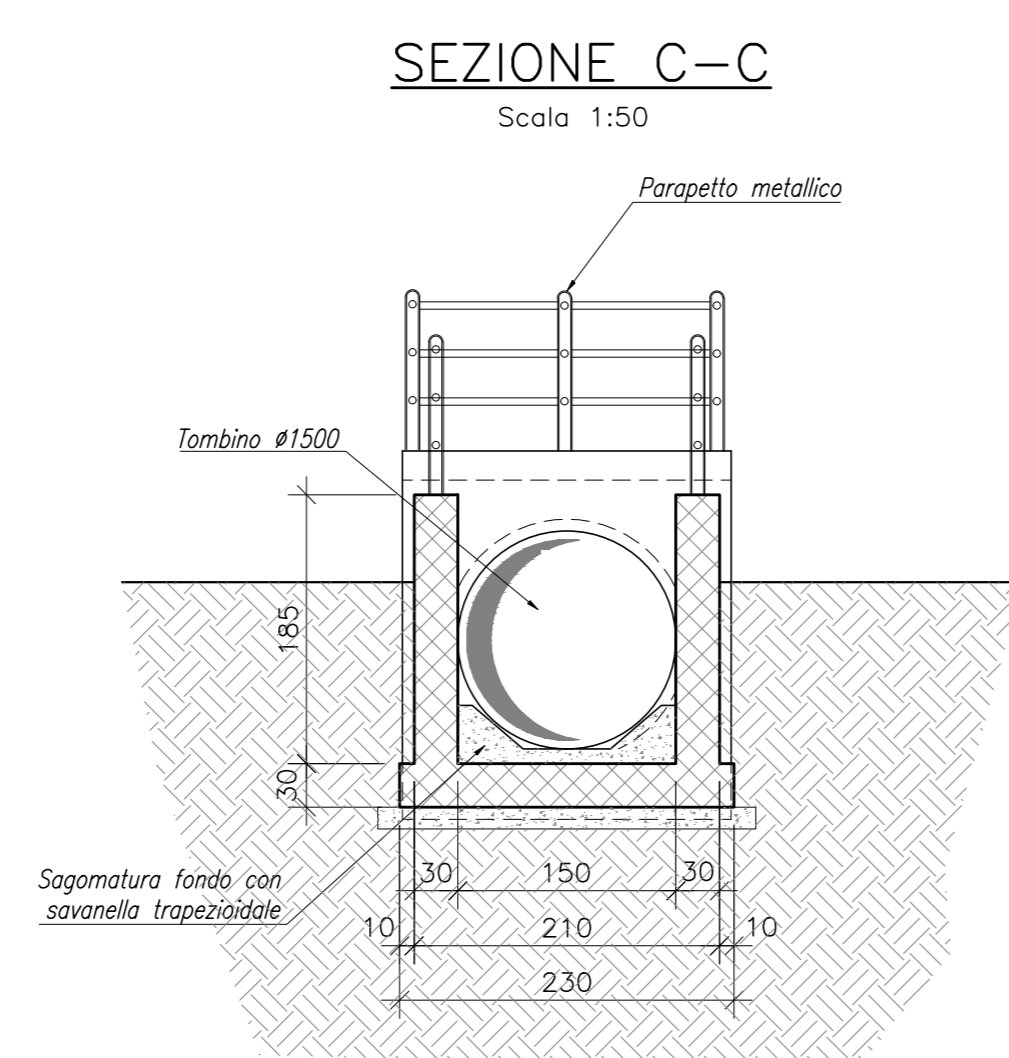

PARTICOLARE IMPERMEABILIZZAZIONE

Scala 1:20

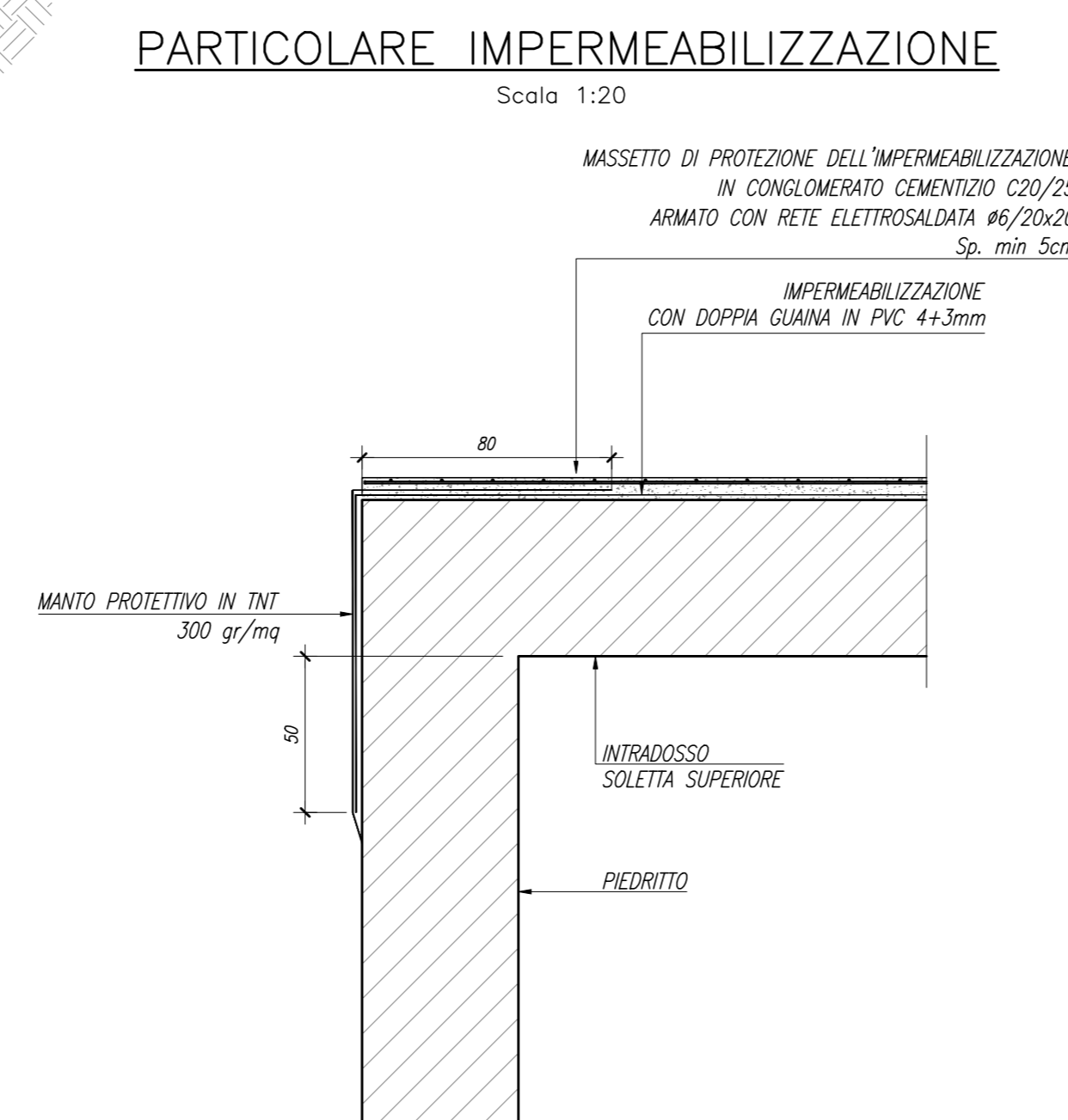

STRALCIO PLANIMETRICO

Scala 1:250

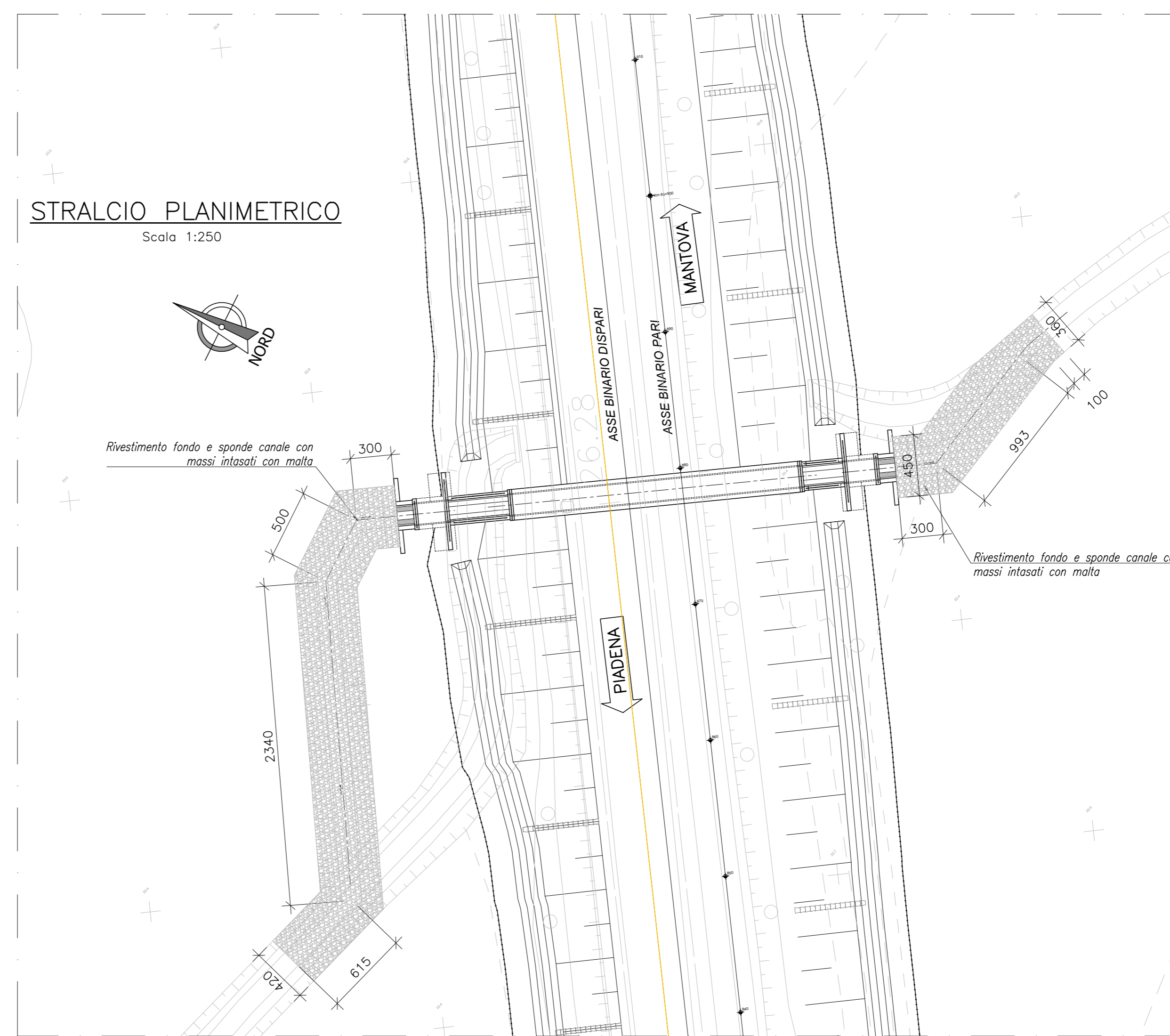

SEZIONE DI TRANSIZIONE IN CORRISPONDENZA DI OPERE SCATOLARI

Scala 1:100

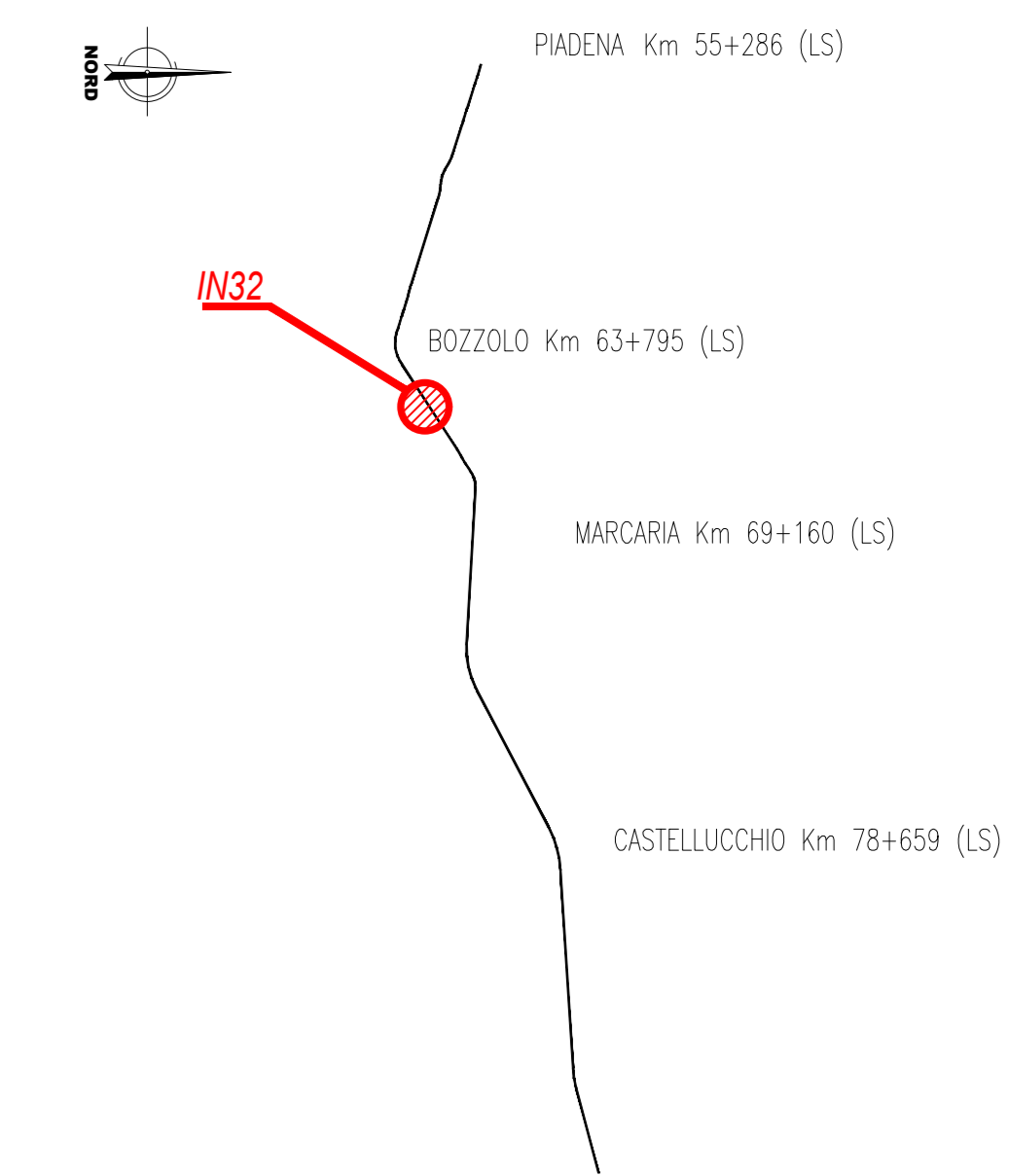
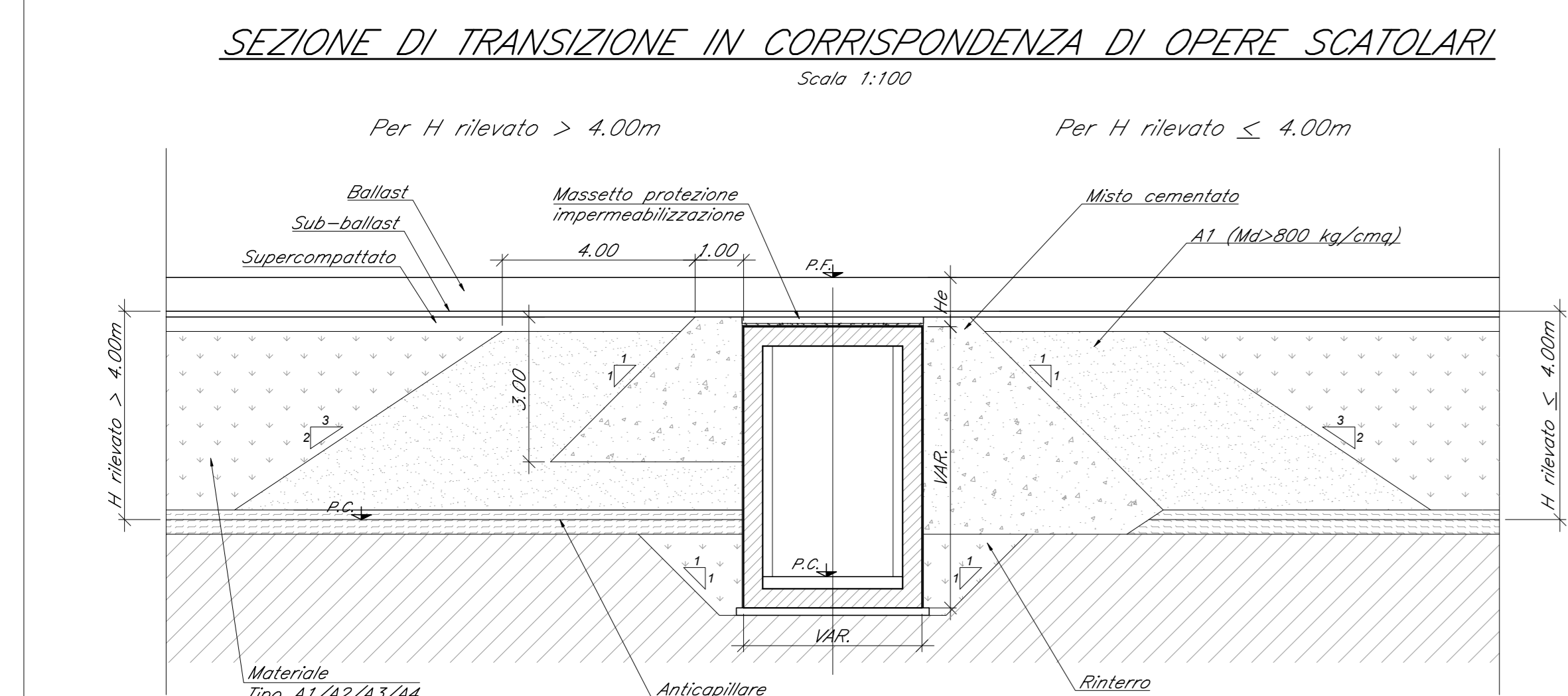

NOTE GENERALI

- TUTTE LE MISURE SONO ESPRESSE IN CENTIMETRI, SALVO OVE DIVERSAMENTE INDICATO
- PER LE CARATTERISTICHE MATERIALI FARE RIFERIMENTO ALL'ELABORATO NM2503D26TTOC0000001A
- NELLA SUCCESSIVA FASE PROGETTUALE, SARÀ CURA DELL'APPALTATORE EFFETTUARE UN RILIEVO DI DETTAGLIO DEL FOSSO ESISTENTE A CONFERMA DELL'IMPOSTAZIONE DEL PROGETTO
- I TOMBINI ESISTENTI SARANNO INTASATI, AD ECCEZIONE DEL TOMBINO IN06 CHE SARÀ DEMOLITO E RICOSTRUITO IN SEDE
- PER I DETTAGLI DEI MURI DI RECINZIONE FARE RIFERIMENTO AGLI ELABORATI SPECIFICI
- INCIDENZA CANALI 100kg/mc
- INCIDENZA SCATOLARE 120kg/mc

COMMITTENTE: **RFI RETE FERROVIARIA ITALIANA GRUPPO FERROVIE DELLO STATO ITALIANO**

PROGETTAZIONE: **ITALFERR GRUPPO FERROVIE DELLO STATO ITALIANO**

CUP: J84H17000930009

U.O. INFRASTRUTTURE NORD

PROGETTO DEFINITIVO

RADDOPPIO LINEA CODOGNO - CREMONA - MANTOVA TRATTA PIADENA - MANTOVA

IN - tombini e sifoni ferroviari
IN32 - Tombino idraulico al km 65+878.54 - Pianta e sezioni

SCALA: 1:50

COMMESSA LOTTO FASE ENTE TIPO DOC. OPERADISCIPLINA PROGR. REV.

NM25 03 D 26 PZ IN3200 001 A

Rev.	Descrizione	Redatto	Data	Verificato	Data	Approvato	Data	Autorizzato Data
A	Emendata Definitiva	G. Cigari	Aprile 2020	S. Segogni	Aprile 2020	M. Barigotti	Aprile 2020	

File: NM2503D26PZIN3200001A In. Elab.