

VISTA FRONTALE
Scala 1:50

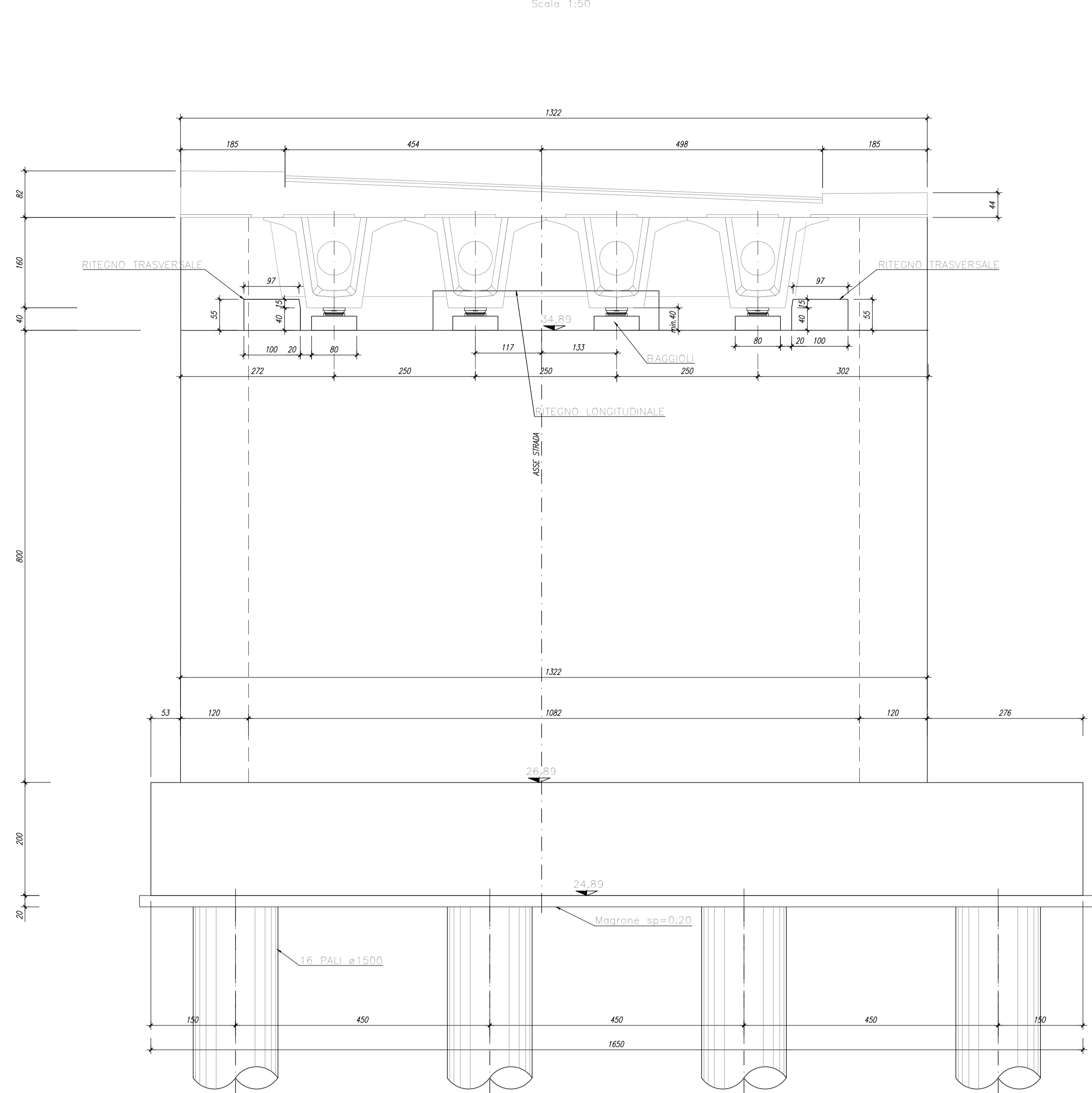

SEZIONE RISVOLTI
Scala 1:50

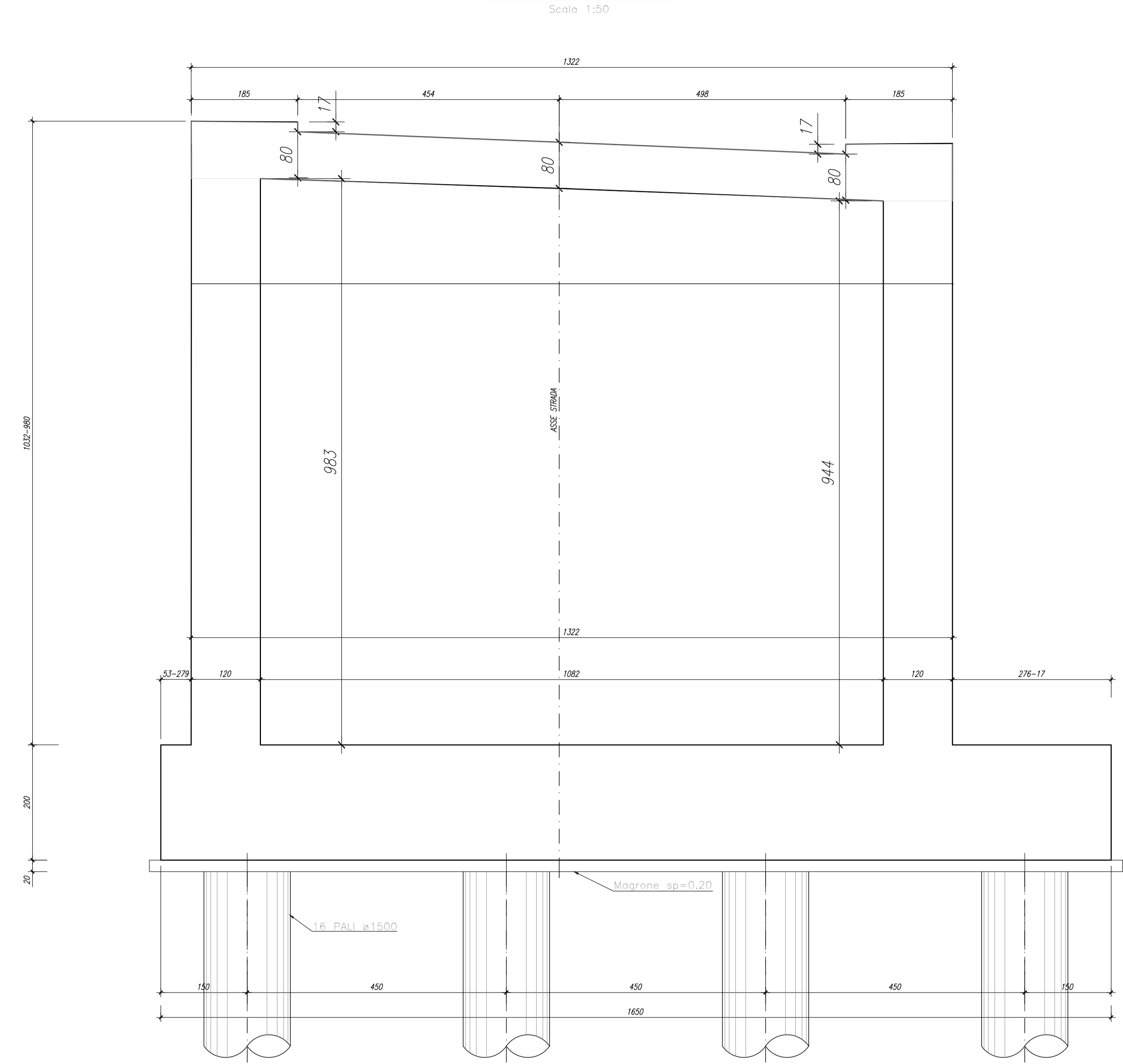

SEZIONE LONGITUDINALE
Scala 1:50

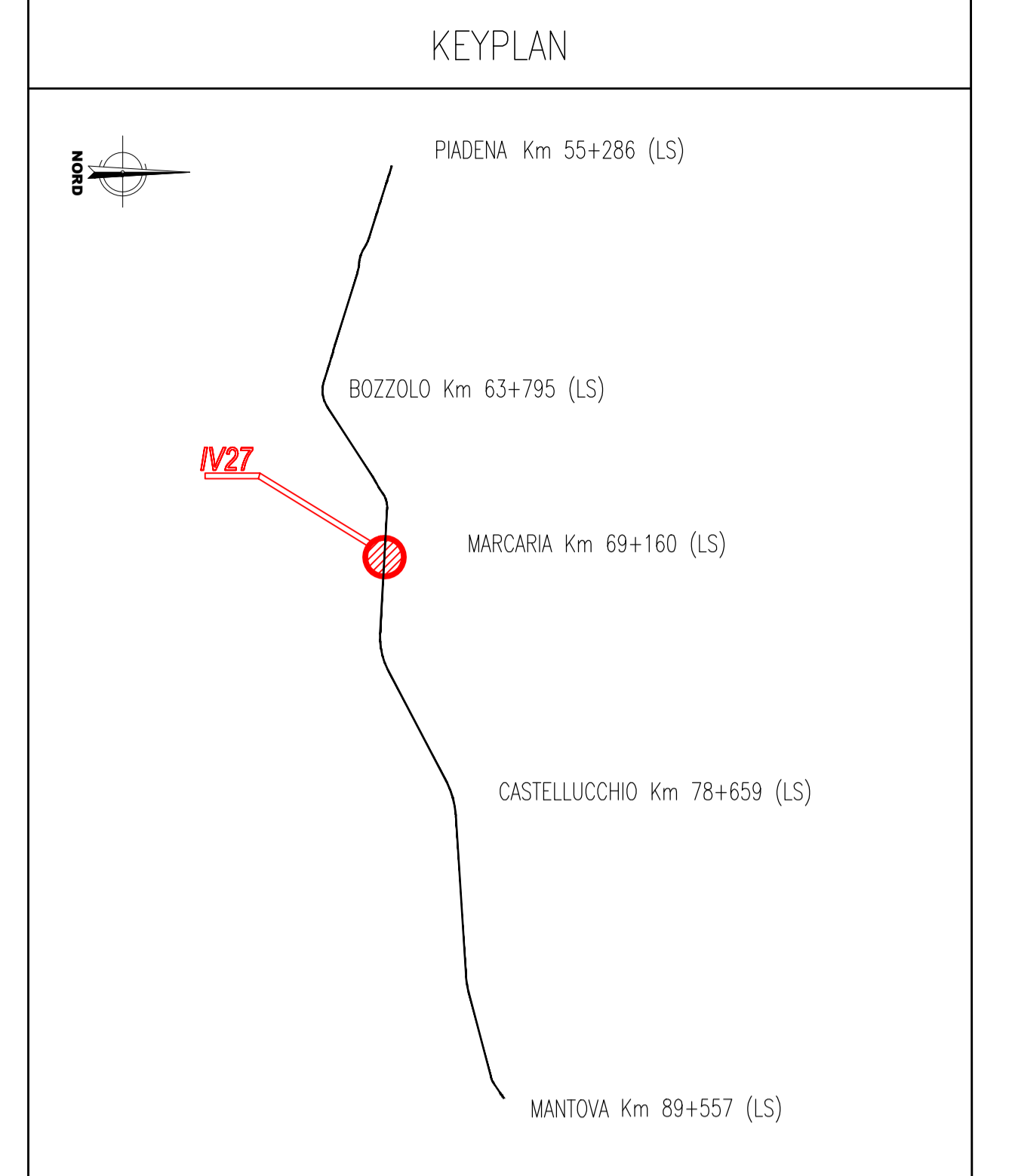
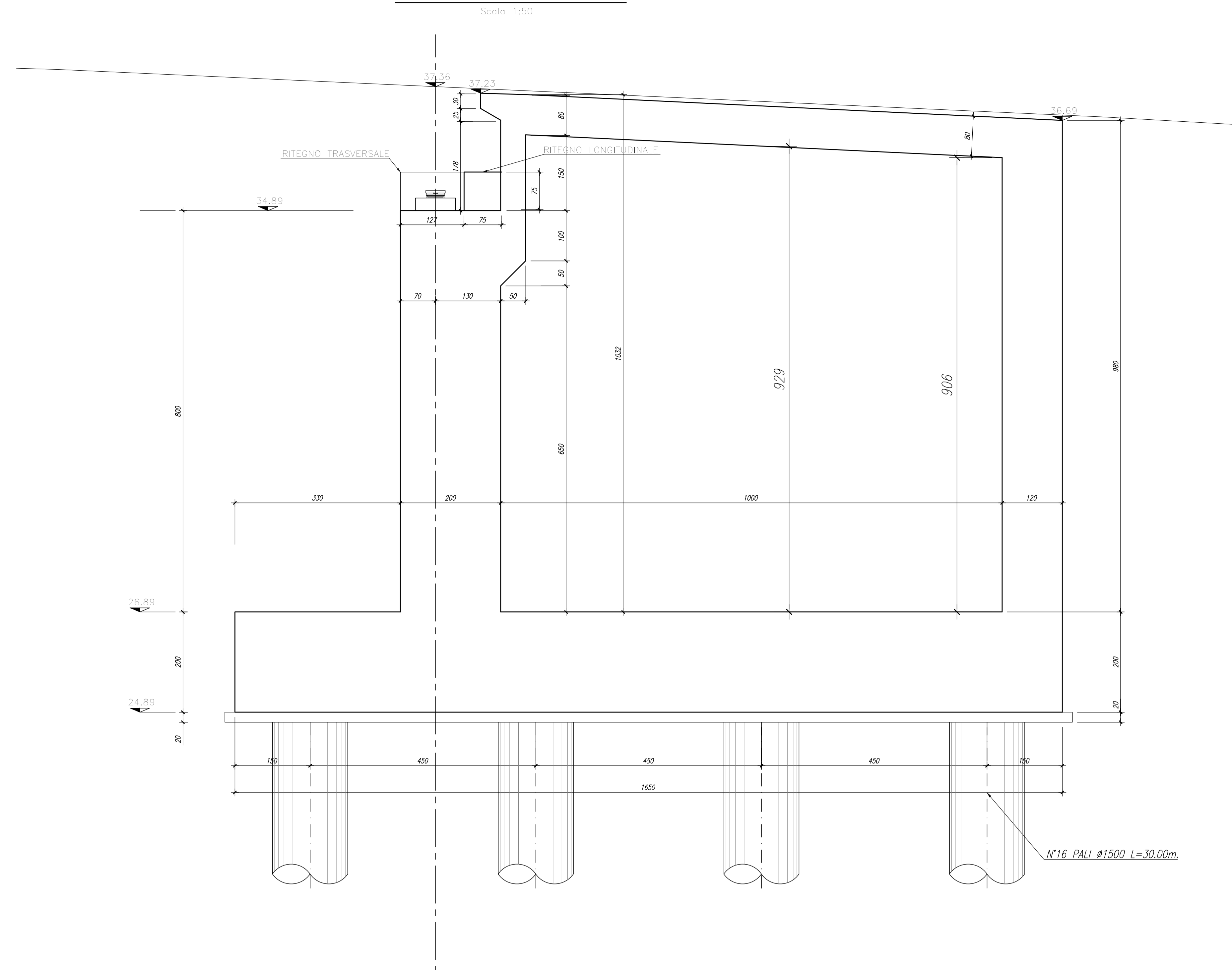

PIANTA SPICCATO SPALLA 2
Scala 1:50

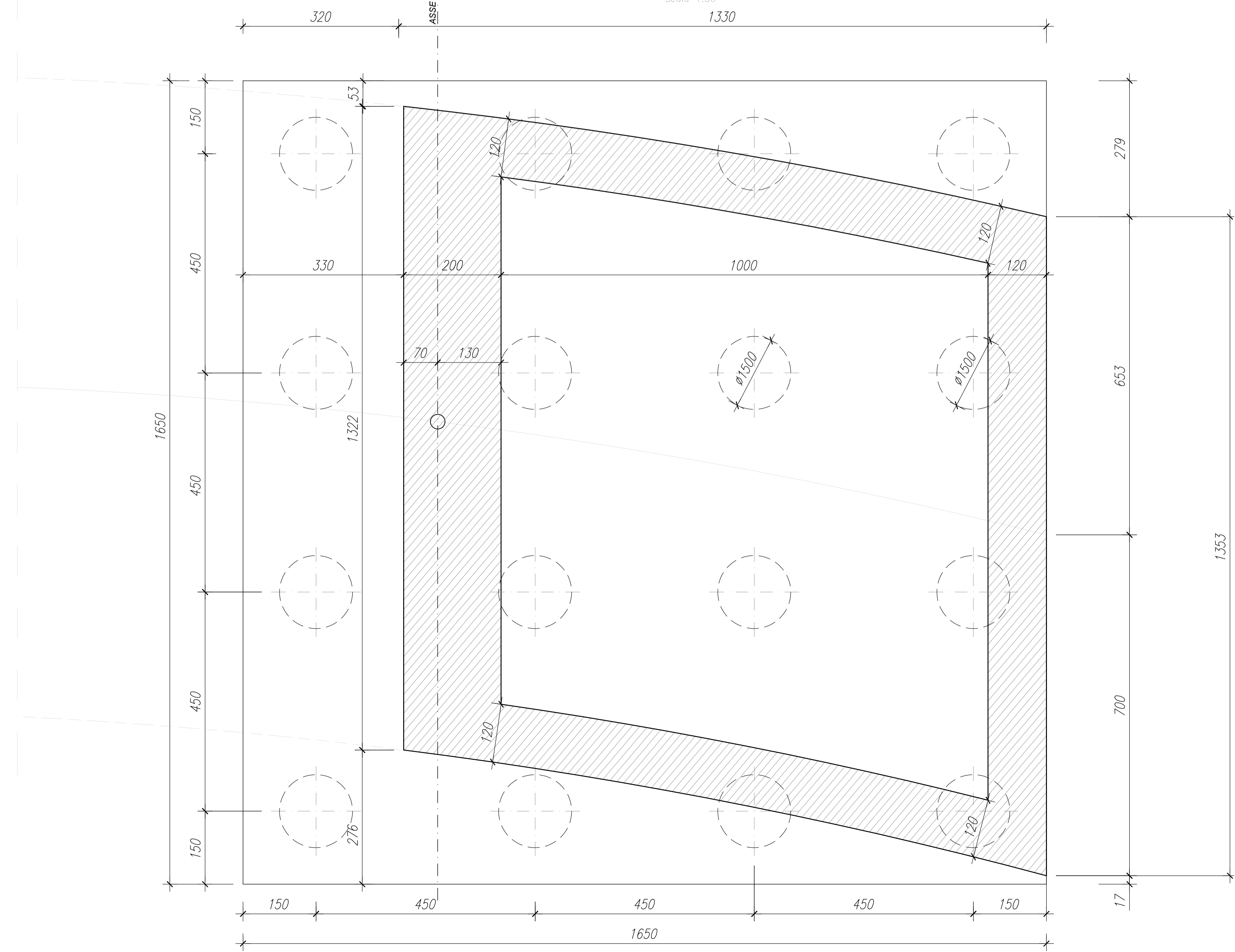

PIANTA SPALLA 2
Scala 1:50

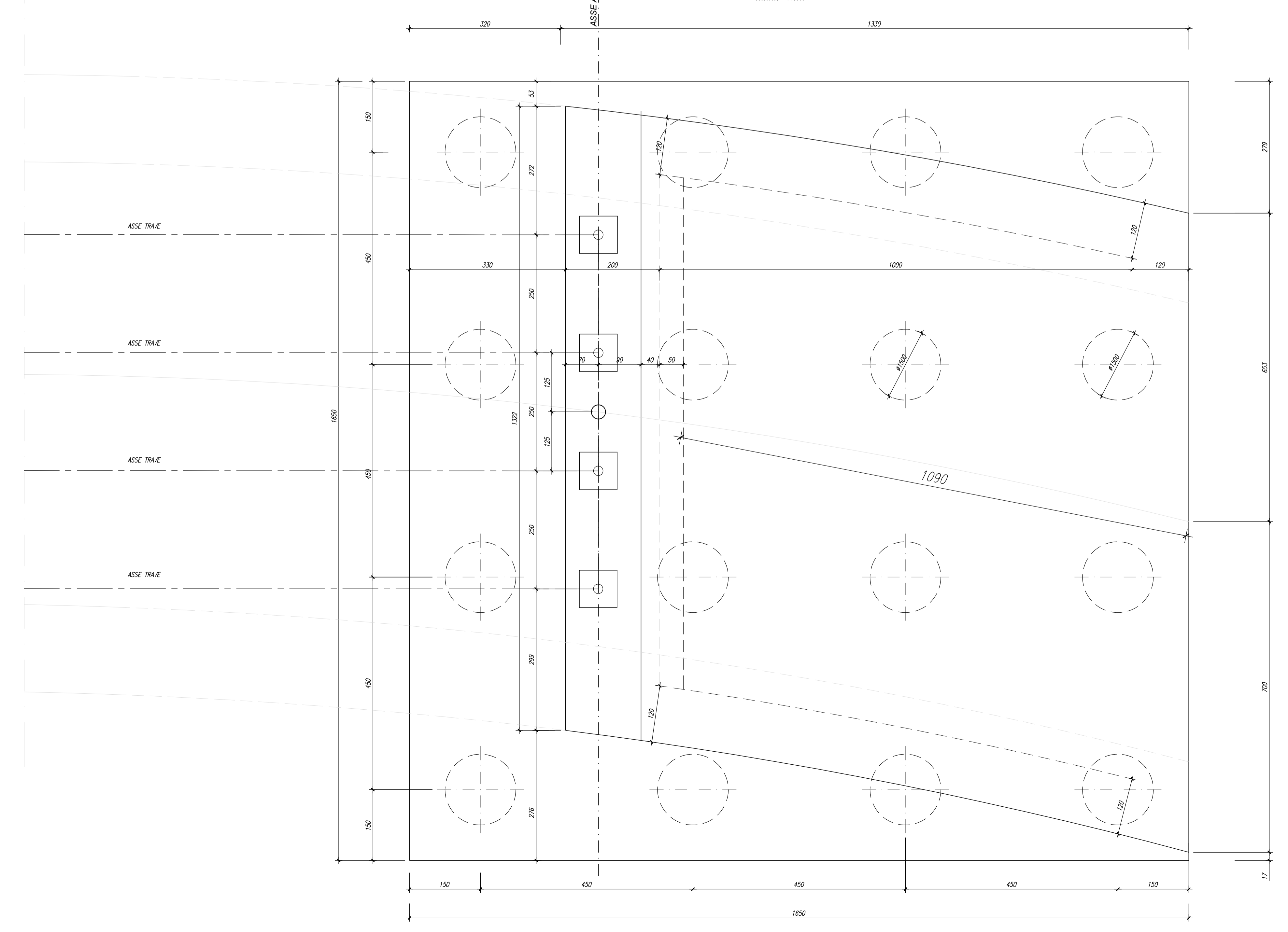

- NOTE GENERALI**
- TUTTE LE MISURE SONO ESPRESSE IN CENTIMETRI, SALVO OVE DIVERSAMENTE INDICATO
 - PER LE CARATTERISTICHE MATERIALI FARE RIFERIMENTO ALL'ELABORATO NM2503D28TTC0000001A.
 - PER LE CARATTERISTICHE DI APPOGGI E GIUNTI, BARRIERE DI SICUREZZA E RETI DI PROTEZIONE FARE RIFERIMENTO AGLI ELABORATI SPECIFICI
 - INCIDENZA SPALLE
 - FONDAZIONE 110kg/mc
 - PALI 190kg/mc
 - PARAMENTO 110kg/mc
 - PARAGHIAIA 150kg/mc
 - MURO ANDATORE 170kg/mc
 - MURO POSTERIORE 150kg/mc
 - SOLETTA 160kg/m
 - INCIDENZA PILE
 - PALI 170kg/mc
 - FONDAZIONE 275kg/mc
 - FUSTO 100kg/mc
- FASI REALIZZATIVE**
- CON LA LINEA STORICA IN ESERCIZIO VERRANNO REALIZZATI I RILEVATI DI APPROPQIO E LE SPALLE; IN QUESTA FASE I PL SONO ANCORA ATTIVI.
 - SI SOSPENDE L'ESERCIZIO FERROVIARIO E SI COMPLETANO LE OPERE INTERFERENTI (PILE E VARO IMPALCATI E FINITURE VIABILITÀ), IL TRAFFICO STRADALE RIMANE SULLA VIABILITÀ ESISTENTE CON I PL "APERTY".
 - AL COMPLETAMENTO DELLE NV, SI PASSA IL TRAFFICO STRADALE SULLE NUOVE STRADE CHIUDENDO DEFINITIVAMENTE I PL.

COMMITTENTE:

PROGETTAZIONE:

CUP: J84H17000630008

U.O. INFRASTRUTTURE NORD

PROGETTO DEFINITIVO

RADDOPPIO LINEA CODOGNO - CREMONA - MANTOVA
TRATTA PIACENZA - MANTOVA

Nuova cavialtaferrovia al km 69+418 - P/27
Carpenterie spalle B

SCALA: 1:50

COMMESSA	LOTTO	FASE	ENTE	TIPO DOC.	OPERAVISCIPLINA	PROGR.	REV.
NM25	03	D	26	BB	IV2704	002	A

Rev.	Descrizione	Redatto	Data	Verificato	Data	Approvato	Data	Autore/Rev. Data
A	Progetto Definitivo	[Signature]	Aprile 2024	[Signature]	Aprile 2024	[Signature]	Aprile 2024	

File: NM2503D28TTC0000001A n. Esib.: