

SEZIONE TRASVERSALE LATO IMPALCATO CAP

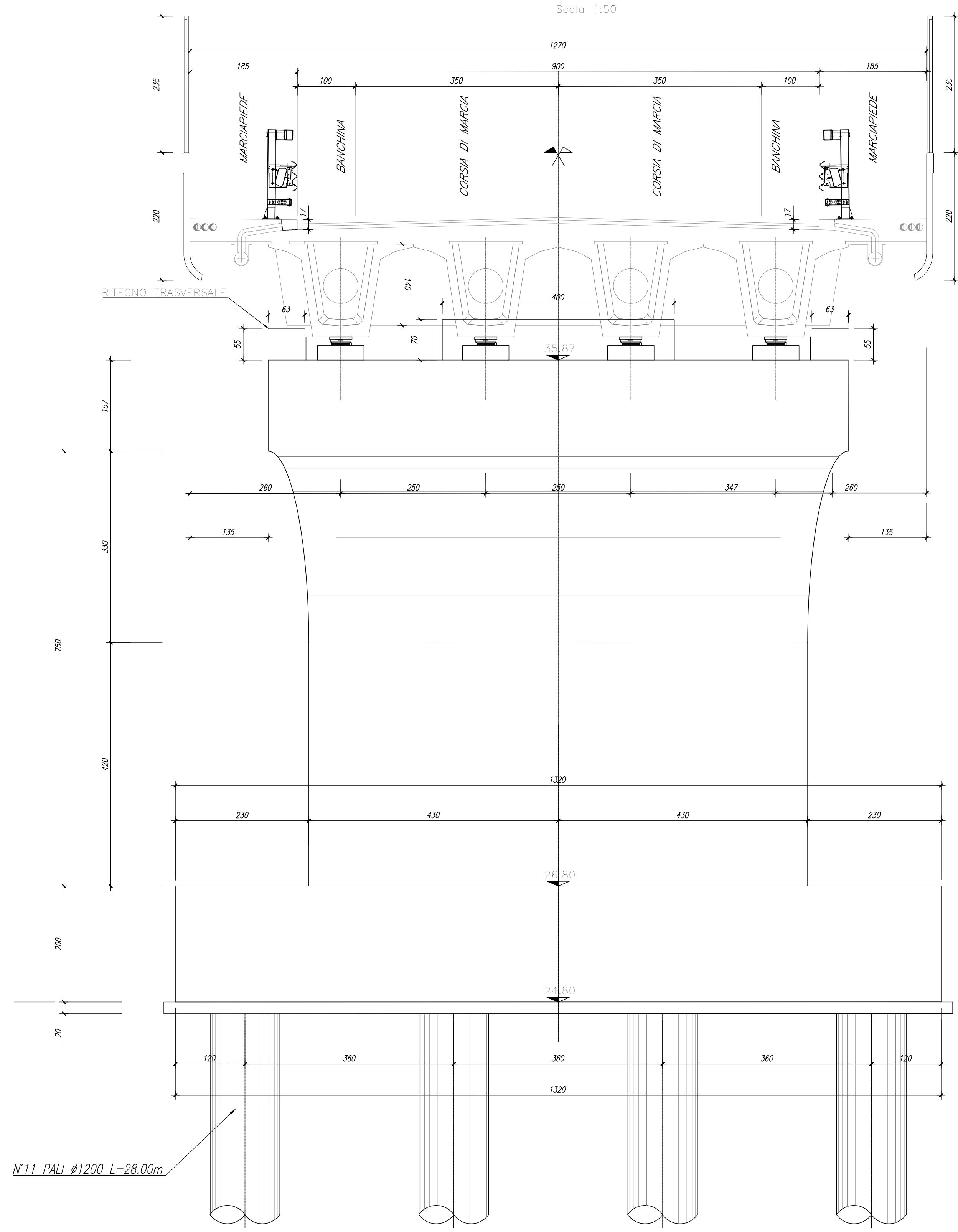

SEZIONE LONGITUDINALE

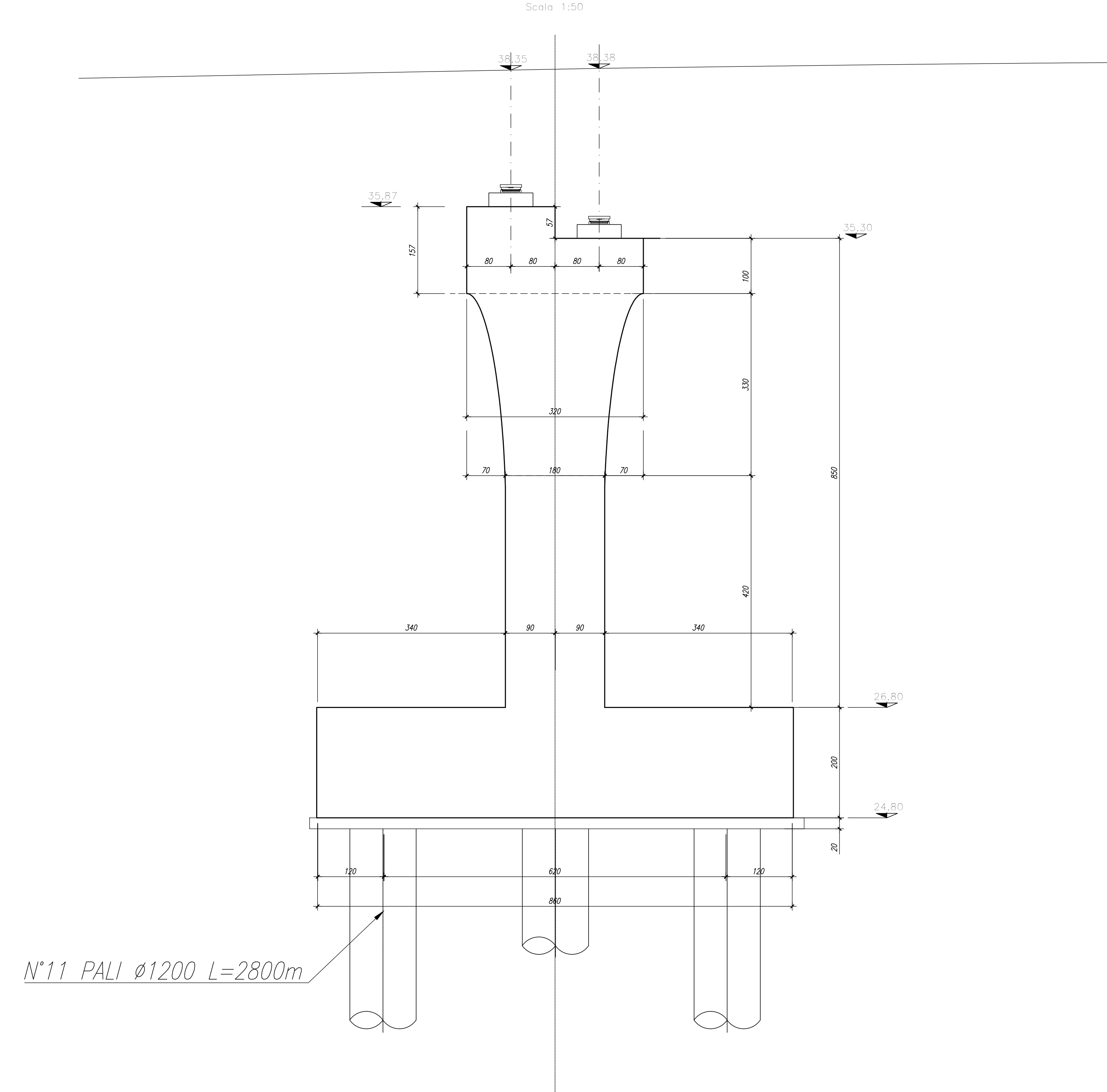

SEZIONE TRASVERSALE LATO CAMPATA ACCIAIO 39.00m

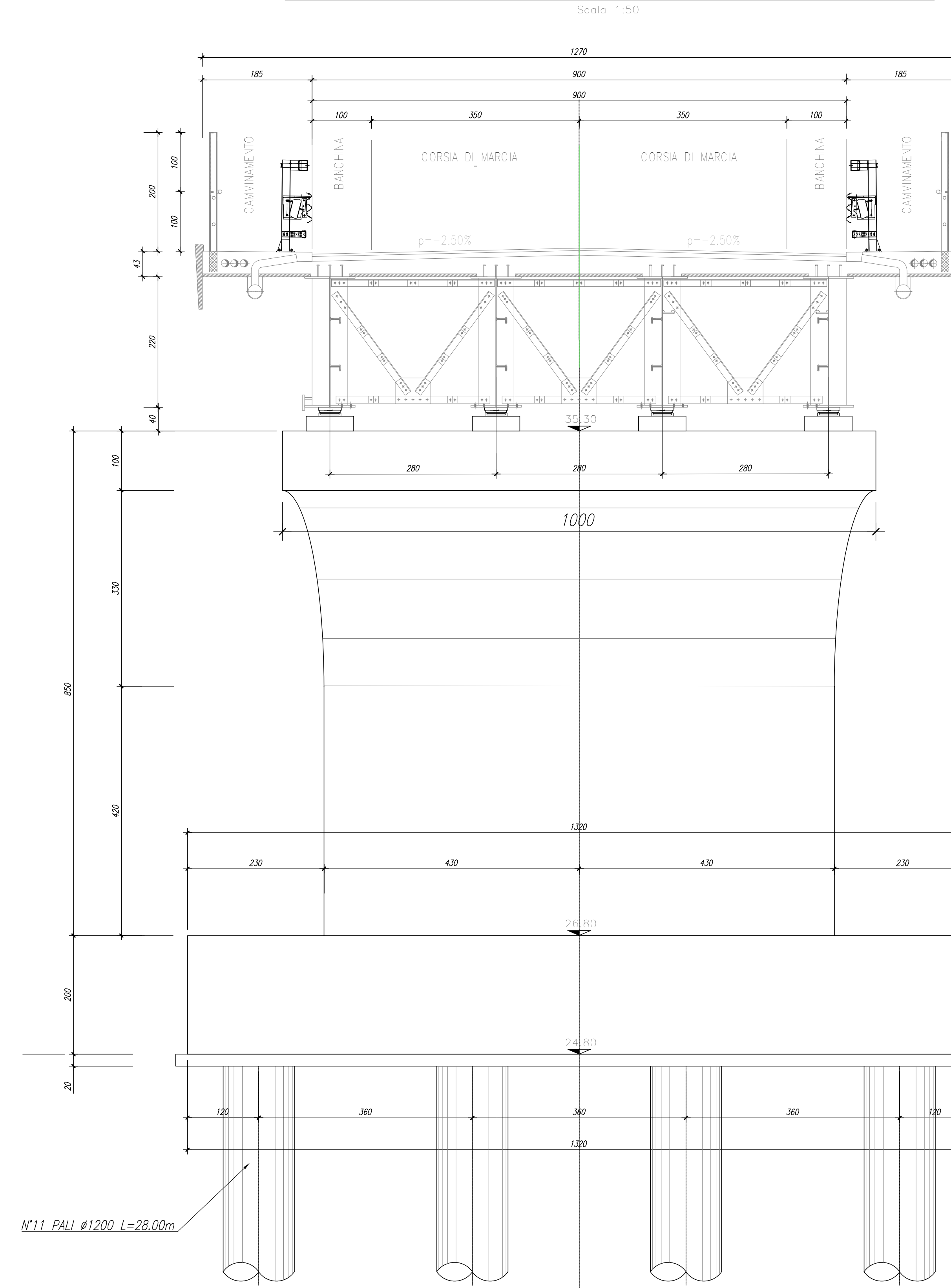

PIANTA PILA 1

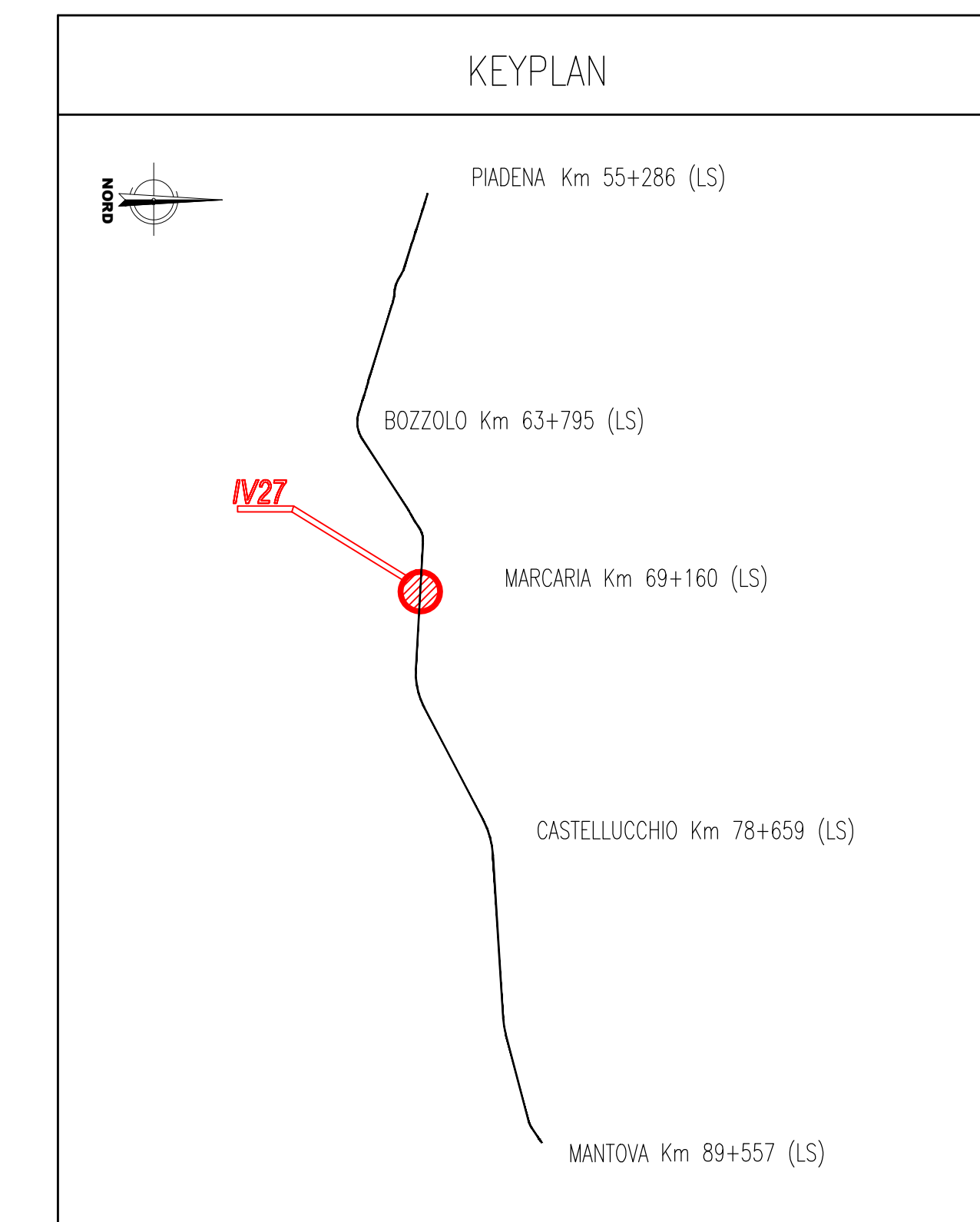
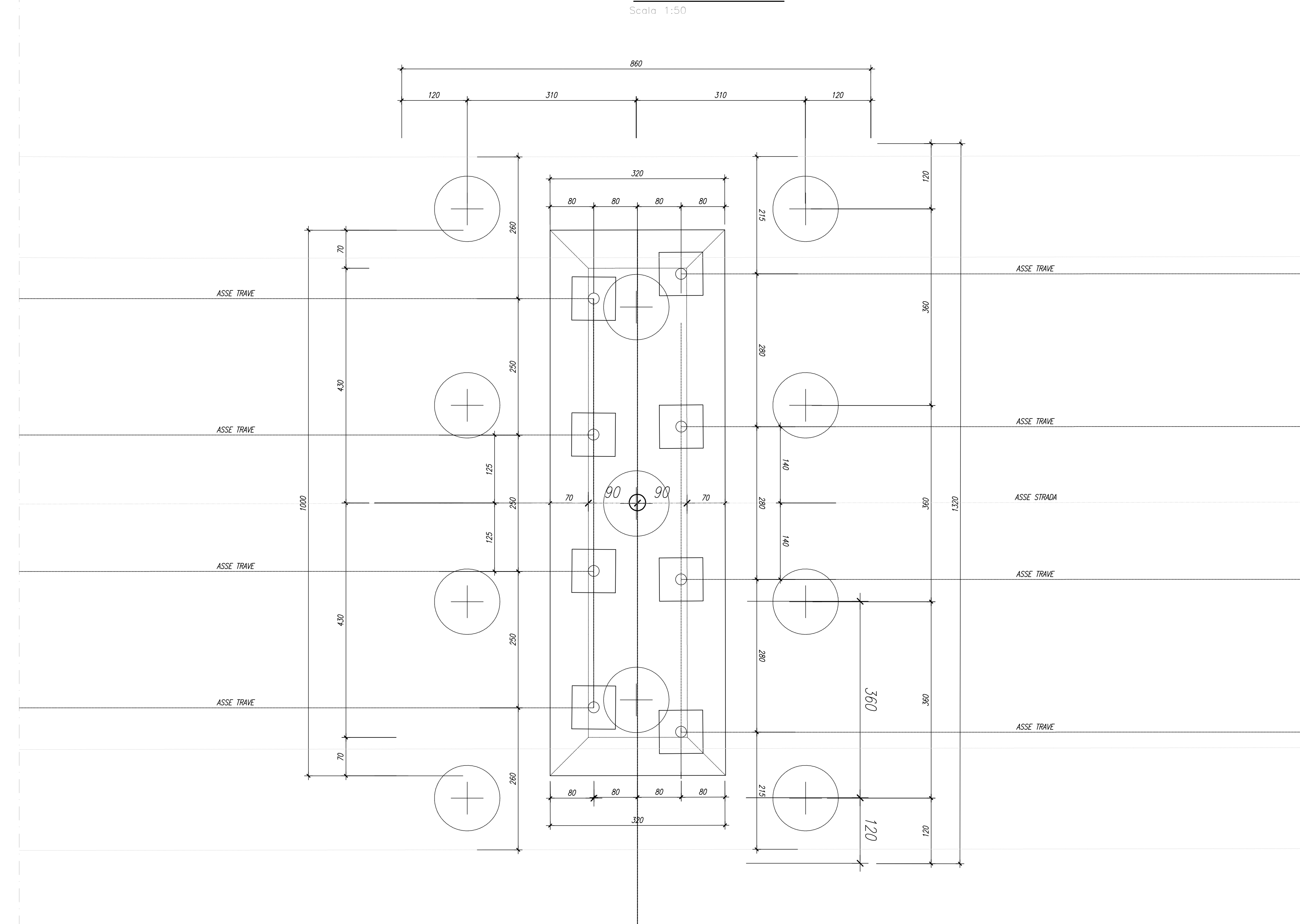

NOTE GENERALI

- TUTTE LE MISURE SONO ESPRESSE IN CENTIMETRI, SALVO OVE DIVERSAMENTE INDICATO
- PER LE CARATTERISTICHE MATERIALI FARE RIFERIMENTO ALL'ELABORATO NM2503D26TTC0000001A
- PER LE CARATTERISTICHE DI APPOGGI E GIUNTI, BARRIERE DI SICUREZZA E RETI DI PROTEZIONE FARE RIFERIMENTO AGLI ELABORATI SPECIFICI
- INCIDENZA SPALLE
 - FONDAZIONE 110kg/mc
 - PALI 190kg/mc
 - PARAMENTO 110kg/mc
 - PARAGHIAIA 150kg/mc
 - MURO ANDATORE 170kg/mc
 - MURO POSTERIORE 150kg/mc
 - SOLETTA 160kg/m
- INCIDENZA PILE
 - PALI 170kg/mc
 - FONDAZIONE 275kg/mc
 - FUSTO 100kg/mc

FASI REALIZZATIVE

- CON LA LINEA STORICA IN ESERCIZIO VERRANNO REALIZZATI I RILEVATI DI APPROCCIO E LE SPALLE; IN QUESTA FASE I PL SONO ANCORA ATTIVI.
- SI SOSPENDE L'ESERCIZIO FERROVIARIO E SI COMPLETANO LE OPERE INTERFERENTI (PILE E VARO IMPALCATI E FINITURE VIABILITÀ), IL TRAFFICO STRADALE RIMANE SULLA VIABILITÀ ESISTENTE CON I PL "APERTI".
- AL COMPLETAMENTO DELLE NV, SI PASSA IL TRAFFICO STRADALE SULLE NUOVE STRADE CHIUDENDO DEFINITIVAMENTE I PL.

COMMITTEE:

PROGETTAZIONE:

CLUP: J64H17000630000

U.O. INFRASTRUTTURE NORD

PROGETTO DEFINITIVO

RADDOPPIO LINEA COLOGNO - CREMONA - MANTOVA
TRATTA PIADENA - MANTOVA

Nuova avviazione al km 69+418 - IV27
Carpenteria pila 1

SCALA: 1:50

COMMESSA	LOTTO	FASE	ENTE	TIPO DOC.	OPERADISCIPLINA	PROGR.	REV.
NM25	03	D	26	BB	IV2705	001	A

Rev.	Descrizione	Redatto	Data	Verificato	Data	Approvato	Data	Autore/Rev. Data
A	Estimazione	G. C.	Aprile 2010	G. C.	Aprile 2010	M. B.	Aprile 2010	

File: NM2503088V270001A