

APPARECCHIO DI APPOGGIO MULTIDIREZIONALE

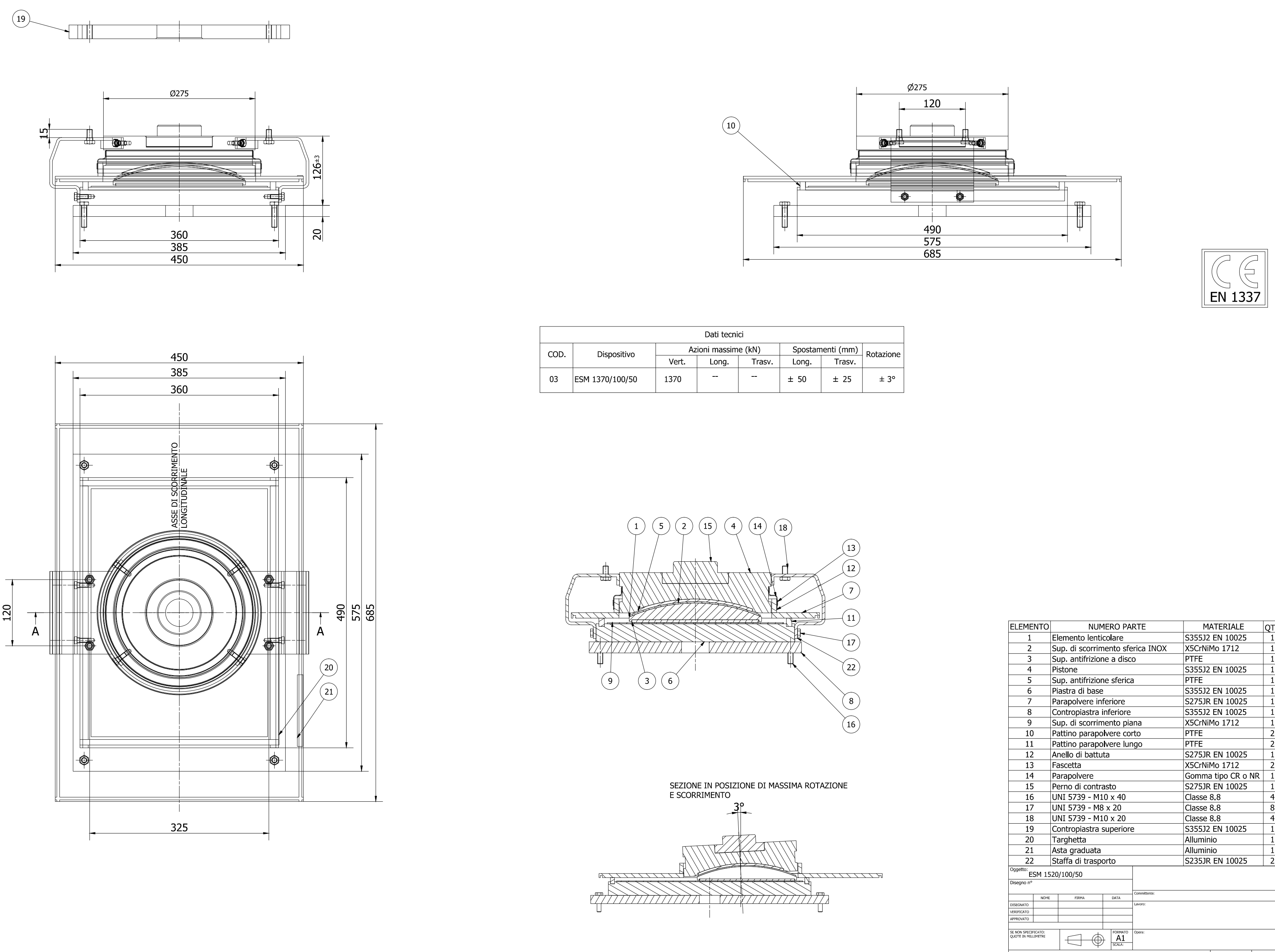

SCHEMA D'APPOGGIO

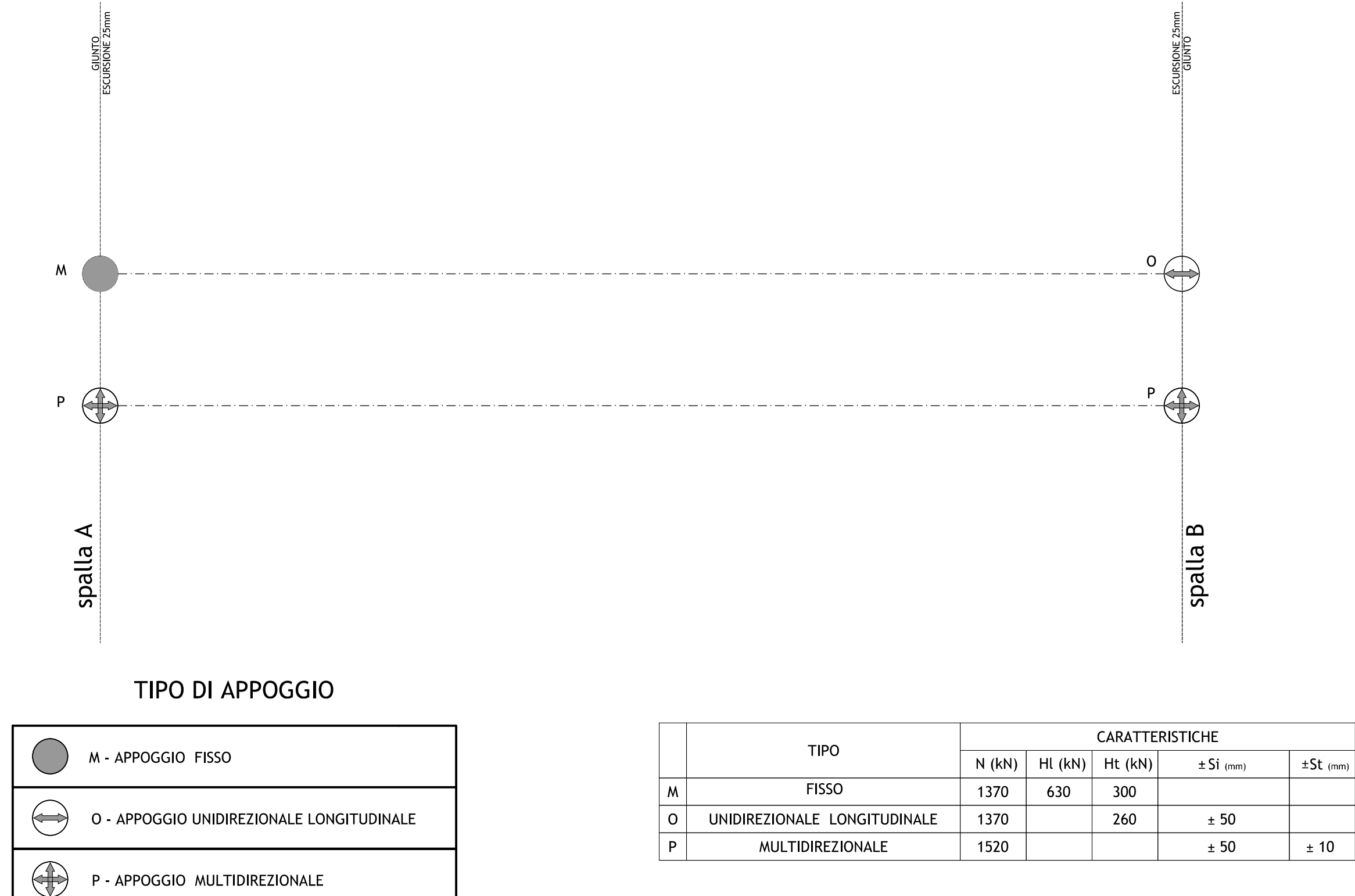

APPARECCHIO DI APPOGGIO UNIDIREZIONALE

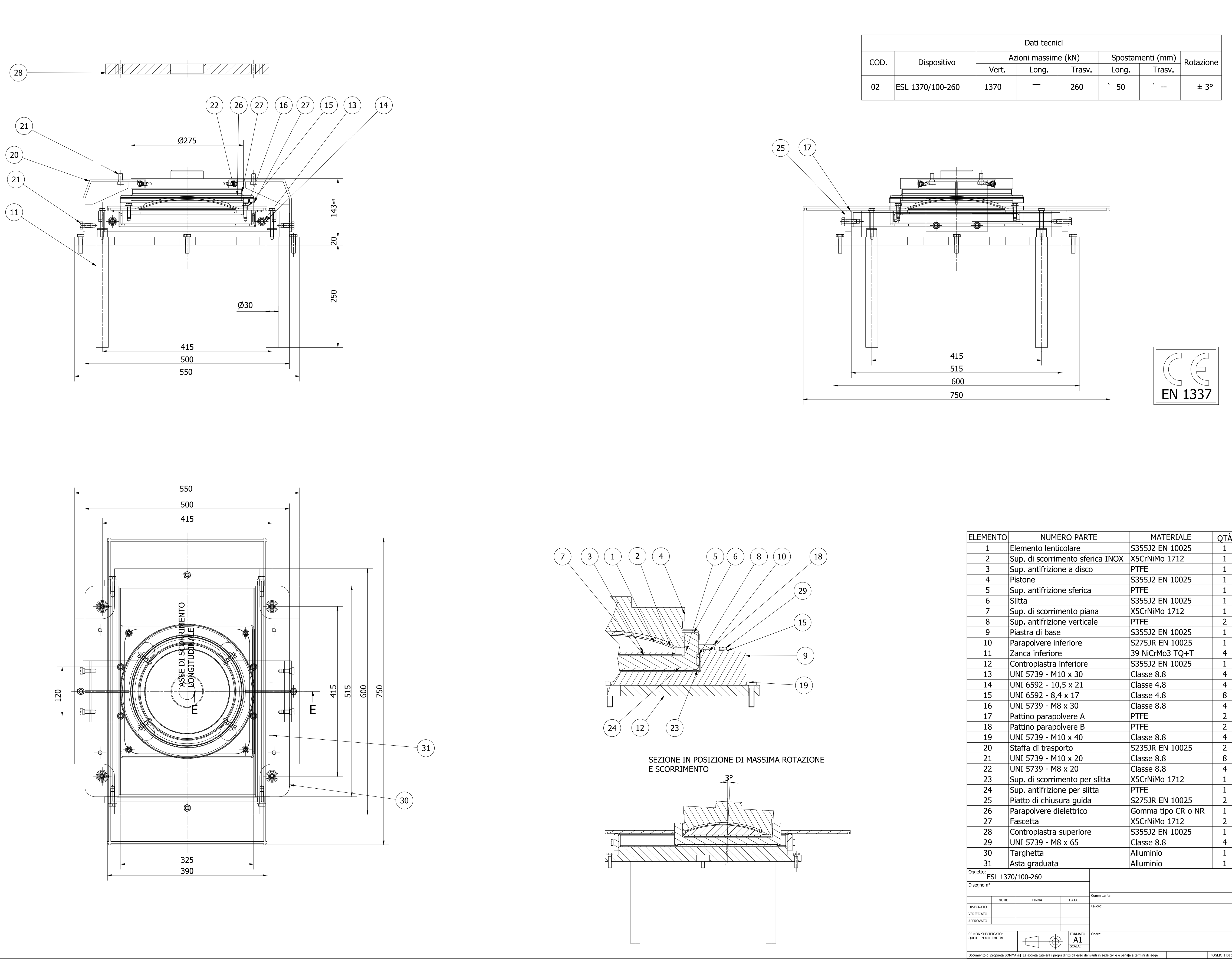

APPARECCHIO DI APPOGGIO FISSO

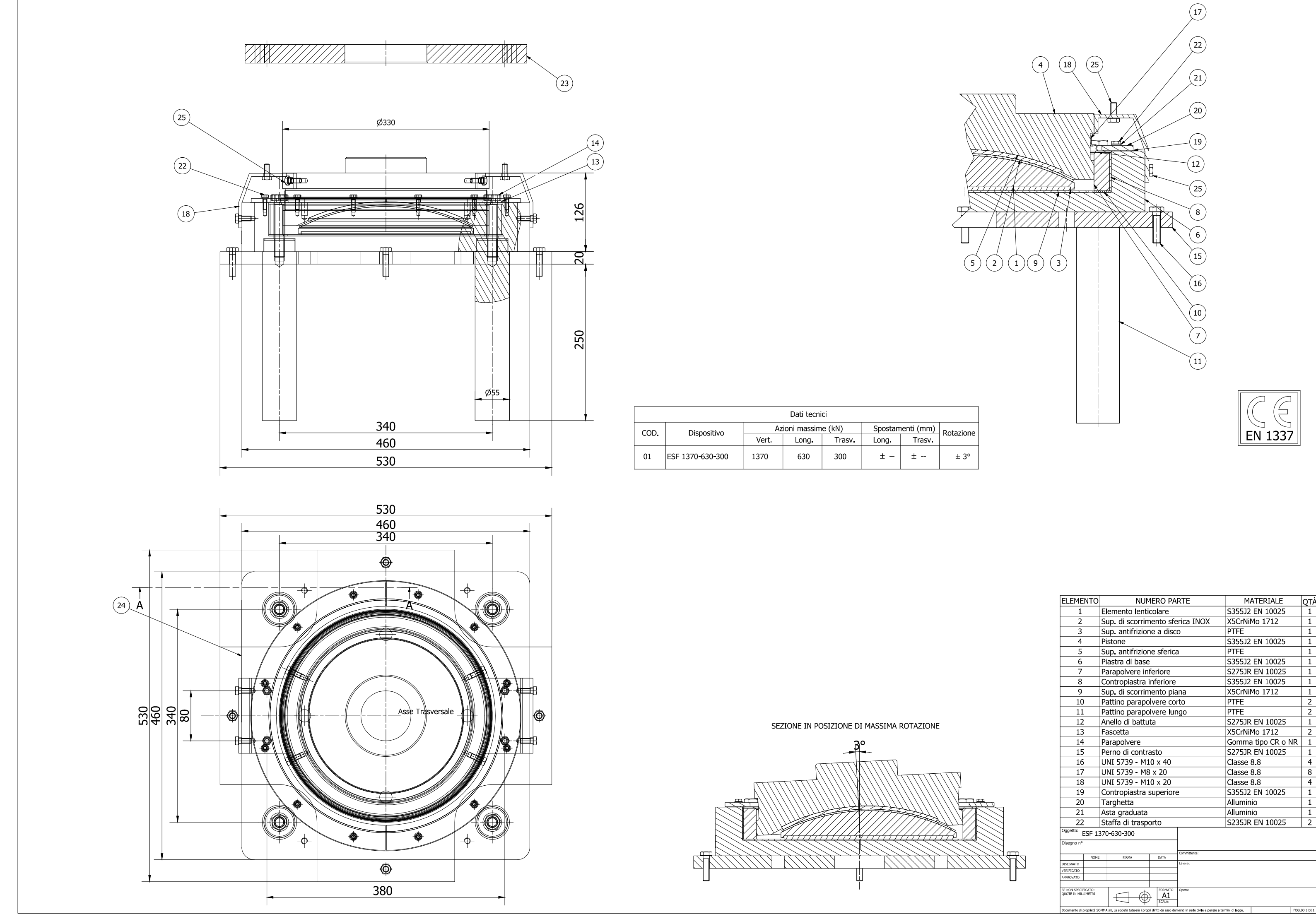

COMMITTENTE: **RFI** INFRASTRUTTURE ITALIANE
 GRUPPO FERROVIARIO DELLO STATO ITALIANO

PROGETTAZIONE: **ITALFERR** GRUPPO FERROVIE DELLO STATO ITALIANO

CUP: J84H17000930009

U.O. INFRASTRUTTURE NORD

PROGETTO DEFINITIVO

RADDOPPIO LINEA CODOGNO - CREMONA - MANTOVA
TRATTA PIADENA - MANTOVA

IV - OPERE D'ARTE PRINCIPALI - Passerella Pedonale
 Particolari appoggi e giunti

SCALA: -

COMMESSA LOTTO FASE ENTE TIPO DOC. OPERA/DISCIPLINA PRGR. REV.

NM25 **03** **D** **26** **BZ** **IV3700** **002** **A**

Rev.	Descrizione	Redatto	Data	Verificato	Data	Approvato	Data	AutORIZZATO	Data
A	Emissione Definitiva	G. COLOM	Aprile 2020	[Signature]	Aprile 2020	[Signature]	Aprile 2020	[Signature]	Aprile 2020

File: NM503028B2V1700020A.dwg In. Elab.: