

SEZIONE TRASVERSALE IMPALCATO

Scala 1:20

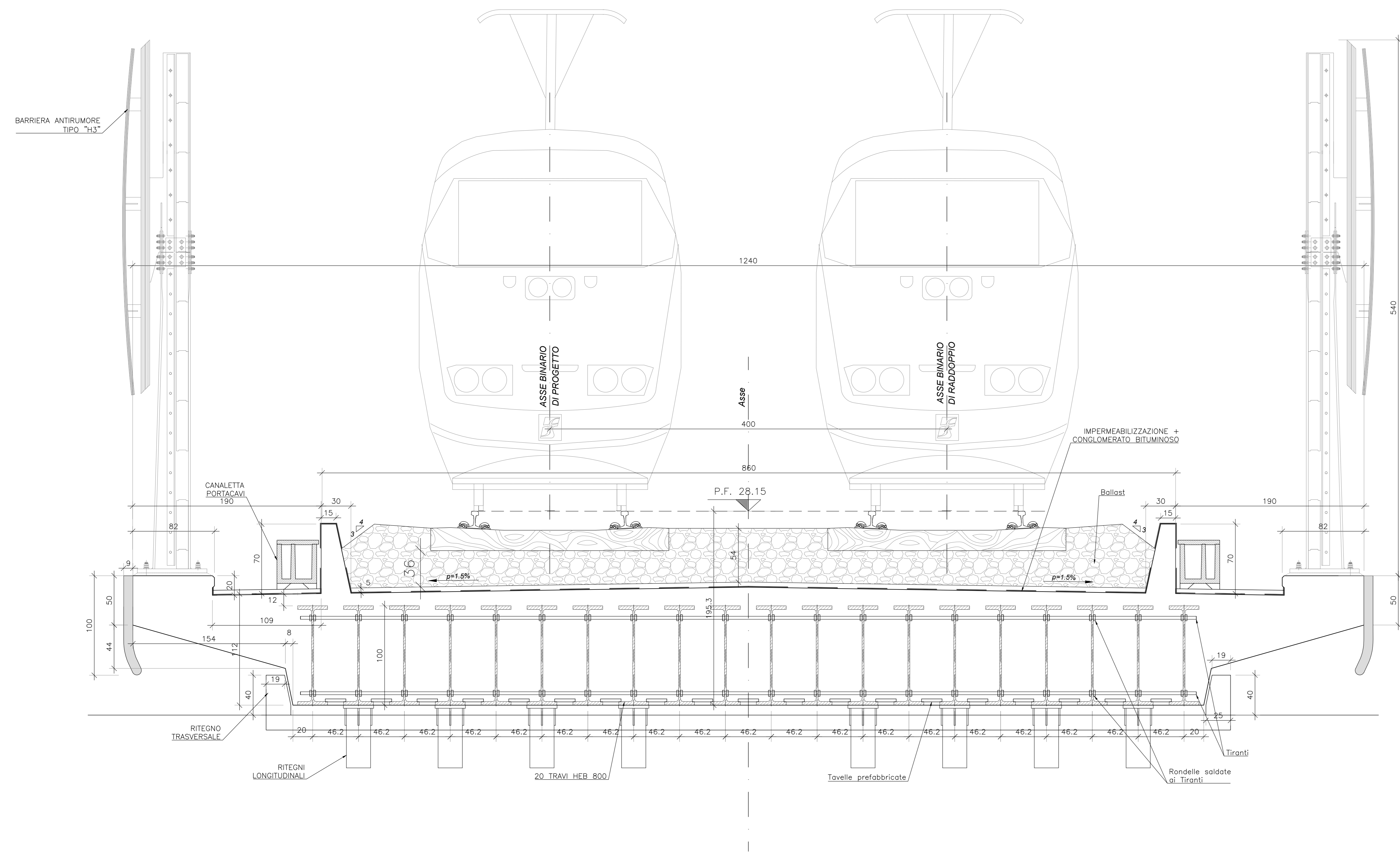

SEZIONE TRASVERSALE TRAVE

Scala 1:20

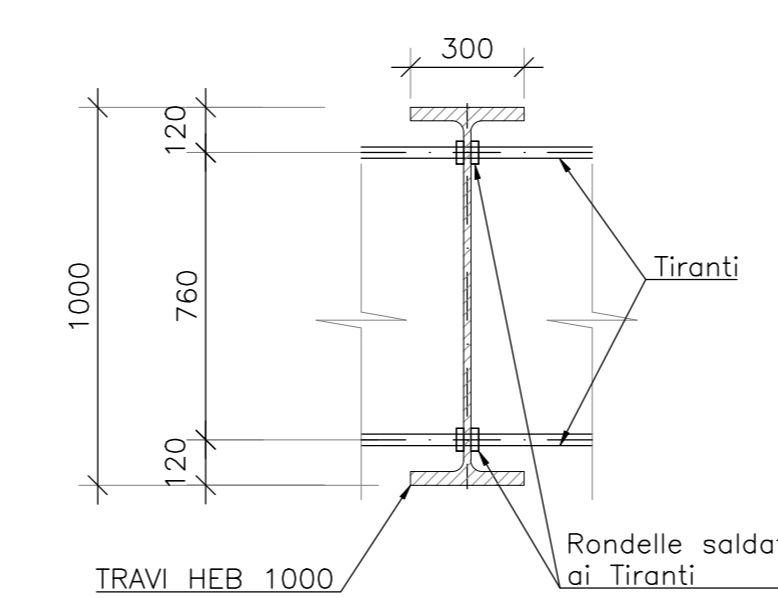

SEZIONE LONGITUDINALE IMPALCATO Lc=19.00m

Scala 1:50

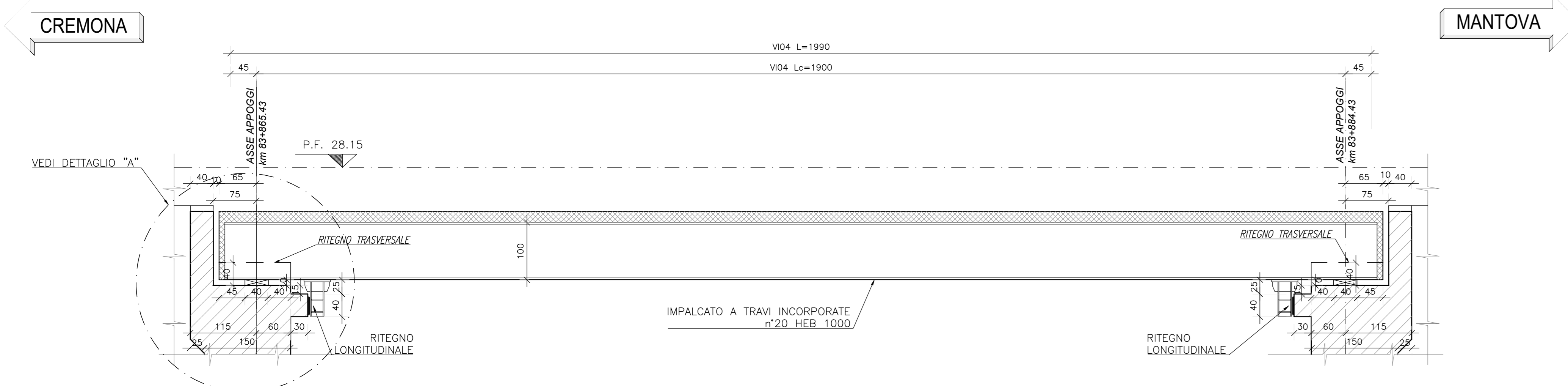

DETTAGLIO A

Scala 1:20

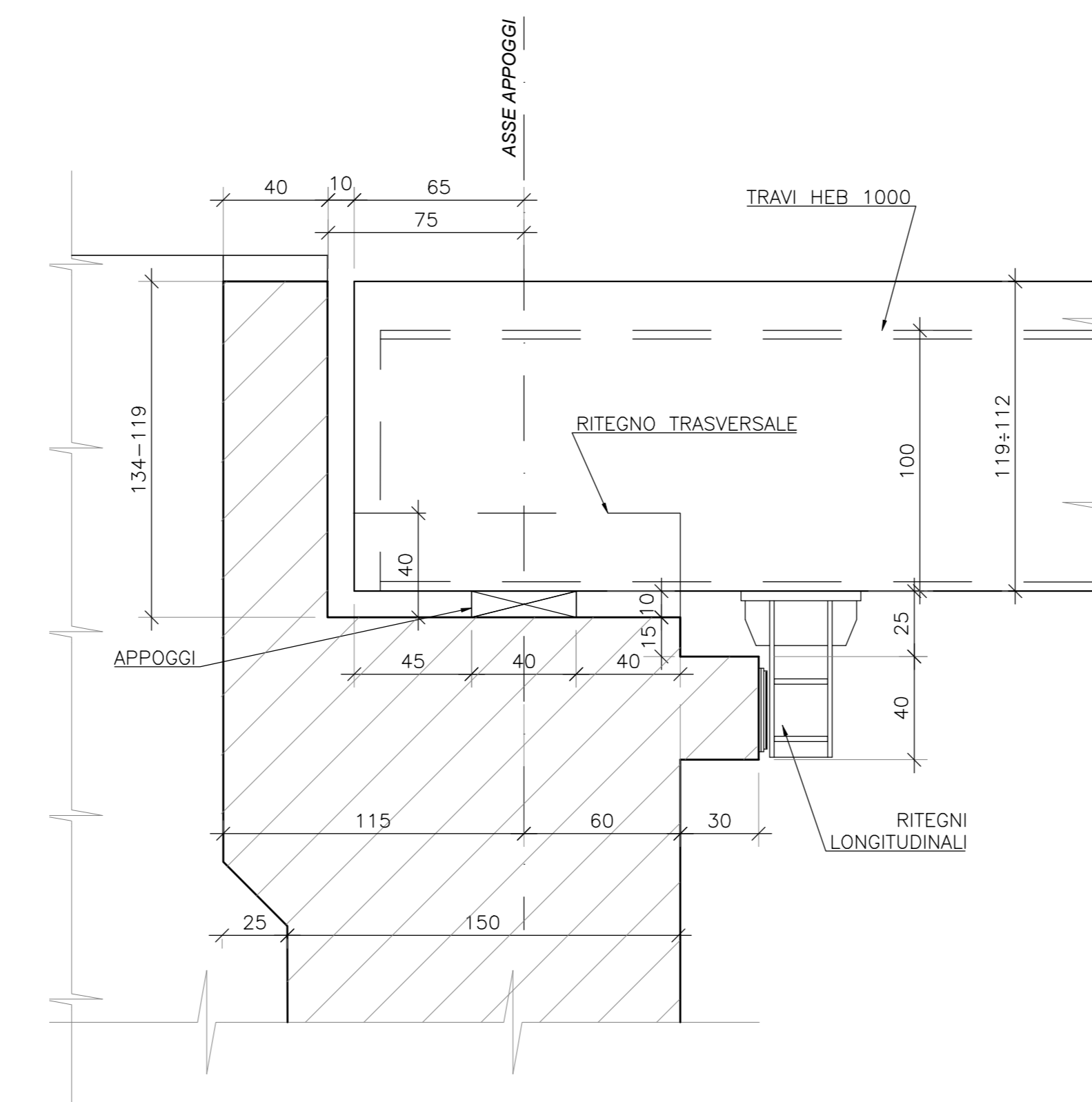

KEYPLAN

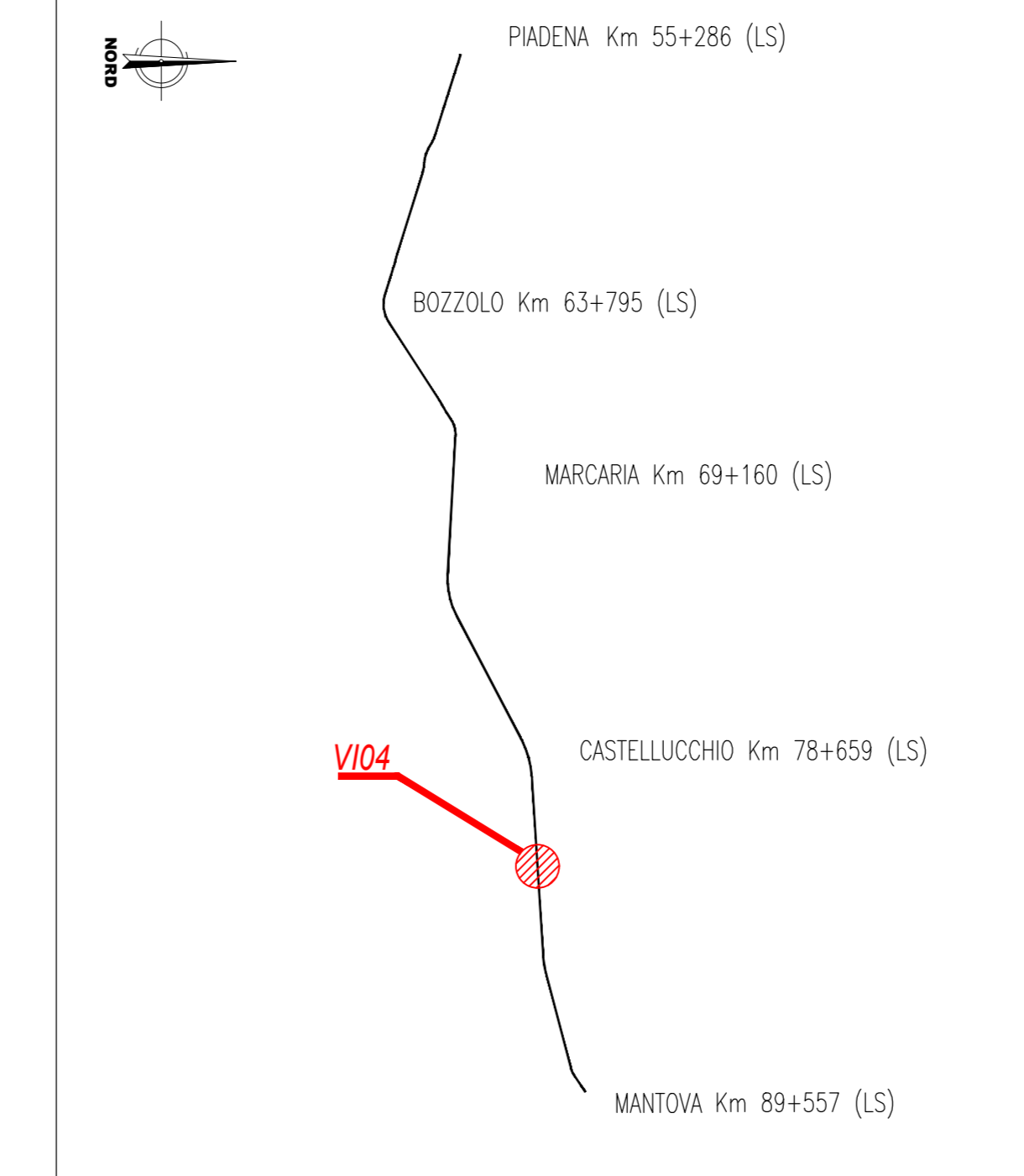

NOTE GENERALI

- TUTTE LE MISURE SONO ESPRESSE IN CENTIMETRI, SALVO OVE DIVERSAMENTE INDICATO
- PER LE CARATTERISTICHE MATERIALI FARE RIFERIMENTO ALL'ELABORATO NM2503D26TT00000001A
- PER LE BARRIERE ANTIRUMORE FARE RIFERIMENTO AGLI ELABORATI SPECIFICI

COMITENTE:



PROGETTAZIONE:



CUP: J84H17000930009

U.O. INFRASTRUTTURE NORD

PROGETTO DEFINITIVO

RADDOPPIO LINEA CODOGNO - CREMONA - MANTOVA
TRATTA PIADENA - MANTOVA

VI04 (ex IN4) - VIADOTTO A TRAVI INCORPORATE
Carpenteria Impalcato

SCALA:
1:50

COMMESSA LOTTO FASE ENTE TIPO DOC. OPERADISCIPLINA Progr. REV.

MM25 03 D 26 B2 VI0409 001 A

Rev.	Descrizione	Redatto	Data	Verificato	Data	Approvato	Data	Autorizzato	Data
A	Antidimensionamento	[Signature]	Aprile 2009	[Signature]	Aprile 2009	[Signature]	Aprile 2009	[Signature]	Aprile 2009

File: N40503082V04/09001A

n. Esb: