

SEZIONE C-C
PROGRESSIVA: 143+640.560

ASSE BINARIO DISPARI L.S.
Quadr. 118,916

ASSE BINARIO PARI L.S.
Quadr. 118,916

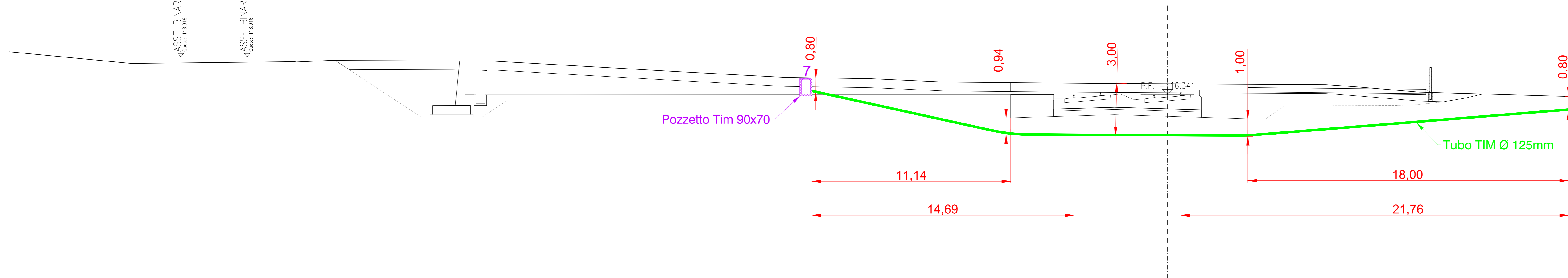

Pozzetto Tim 90x70

tubo TIM Ø 125mm

- NUOVO TRACCIATO
- DEMOLIZIONE 1° FASE
- TRACCIATO ESISTENTE
- PROVVISORIO
- DEMOLIZIONE 2° FASE
- PROVVISORIO ESEGUITO CON PERFORAZIONE TELEGUIDATA NO-DIG LEGGERO O IN ALTERNATIVA SCAVO A CIELO APERTO ALLA PROFONDITÀ INDICATA

PROGETTO ESECUTIVO

LINEA A.V./A.C. TORINO VENEZIA - Tratta Milano Verona
Lotto Funzionale: Brescia - Verona
Progetto Esecutivo

PROGETTO DI ADEGUAMENTO IMPIANTI



SCHEDA N. SI38530 - GA17 -TR22

Comune di Sona (VR)
- Via Montresora
Progressiva: Binario Pari Km 143+486.40

Proprietà:
CO.GE.S.IN.tel s.r.l. **TIM**

RIFERIMENTO ELABORATO		CODICE SCHEDA				DATA:	REVISIONE
Tipologia	Viabilità	Numero scheda	Stato			Aprile 2019	
-		LTA	SI38530-ESE			SCALA: 1:100	

REDATTO	S.P.	Formato: 1100x300mm
VERIFICATO	ING. GIUSEPPE ALAMIA	Rif. Tavola: SEZIONE C-C
APPROVATO	MARIO MAZZI	Foglio n. 3

IL PRESENTE DOCUMENTO È DI PROPRIETÀ DI TELECOM ITALIA SPA E NON POTRÀ ESSERE COPIATO, RIPRODOTTO O ALTAMENTE PUBBLICATO, IN TUTTO O IN PARTE, SENZA IL SUO ESPRITO CONSENSO.