

PROSPETTO 1/2 - FILO A-L

Scala 1:200



PIANTA 1/2 - FILO A-L

Scala 1:200



PROSPETTO 2/2 - FILO L-S

Scala 1:200



PIANTA 2/2 - FILO L-S

Scala 1:200



KEY-PLAN

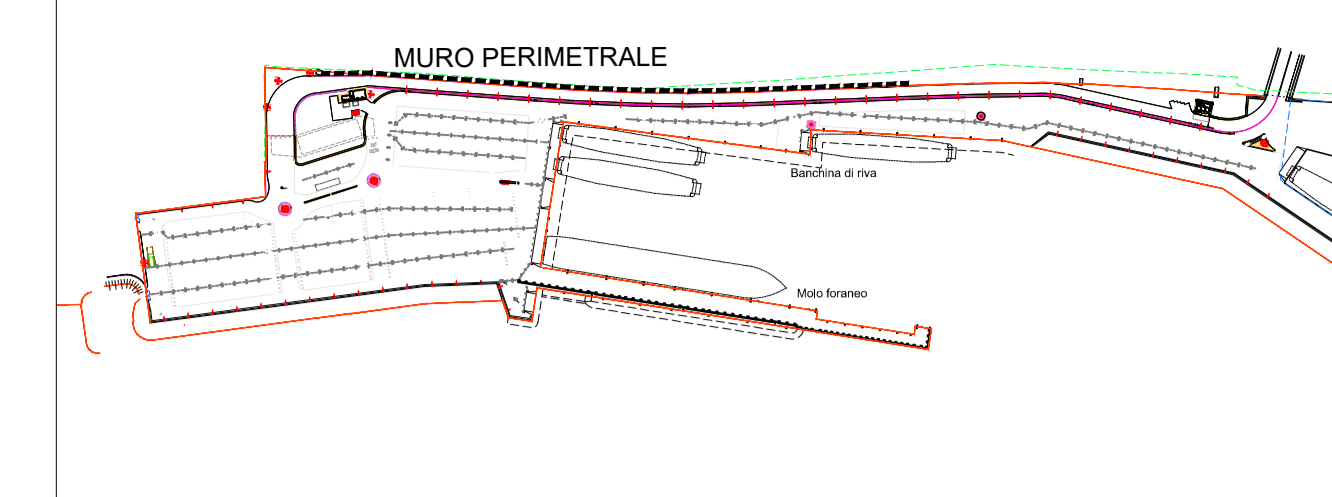

TRACCIATURA (SISTEMA GAUSS-BOAGA)

n°	EST	NORD
B1	2 566 752.060	4 219 396.583
B2	2 566 788.268	4 219 398.278
B3	2 566 796.653	4 219 398.345
B4	2 566 830.425	4 219 397.303
B5	2 566 884.648	4 219 395.648
B6	2 566 909.238	4 219 394.898
B7	2 566 958.204	4 219 393.677
B8	2 566 958.319	4 219 393.675
B9	2 567 009.444	4 219 393.699
B10	2 567 009.561	4 219 393.701
B11	2 567 052.148	4 219 394.819
B12	2 567 052.322	4 219 394.827
B13	2 567 099.009	4 219 397.840
B14	2 567 099.076	4 219 397.845
B15	2 567 153.149	4 219 402.140
B16	2 567 153.171	4 219 402.141
B17	2 567 224.504	4 219 408.161

SEZIONE

Scala 1:50

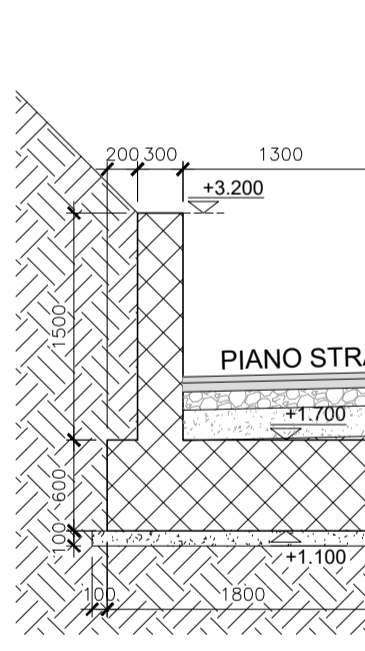

Comune di Messina

IMPRESA APPALTRICE  
COEDMAR  
38012 Cologno (MI)  
Boschero P. - Via di Rio  
www.coedmar.it

COOPERATA  
INTEDRA  
40132 Bologna  
Via S. Felice, 4/2  
www.intedra.it

PROGETTAZIONE  
F.M.  
ingegneria  
30025 Milano (VE)  
Via Sarmata, 9/12  
www.fmgprogetta.com

IDROTEC  
20148 Milano  
Via Cassanese, 27  
Ing. Vincenzo Iacopino

Studio Tecnico Fabris  
Arch. Claudio Lucchini  
Ing. Mario Merlo  
Dott. Geol. Sergio Doffin

PROGETTO  
COMUNE DI MESSINA  
LAVORI DI COSTRUZIONE DELLA PIATTAFORMA  
LOGISTICA INTERMODALE TREMESTIERI CON ANNESSO  
SCALO PORTUALE - PRIMO STRALCIO FUNZIONALE

EMMISSIONE  
PROGETTO ESECUTIVO

TITOLO  
H - VIABILITA' E PIAZZALI  
Muro perimetrale - planimetria e prospetto

REV.	DATA	FILE	OGGETTO	DIS.	APPR.
1					
2					
3					
4					
5					

ELABORATO N. H108

DATA: Ottobre 2017  
SCALA: 1:200 - 1:50  
FILE: 1044\_H108\_0.dwg  
PROGETTO: L. Massimo  
DISEGNO: L. Caprin  
VERIFICA: L. Massimo  
APPROVAZIONE: T. Tassi