

TOMBINO TM\_SV02\_AB\_01 SCATOLARE 3x2 - pk 0+070.00 - STRALCIO PLANIMETRICO

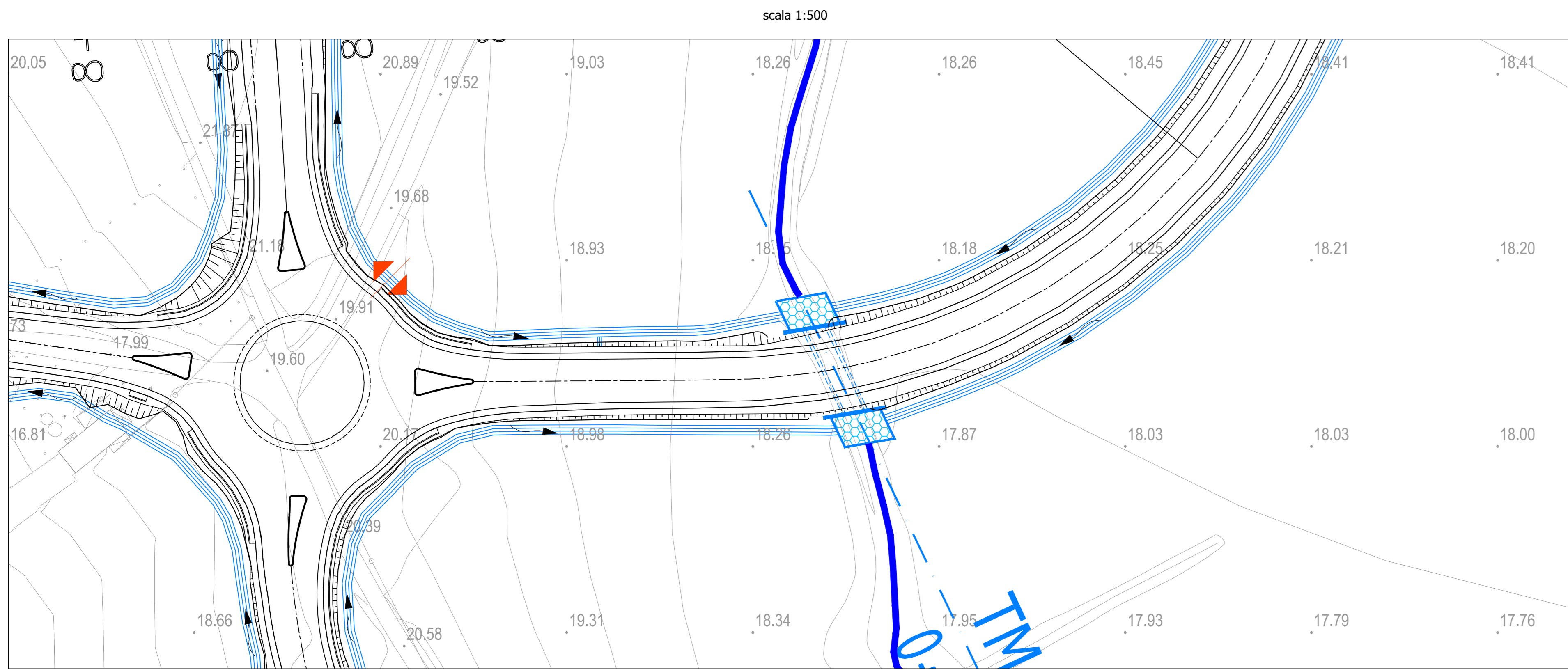

SEZIONE M-M'  
SEZIONE V-V'

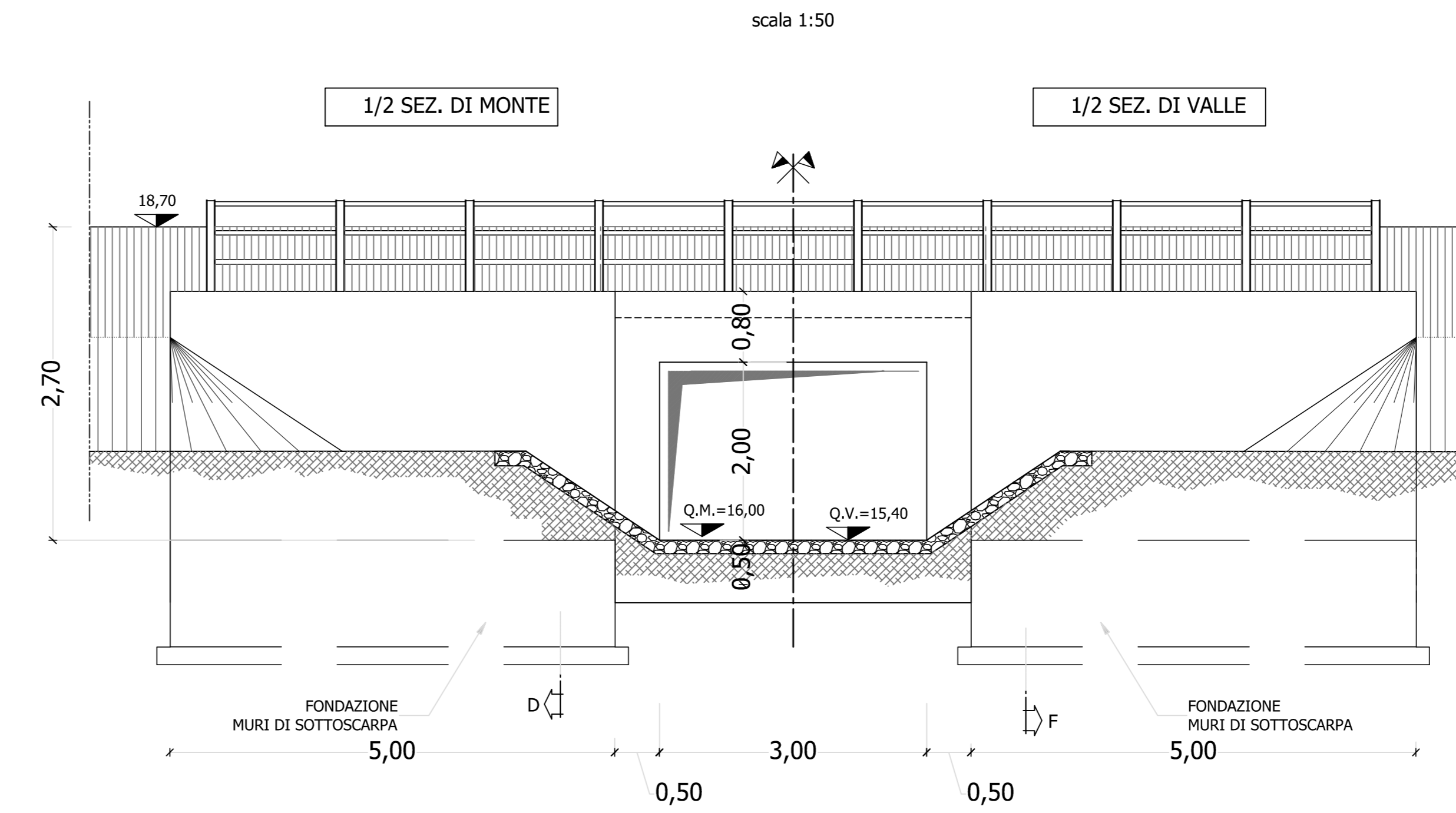

TOMBINO TM\_SV02\_AB\_01 SCATOLARE 3x2 - pk 0+070.00 - PIANTA

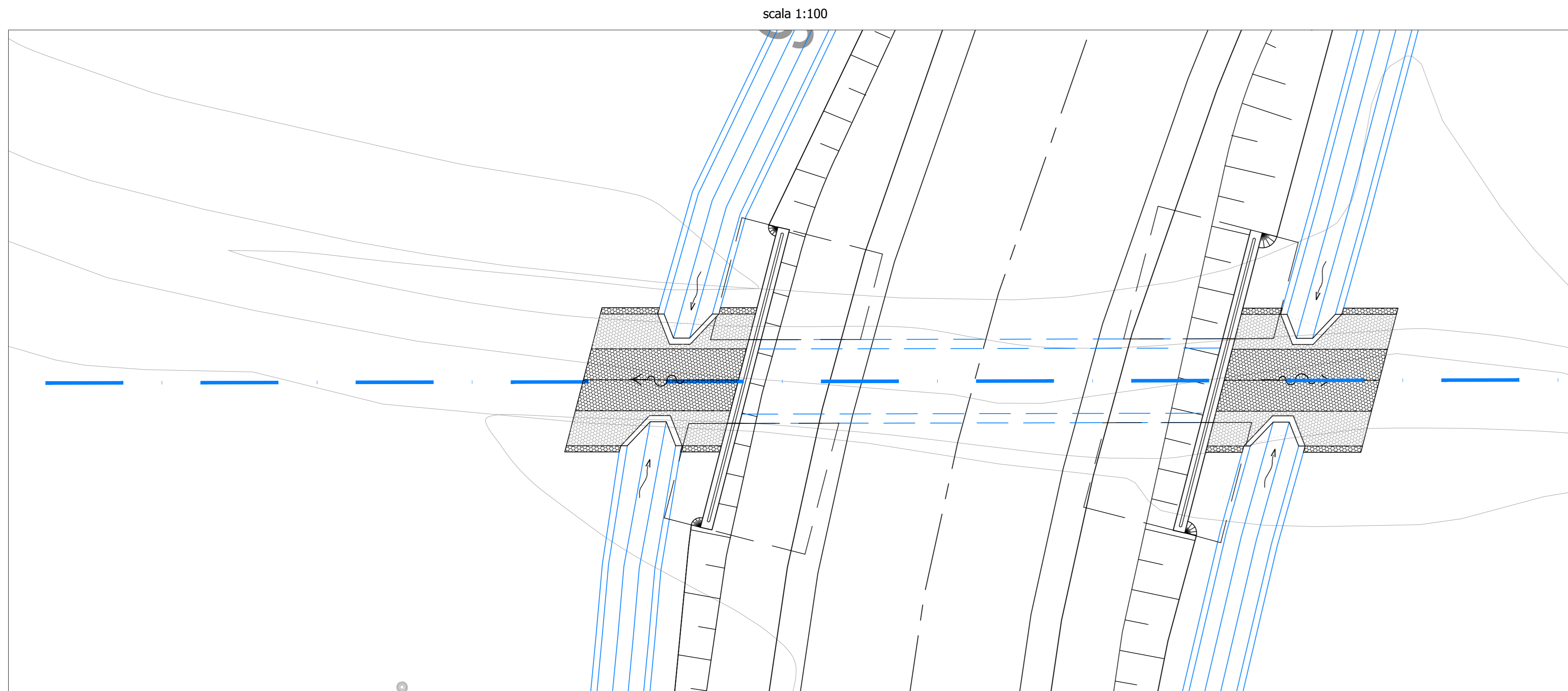

SEZIONE C-C

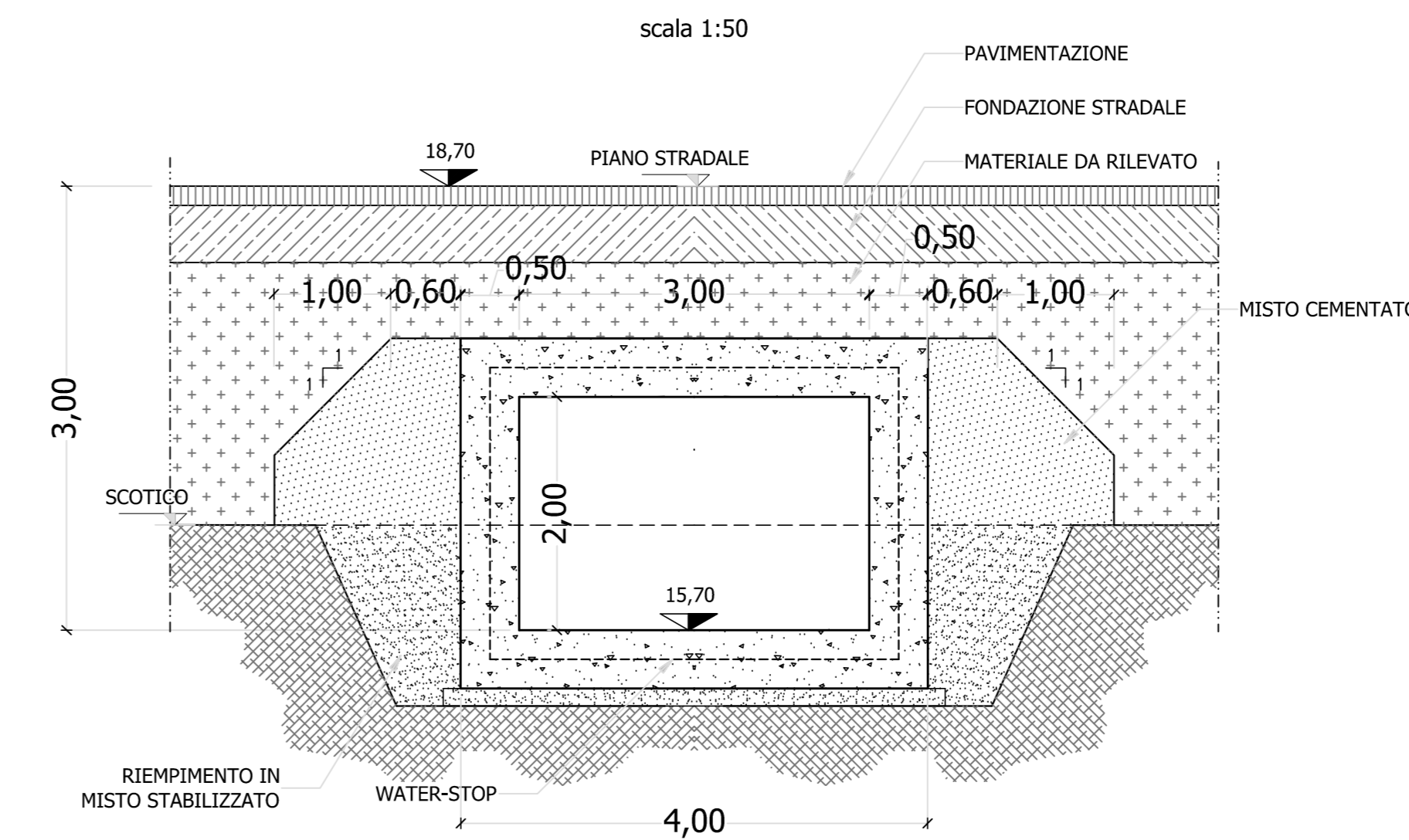

SEZIONE D-D

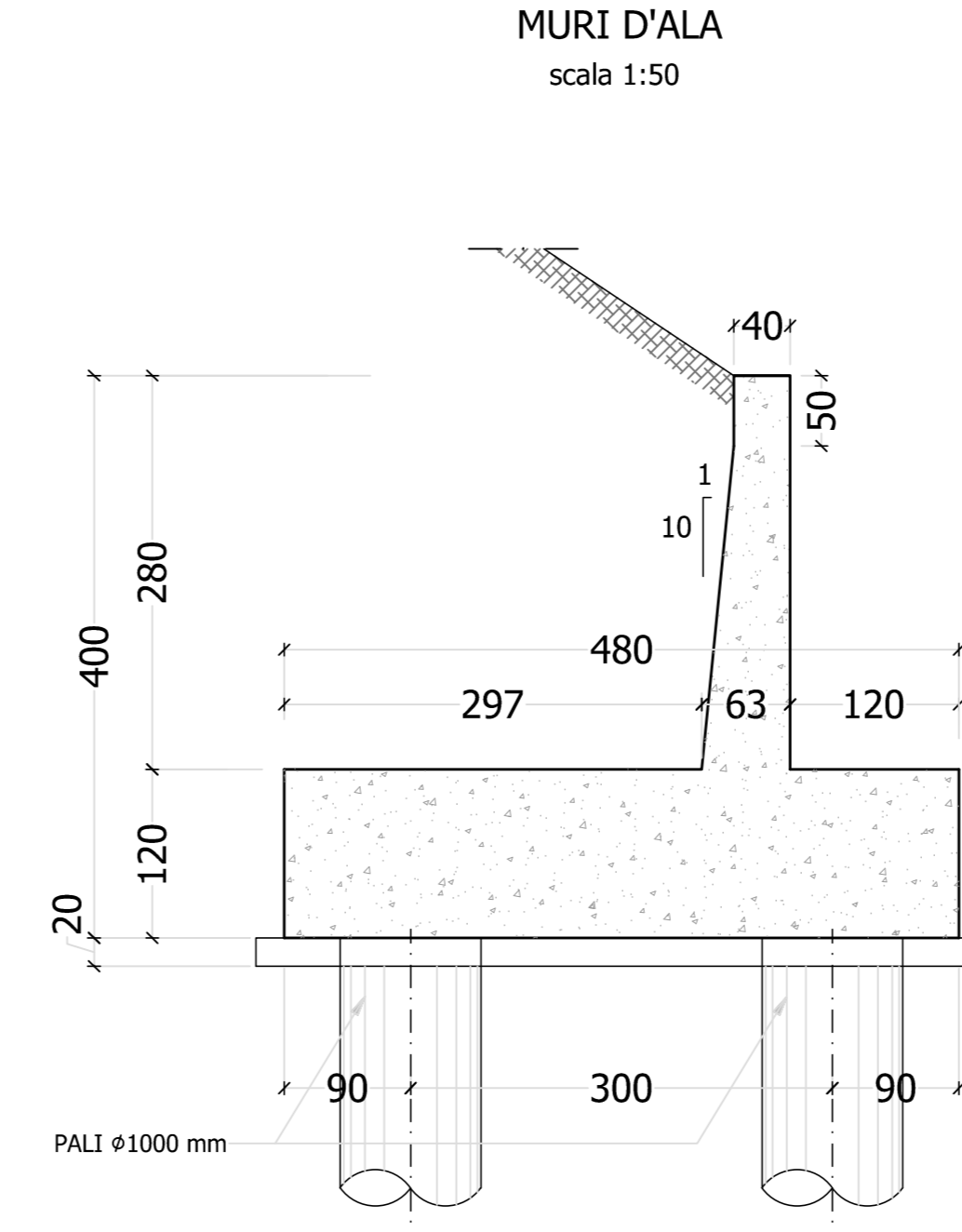

SEZIONE F-F

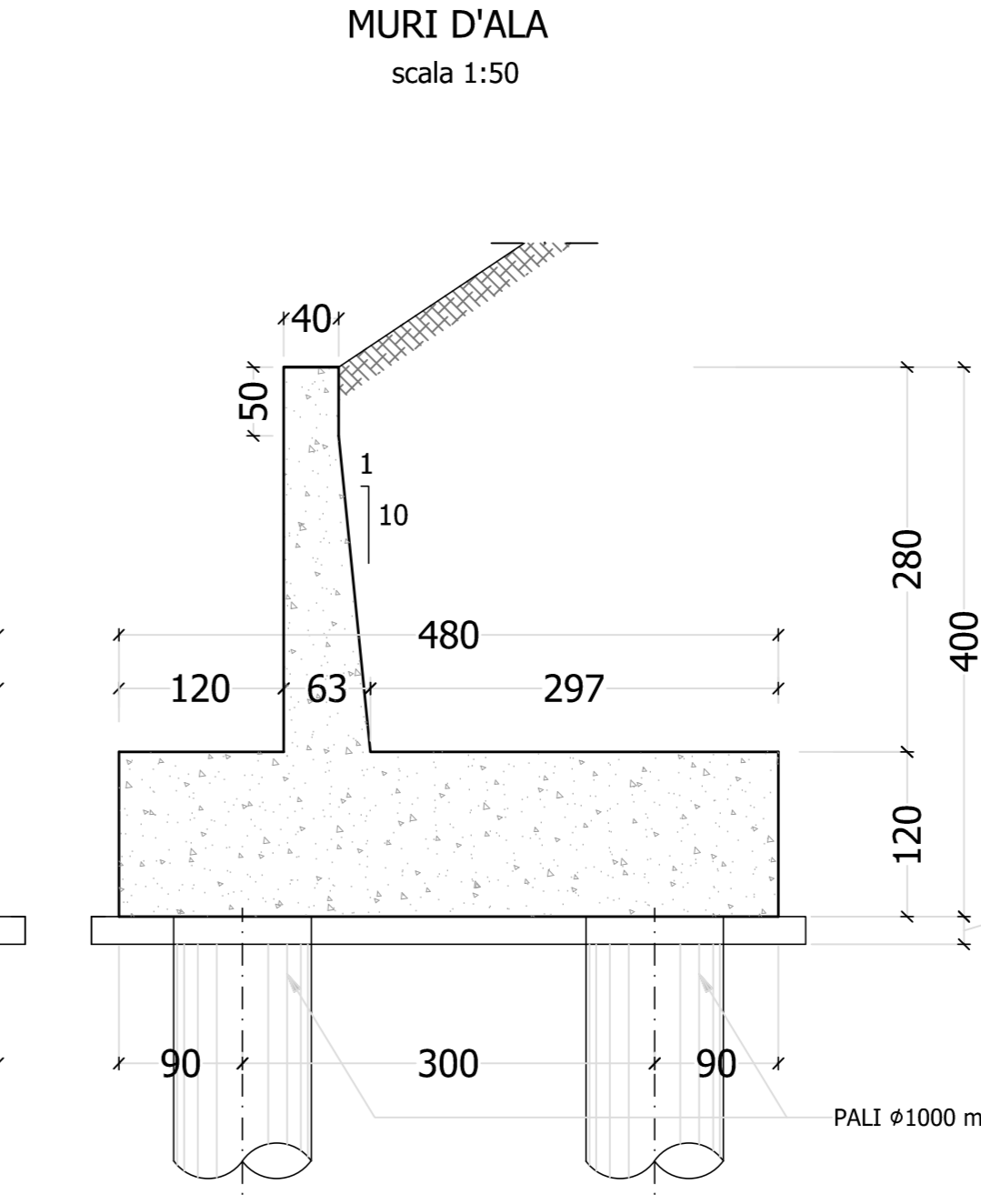

TOMBINO TM\_SV02\_AB\_01 SCATOLARE 3x2 - pk 0+070.00 - SEZIONE LONGITUDINALE

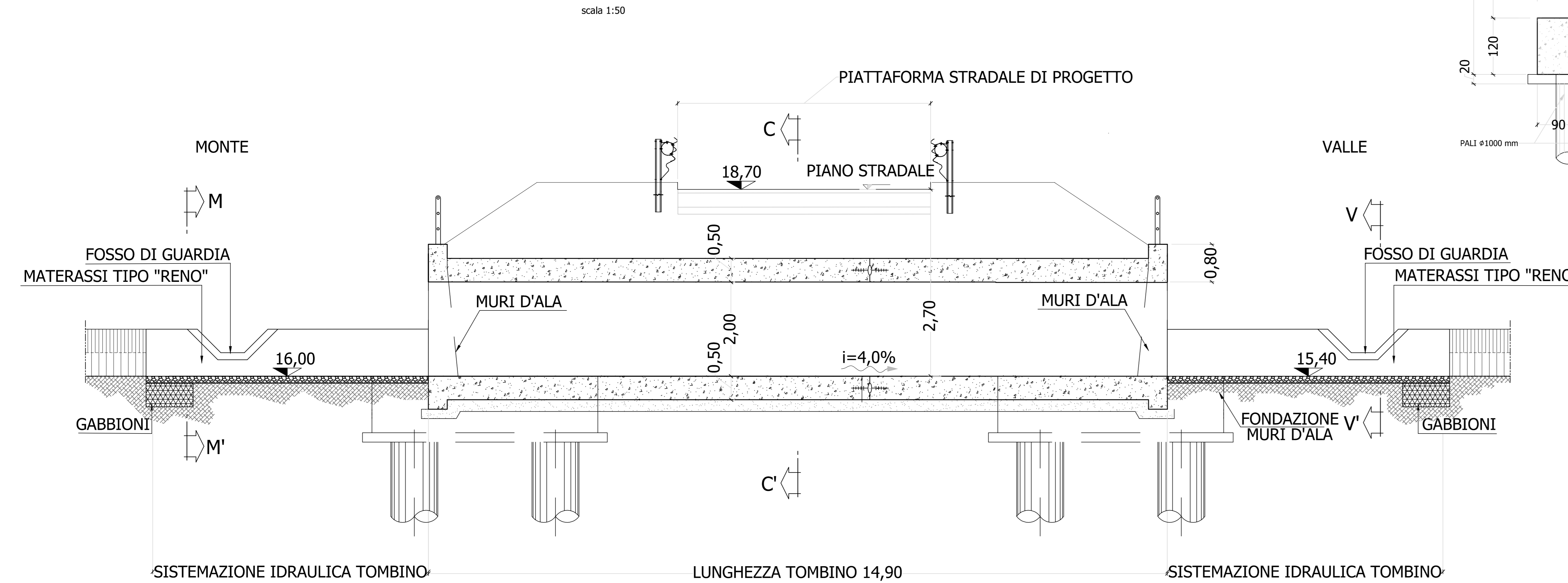

VEDI DETTAGLIO TOMBINO TIPO SCATOLARE 3x2  
ELAB. T001D001DRPC06\_A

**Sanas**  
GRUPPO FS ITALIANE  
Direzione Progettazione e Realizzazione Lavori

S.S. n.626 della "Valle del Salso"  
Lotti 7' e 8' e completamento della Tangenziale di Gela  
Itinerario Gela - Agrigento - Castelvetro

PROGETTO DEFINITIVO  
COD. PAB3

PROGETTAZIONE: ANAS - DIREZIONE PROGETTAZIONE E REALIZZAZIONE LAVORI

PROGETTISTA:  
Responsabile: ingegneri specialistiche Dott. Ing. Giovanni...  
Responsabile: ingegnere Dott. Ing. Massimo...  
Responsabile: ingegnere Dott. Ing. Giovanni...  
Responsabile: ingegnere Dott. Ing. Massimo...  
Responsabile: ingegnere Dott. Ing. Massimo...

GRUPPO DI PROGETTAZIONE:  
LST Ingegneria  
Via Ingegneria  
SERING Ingegneria

SEDILE:  
Dott. Emilio...  
COORDINATORE SICUREZZA IN FASE DI PROGETTAZIONE:  
Dott. Ing. Sergio Di Masi

VISTO: IL RESPONSABILE DEL PROCEDIMENTO  
Dott. Ing. Mario Caputo

OPERE D'ARTE MINORI  
TOMBINI - SVINCOLI E SECONDARIE  
TM\_SV02\_AB\_01  
PLANIMETRIA, PIANTE E SEZIONI

CODICE PROGETTO	LV. PROG. ANNO	NOME FILE	REVISIONE	SCALA:
PAB3_1001M01STR0105_A				varie
D				
C				
B				
A	EMISIONE	FEB. 2020	M. DIAMELLO	G. SPECIALE
REV.	DESCRIZIONE	DATA	REDATTO	VERIFICATO