

PROFILO - STATO DI PROGETTO
Scala 1:500/50

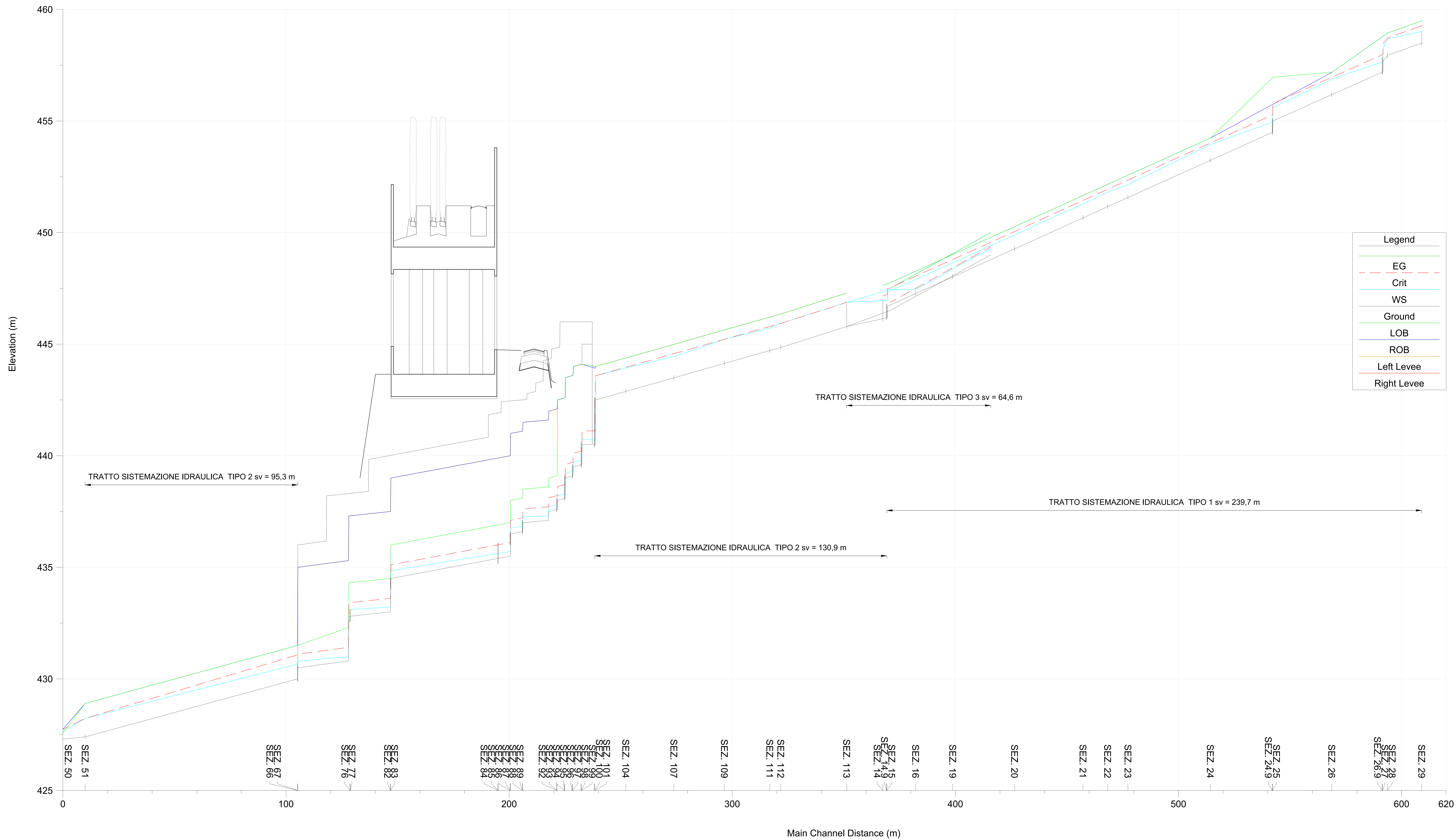

KEY PLAN

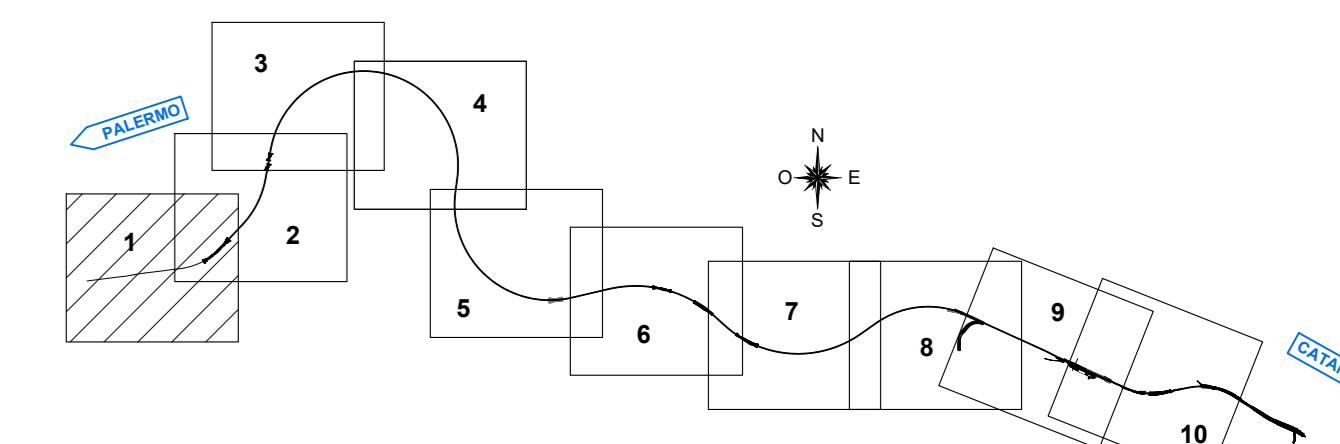

COMITENTE: **RFI** (Rete Ferroviaria Italiana) - Gruppo Ferrovie dello Stato Italiane

PROGETTAZIONE: **ITALFERR**

DIRETTRICE FERROVIARIA MESSINA - CATANIA - PALERMO
NUOVO COLLEGAMENTO PALERMO - CATANIA

U.O. INFRASTRUTTURE CENTRO

PROGETTO DEFINITIVO
TRATTA NUOVA ENNA - DITTAINO (LOTTO 4B)
IDROLOGIA E IDRAULICA

Sistemazioni idrauliche
Sistemazione idraulica IN01

Profilo - Stato di progetto

SCALA: **Varie**

COMMESSA: R/S3/V 4/0 D 2/9 F/8 IN01/10A 0/02 B

Rev.	Descrizione	Redatto	Data	Verificato	Data	Approvato	Data	Autorizzato Data
A	Estimare esecutiva	E. Altomonte	04/06/2014	E. Nanni	04/06/2014	F. Spadaro	04/06/2014	04/06/2014
B	Estimare esecutiva	E. Altomonte	03/07/2014	E. Nanni	03/07/2014	F. Spadaro	03/07/2014	03/07/2014

File: R3340209F84010A002B.dwg n. Etab.: 91