

NOTA BENE

- I CONTENUTI DELLE RAPPRESENTAZIONI GRAFICHE DELLE SEZIONI TIPO DI INTRADOSSO FANNO RIFERIMENTO AL MANUALE DI PROGETTAZIONE DELLE OPERE CIVILI RFI
Codifica - RFI DTC SI MA IFS 001 C
PARTE II SEZIONI 4

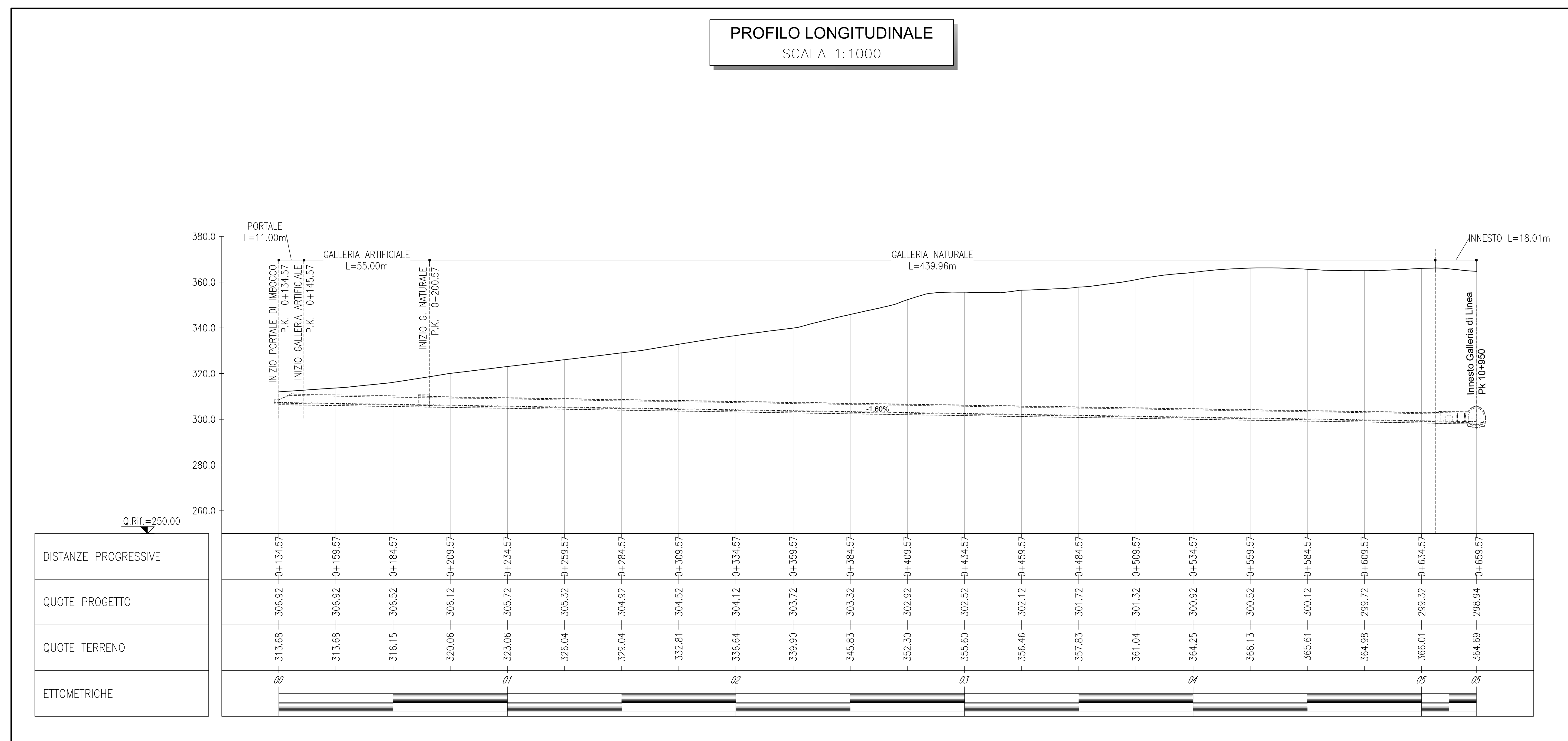

USCITA/ACCESSO PEDONALE DITTAINO SCALA 1:50

SCAVO IN TRADIZIONALE SEZIONE CORRENTE

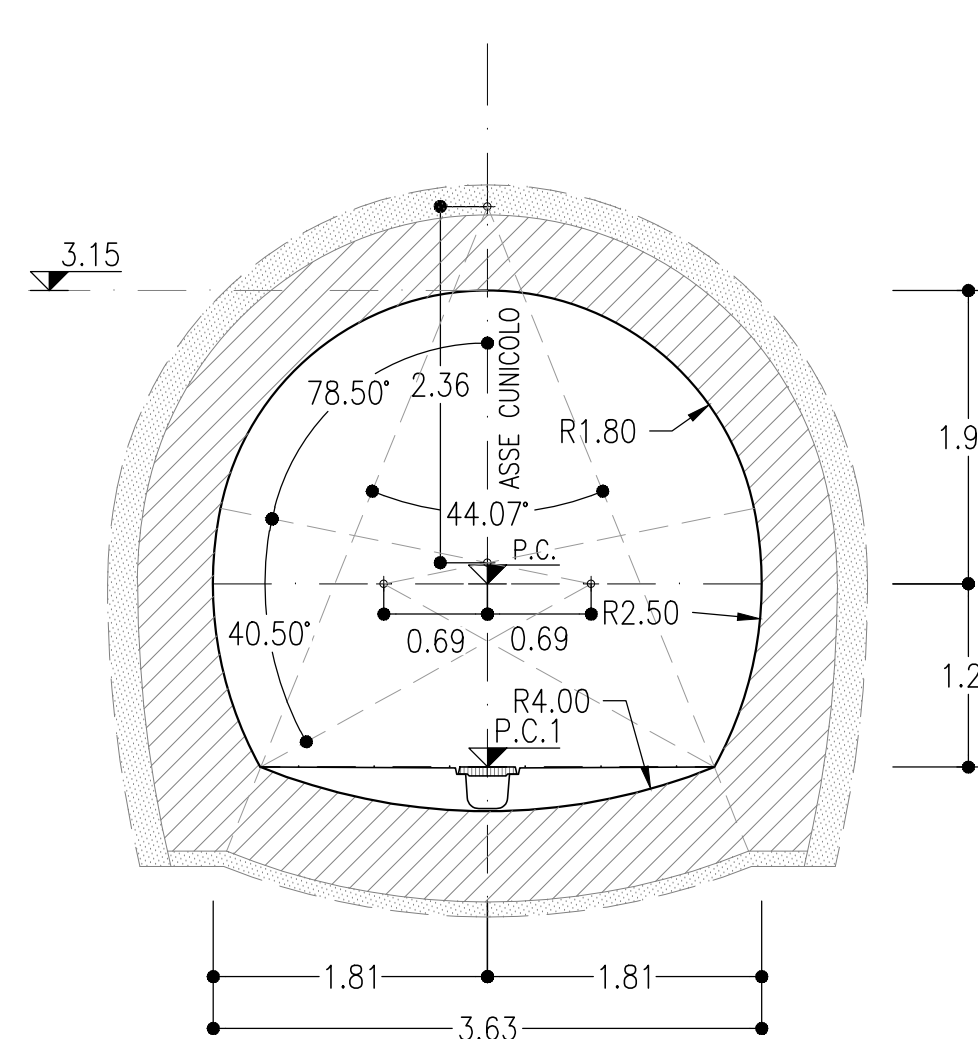

NOTE

- EVENTUALI DIFFERENZE TRA LE MISURE TOTALI E LE SOMMATORIE DELLE MISURE PARZIALI SONO DOVUTE AGLI ARROTONDAMENTI AUTOMATICI DI AUTOCAD

LEGENDA

P.C.= PIANO DEI CENTRI
P.C.1= PIANO DI CALPESTIO
Q.P.= QUOTA PROGETTO

COMMITTENTE: **RFI**
GRUPPO FERROVIARIO ITALIANO

PROGETTAZIONE: **ITALFERR**
GRUPPO FERROVIE DELLO STATO ITALIANO

DIRETTRICE FERROVIARIA MESSINA - CATANIA - PALERMO
NUOVO COLLEGAMENTO PALERMO - CATANIA

U.O. GALLERIE

PROGETTO DEFINITIVO
TRATTA NUOVA ENNA - DITTAINO (LOTTO 4B)

USCITA/ACCESSO PEDONALE DITTAINO
Planimetria, profilo longitudinale e sezione di intradosso

SCALA: **Varie**

Rev.	Descrizione	Redatto	Data	Verificato	Data	Approvato	Data	Autorizzato Data
A	Emissione esecutiva	E. Pizzi	Dic. 2019	R. Pizzi	Dic. 2019	F. Sparaco	Dic. 2019	10/01/2020
B	Emissione esecutiva	E. Pizzi	Gen. 2020	R. Pizzi	Gen. 2020	F. Sparaco	Gen. 2020	10/01/2020

File: R33V40D07LZGN05000018.dwg n. Elab.: 699