

SEZIONE A-A
Scala 1:100

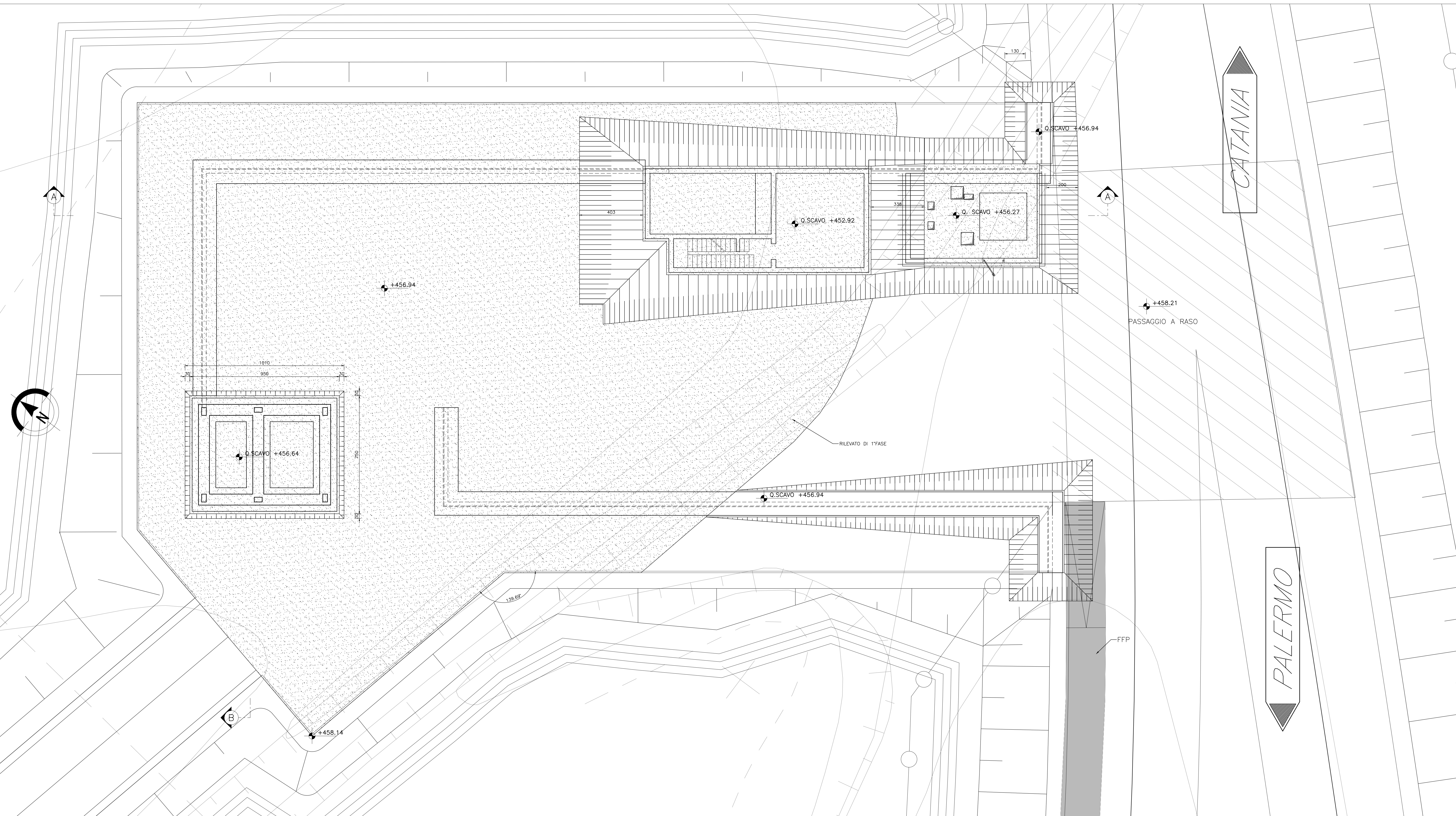

SEZIONE B-B
Scala 1:100

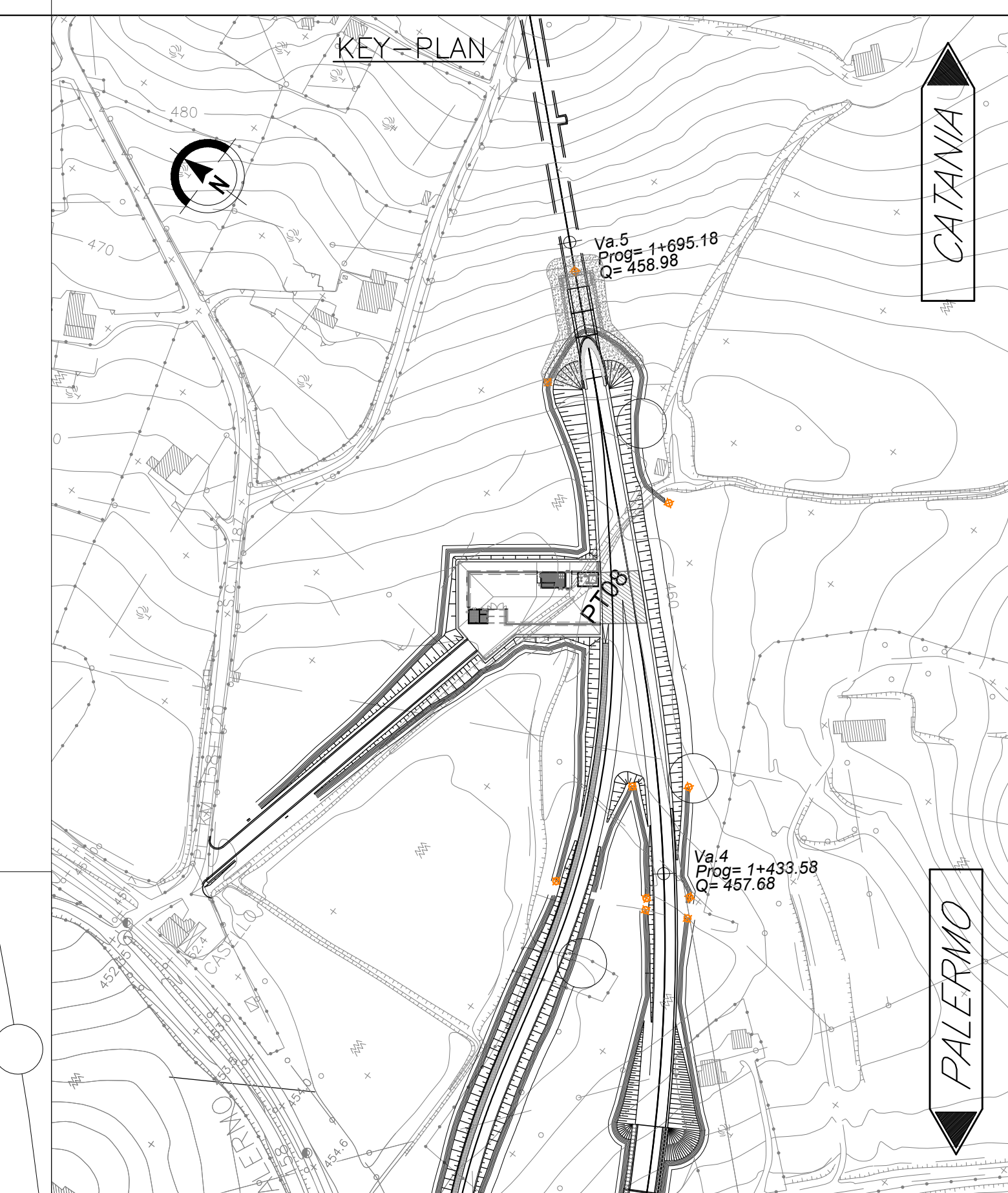
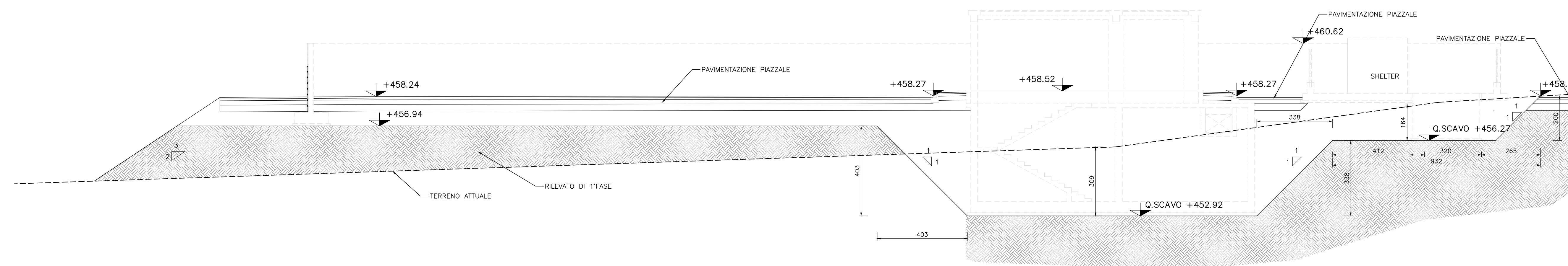
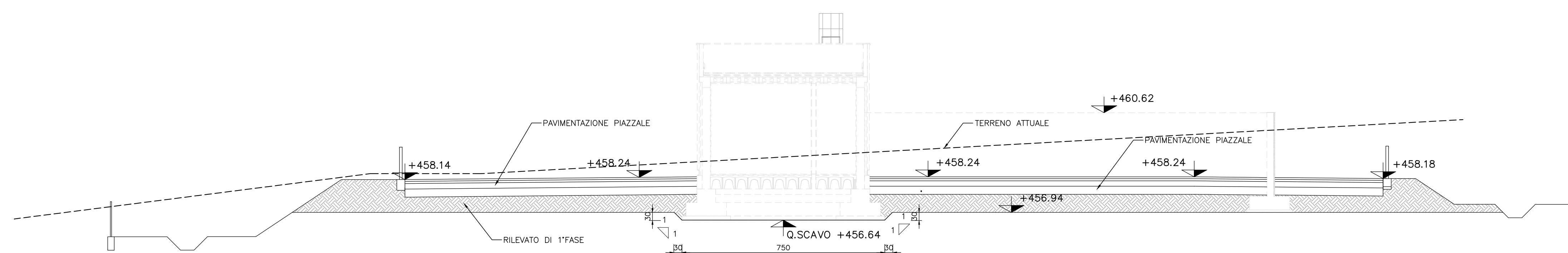

COMMITTENTE:
RFI
RETE FERROVIARIA ITALIANA
GRUPPO FERROVIE DELLO STATO ITALIANE

PROGETTAZIONE:
ITALFERR
GRUPPO FERROVIE DELLO STATO ITALIANE

DIRETTRICE FERROVIARIA MESSINA - CATANIA - PALERMO
NUOVO COLLEGAMENTO PALERMO - CATANIA

U.O. INFRASTRUTTURE CENTRO

PROGETTO DEFINITIVO

TRATTA NUOVA ENNA - DITTAINO (LOTTO 4B)

PIAZZALI

PT08 - Piazzale pk 1+555
Pianta scavi

SCALA:
1:100

COMMESSA LOTTO FASE ENTE TIPO DOC. OPERA/DISCIPLINA PROGR. REV.

RISV 40 D 29 PA PT0800 002 A

Rev.	Descrizione	Redatto	Data	Verificato	Data	Approvato	Data	Autorizzato Data
A	Emissione esecutiva	[Firma]	Febbraio 2020	[Firma]	Febbraio 2020	[Firma]	Febbraio 2020	Febbraio 2020

File: E53V450229PA080002A.dwg n. Etab.: 519_4