

CARPENTERIA PILA P08  
BINARIO PARI  
Scala 1:50

SEZIONE E-E  
Scala 1:50

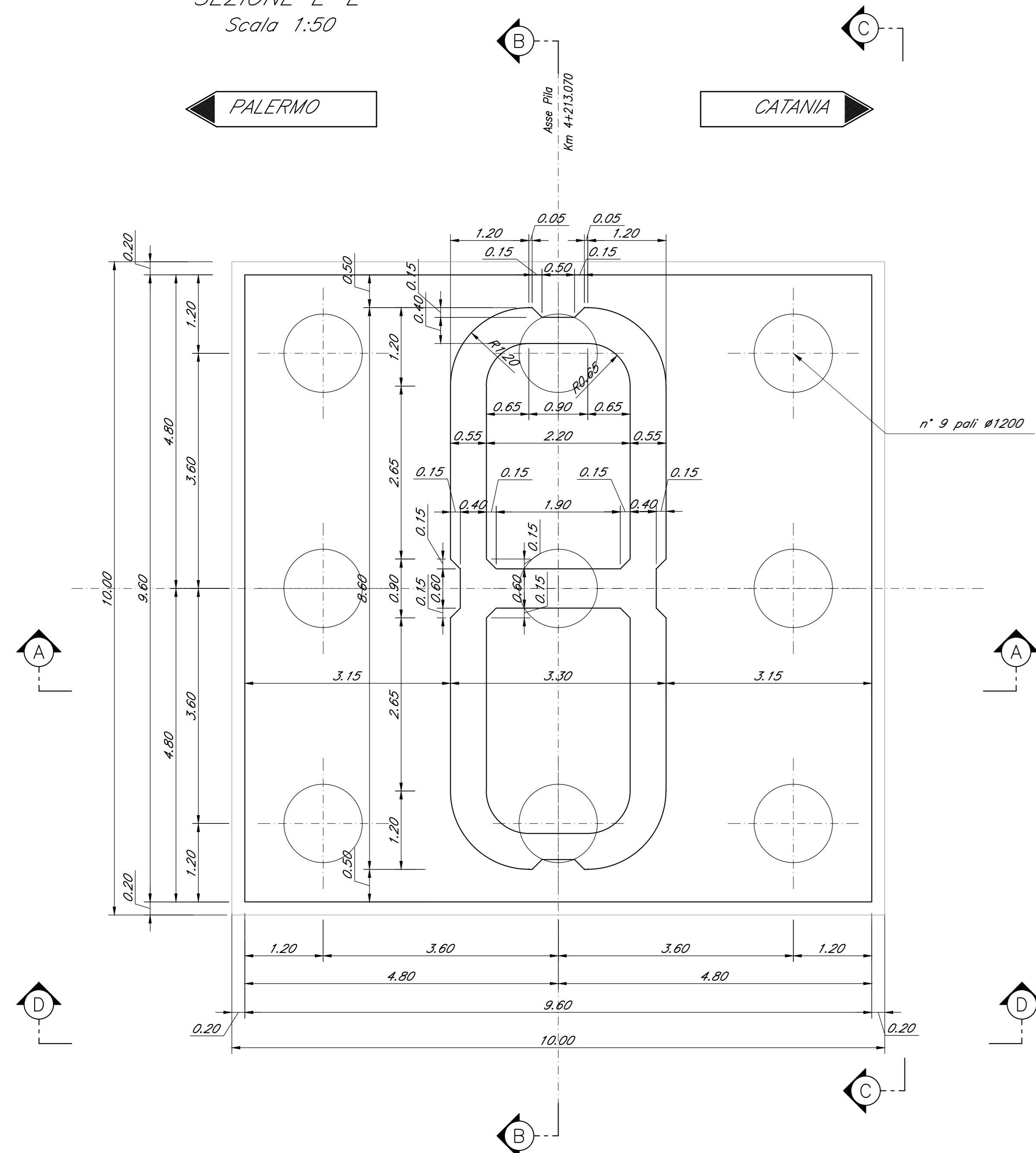

SEZIONE B-B  
Scala 1:50

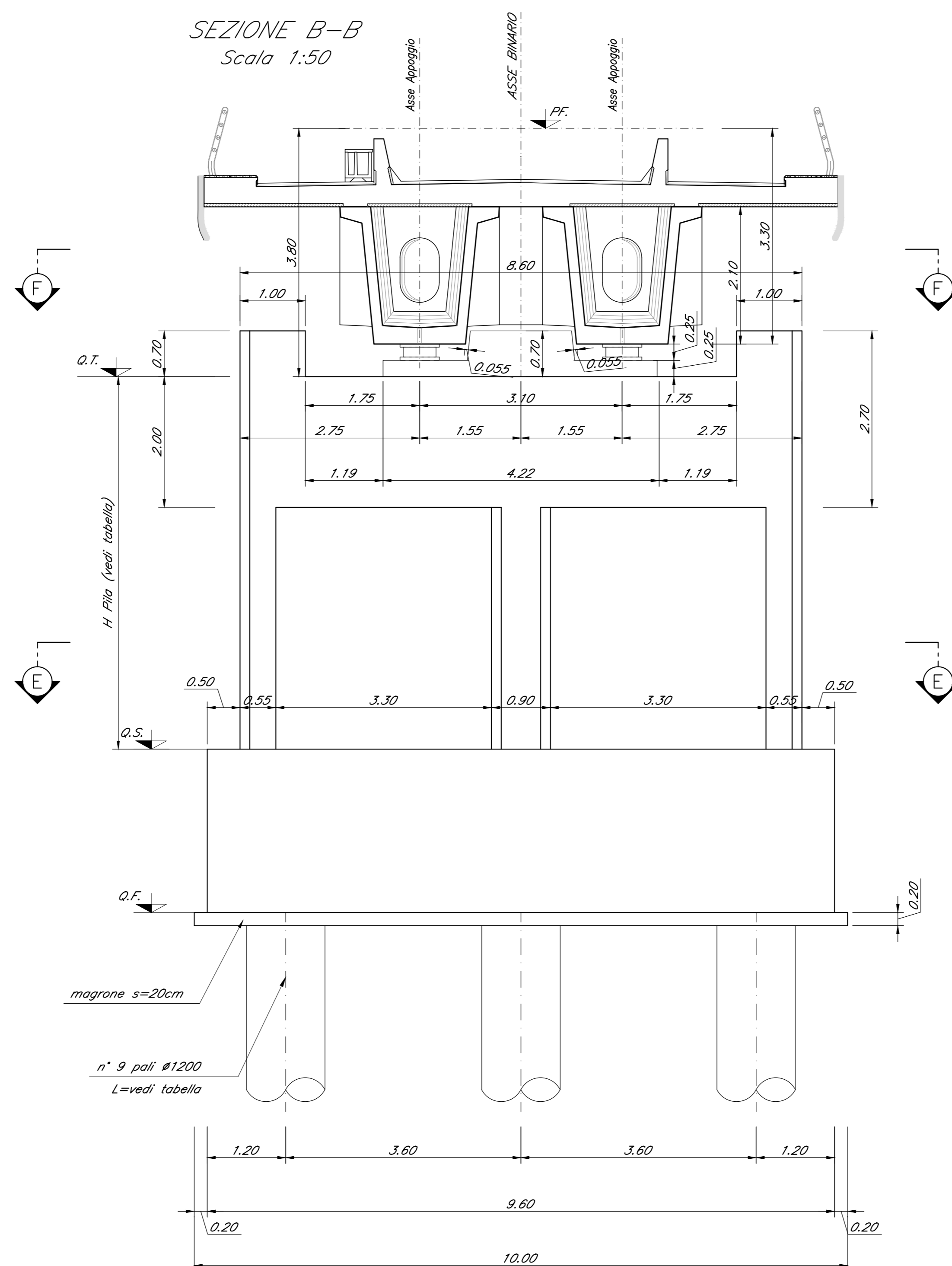

SEZIONE F-F  
Scala 1:50

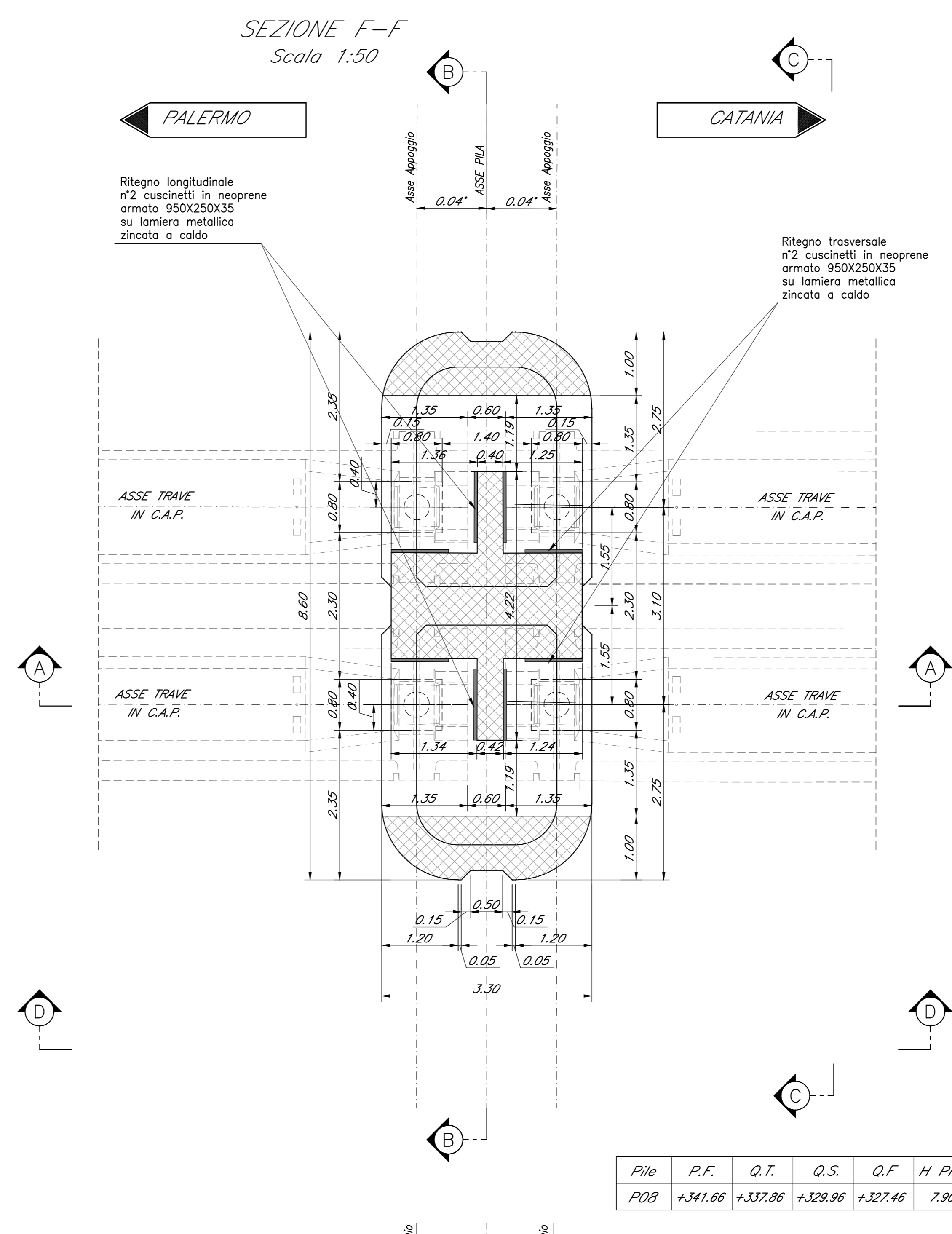

DETTAGLIO RITEGNO TRASVERSALE

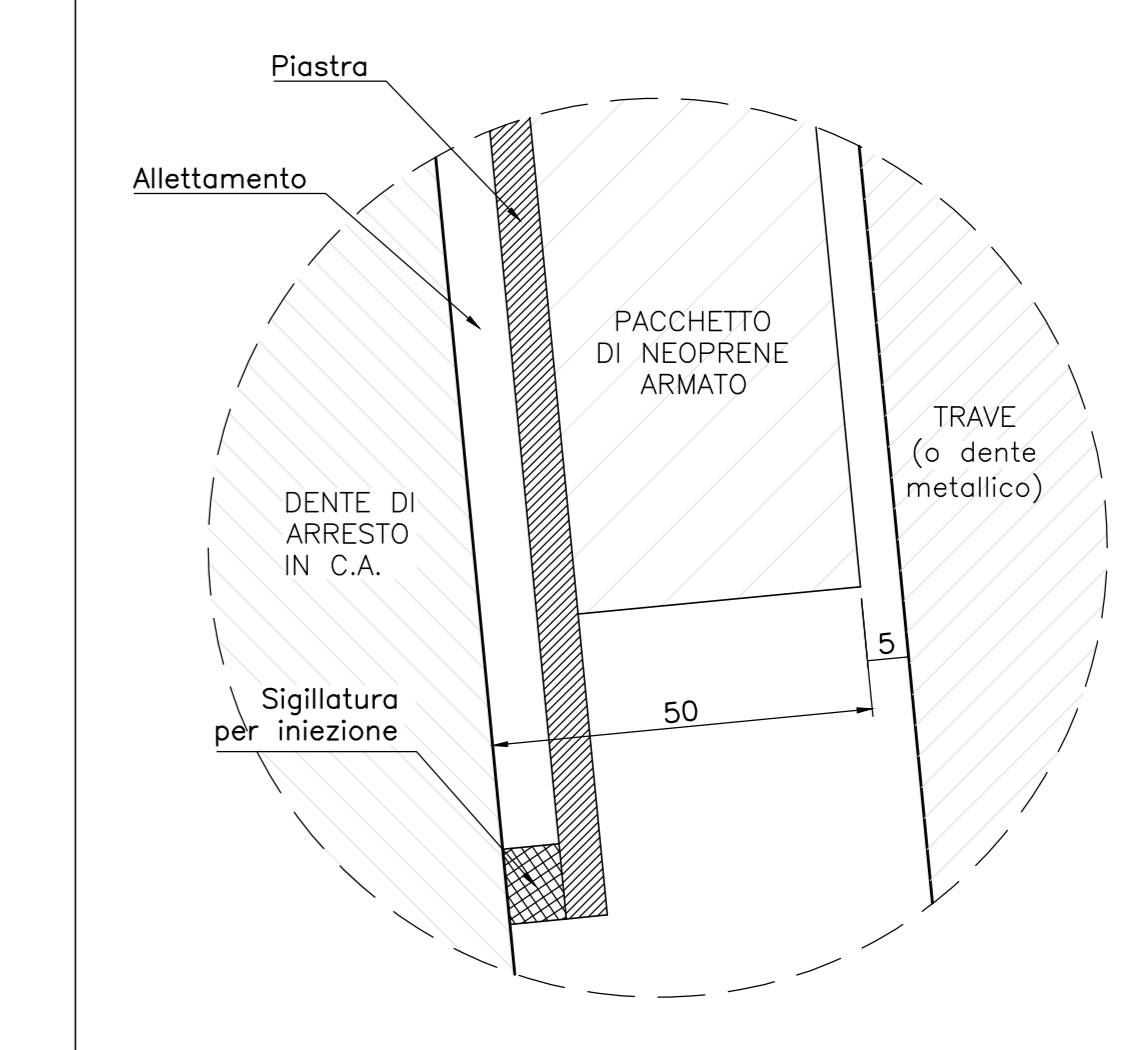

DETTAGLIO RITEGNO LONGITUDINALE

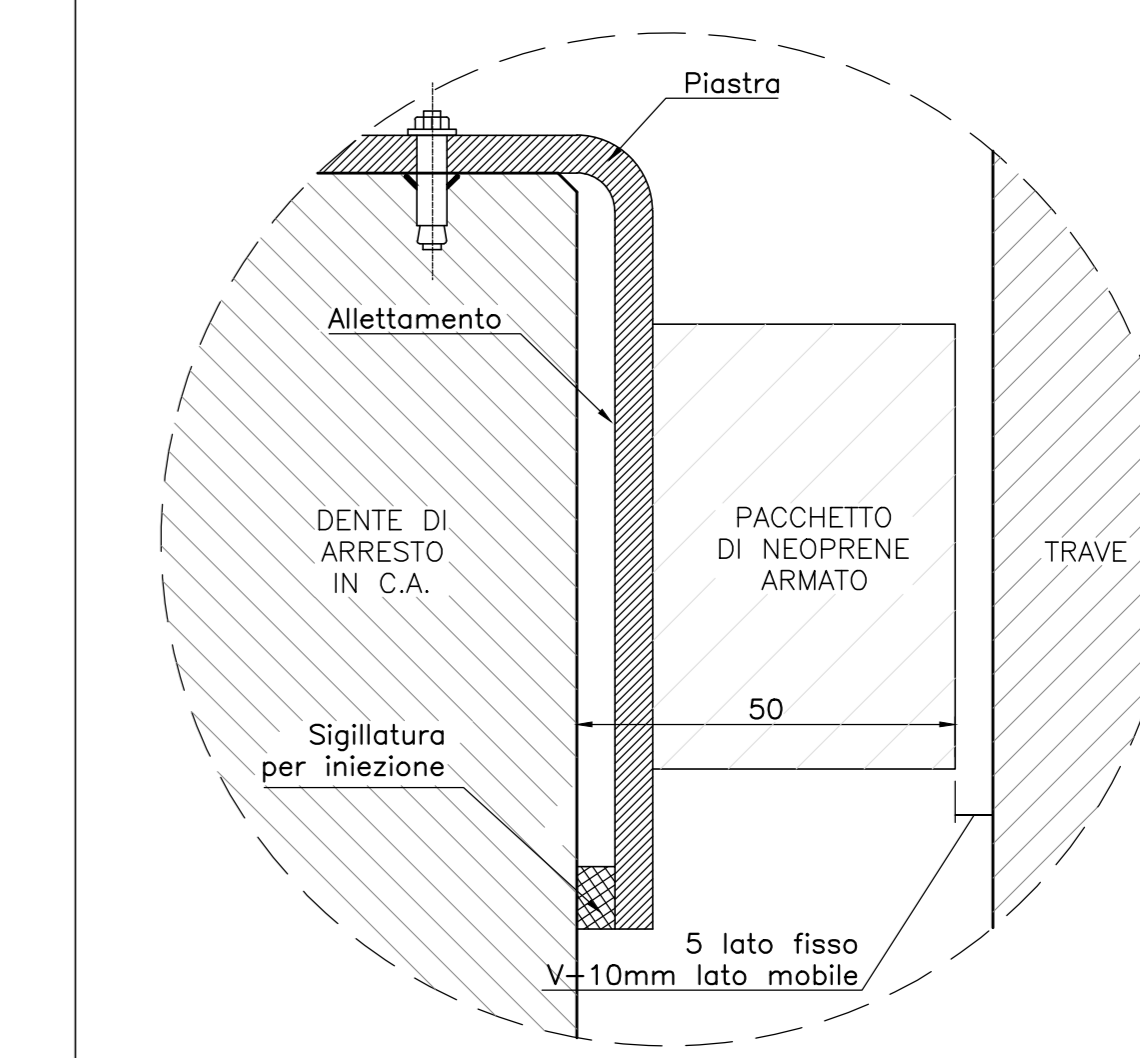

SEZIONE A-A  
Scala 1:50

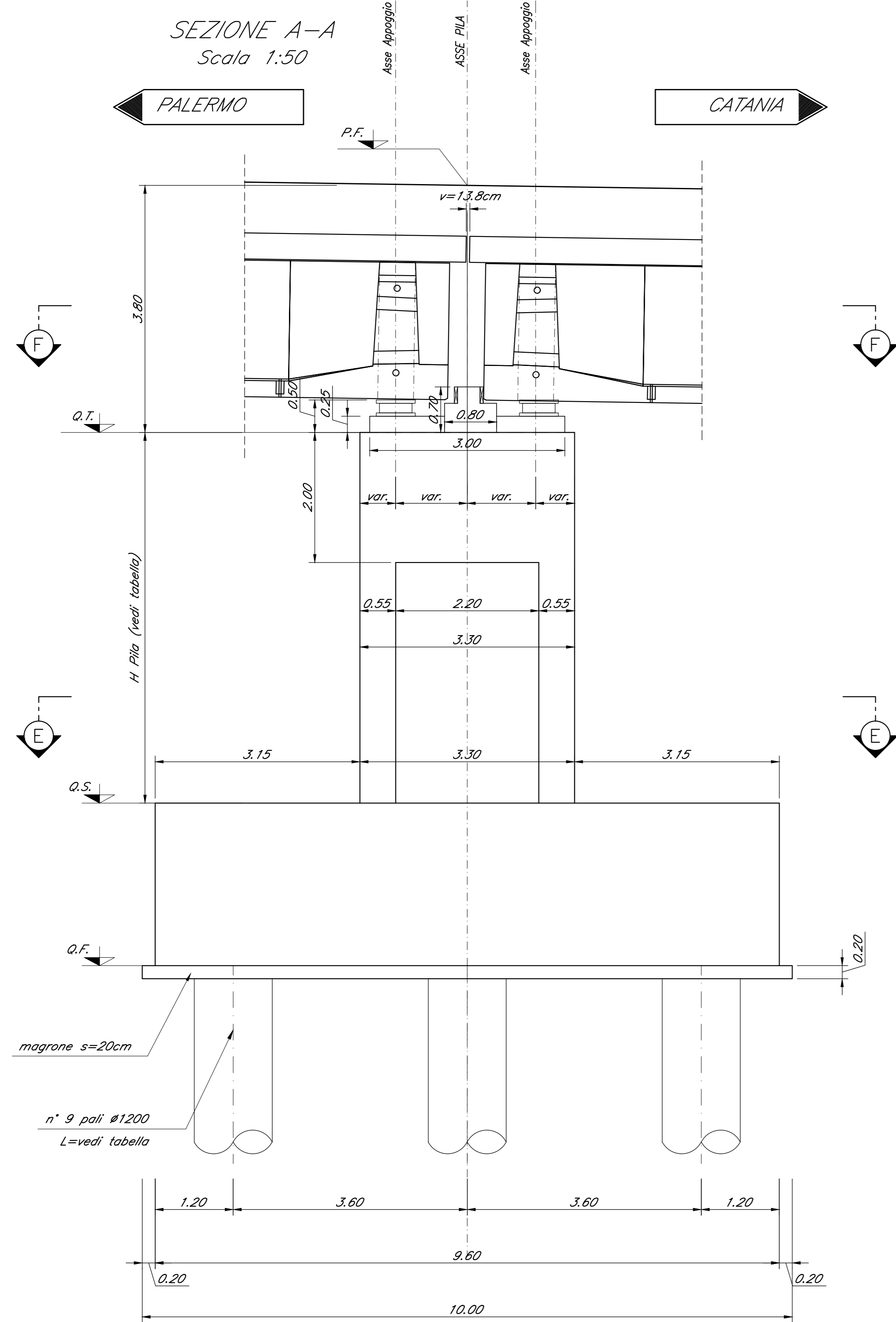

SEZIONE C-C  
Scala 1:50

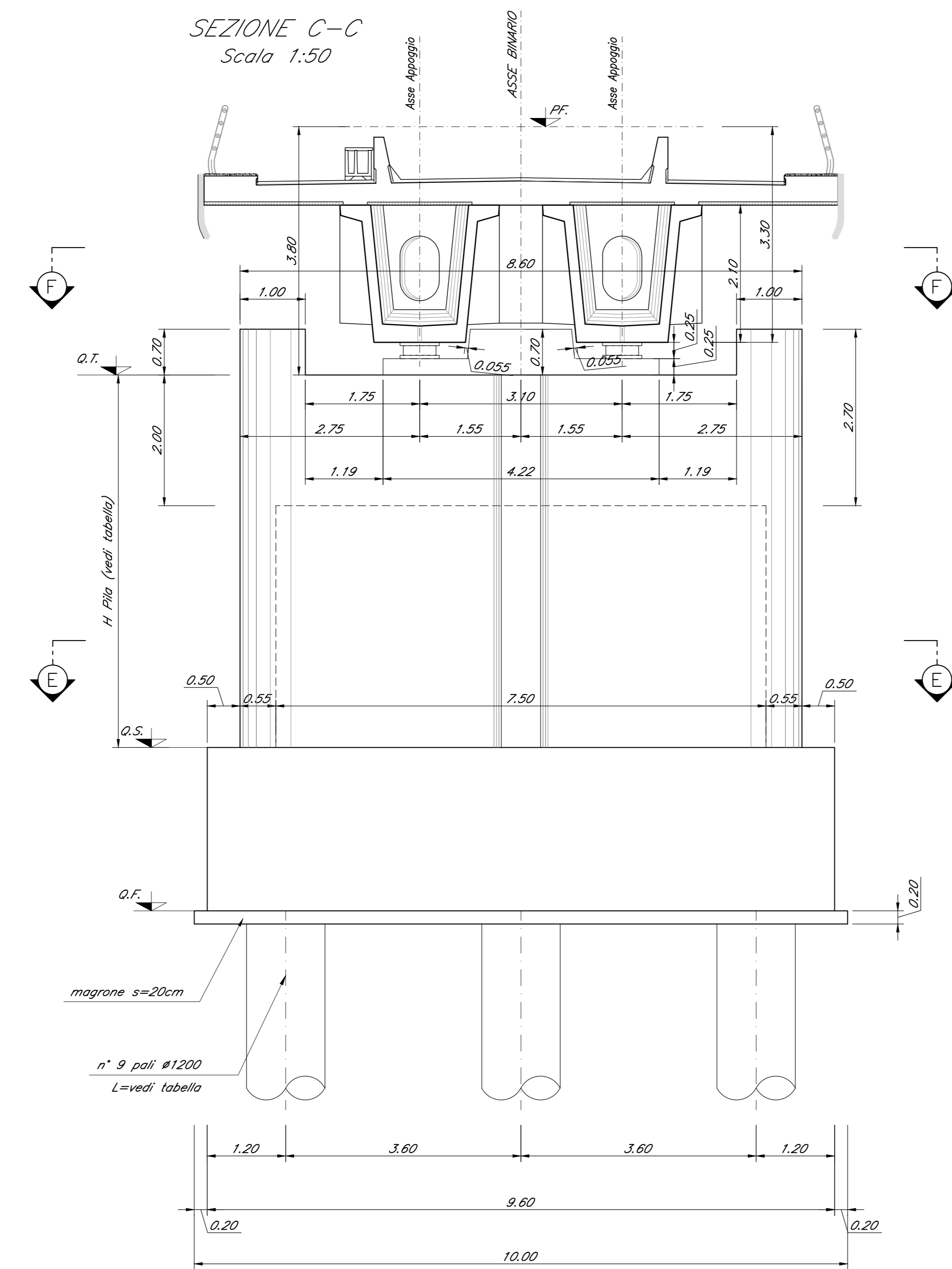

SEZIONE D-D  
Scala 1:50

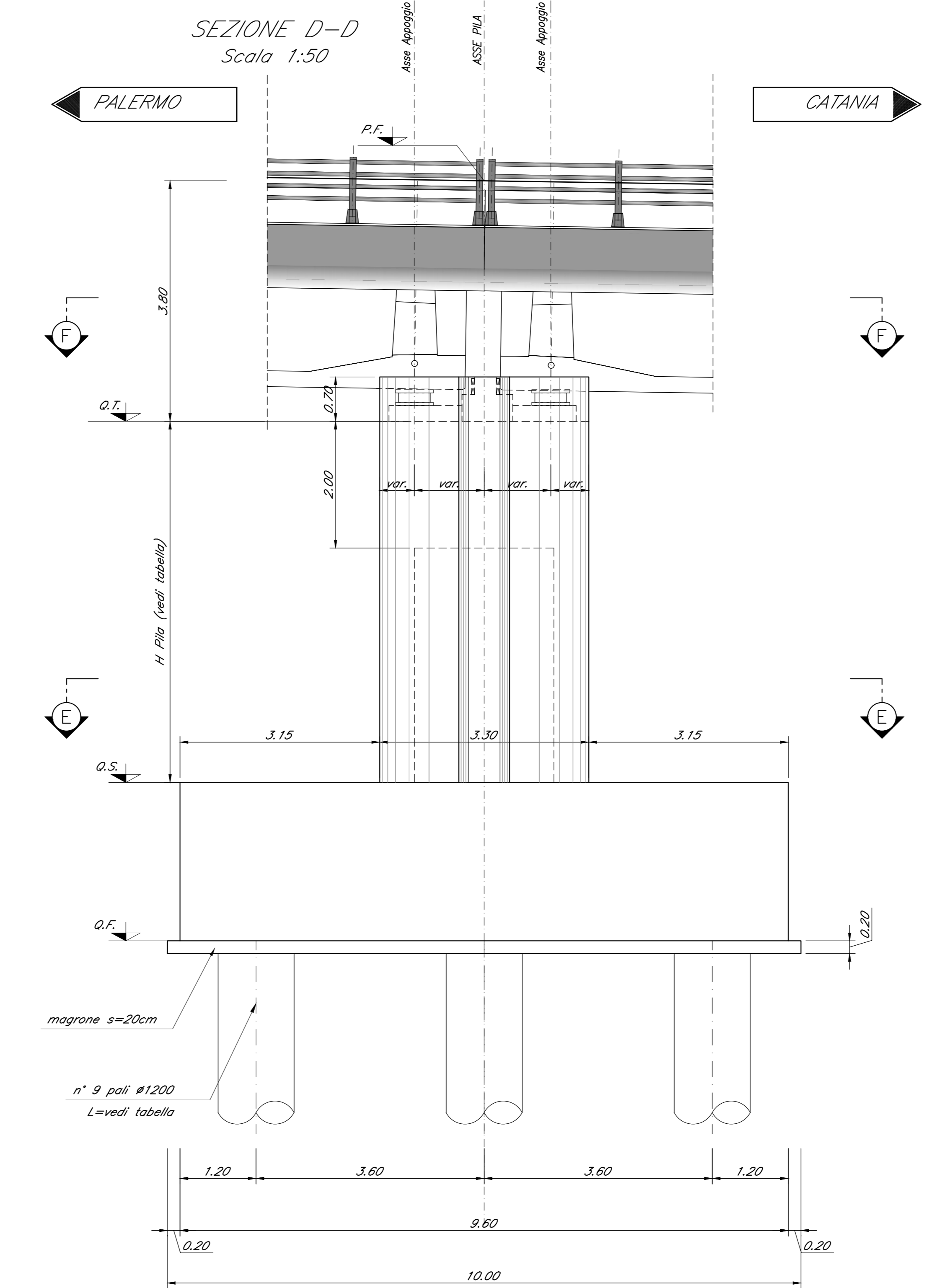

Nota:  
Le quote dei baggini sono indicate e andranno verificate con l'altezza effettiva degli apparecchi di appoggio

COMMITTENTE: **RFI**  
RETE FERROVIARIA ITALIANA  
GRUPPO FERROVIE DELLO STATO ITALIANO

PROGETTAZIONE: **ITALFER**  
SERVIZIO TECNICO DELLO STATO ITALIANO

DIRETTRICE FERROVIARIA MESSINA - CATANIA - PALERMO  
NUOVO COLLEGAMENTO PALERMO - CATANIA

U.O. OPERE CIVILI E GESTIONE DELLE VARIANTI

PROGETTO DEFINITIVO  
TRATTA NUOVA ENNA - DITTAINO (LOTTO 4B)

OPERE PRINCIPALI - PONTI E VIADOTTI  
VI02 - Viadotto ferroviario, L=1015 m  
Carpenteria Pila 8

SCALA: 1:50

Rev.	Descrizione	Redatto	Data	Verificato	Data	Approvato	Data	Autore/Revisione
A	Emissione esecutiva	S. Siano	04/04/2011	A. Fici	04/04/2011	F. Scarpato	04/04/2011	
B	Emissione esecutiva	S. Siano	05/05/2010	A. Fici	05/05/2010	F. Scarpato	05/05/2010	

File: R53VAC001V020008B.dwg n. Edib.: 796