

CARPENTERIA PILA P22
BINARIO PARI
Scala 1:50

SEZIONE B-B
Scala 1:50

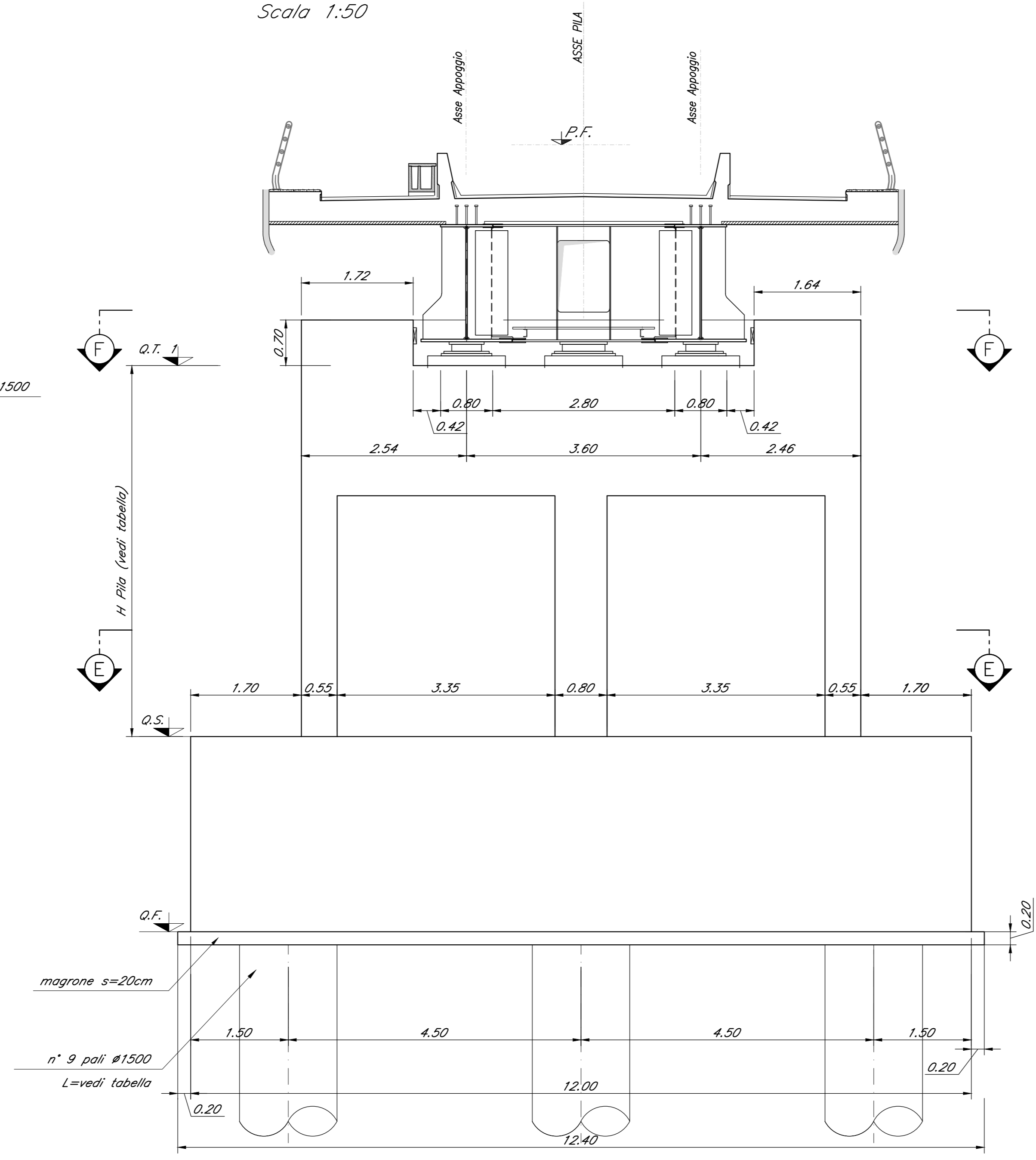

SEZIONE F-F
Scala 1:50



TABELLA PILE (m)

Pila	P.F.	Q.T.	Q.S.	Q.F.	H Pila
P22	+334.85	+331.41	+316.30	+313.30	15.10

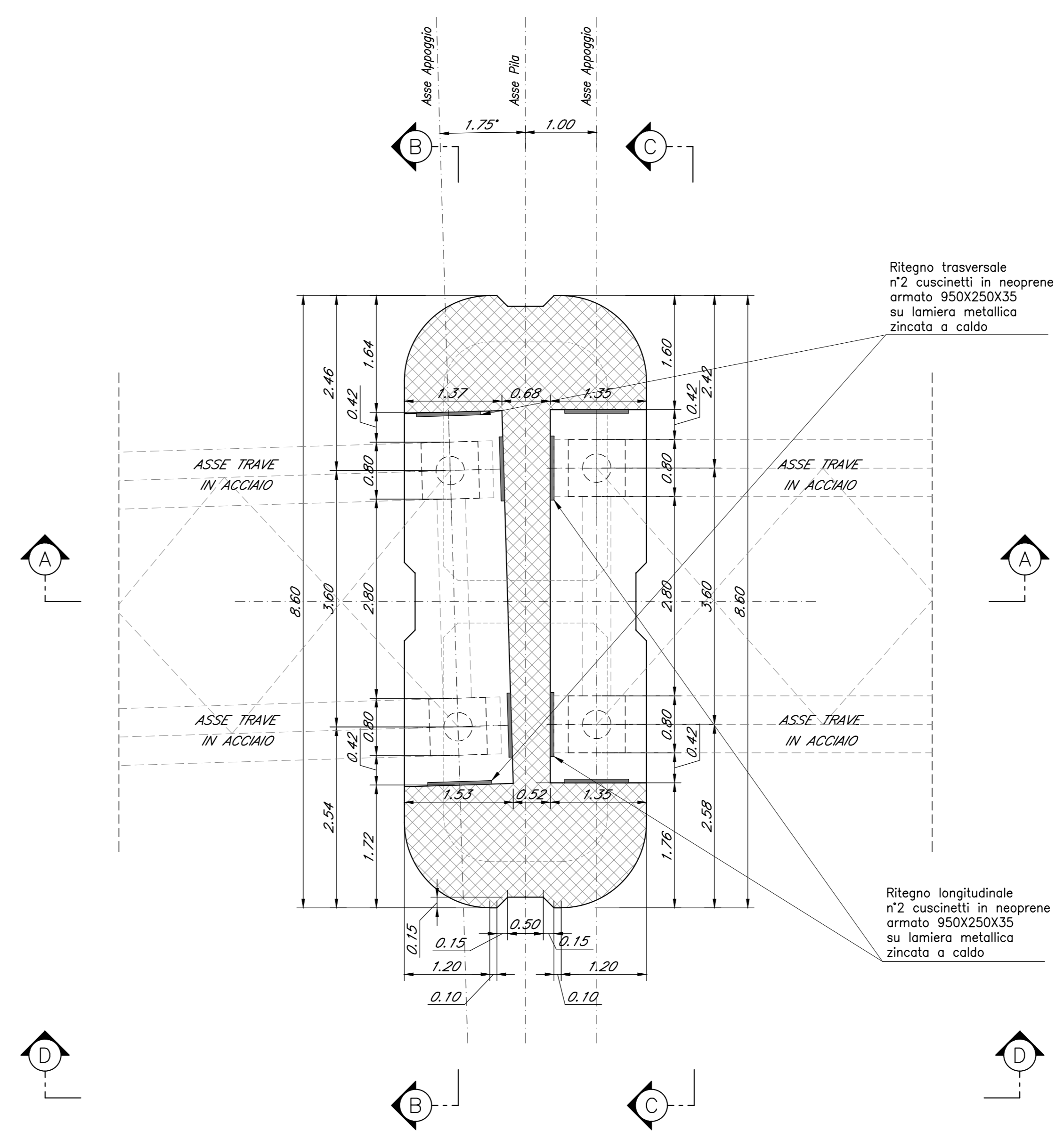
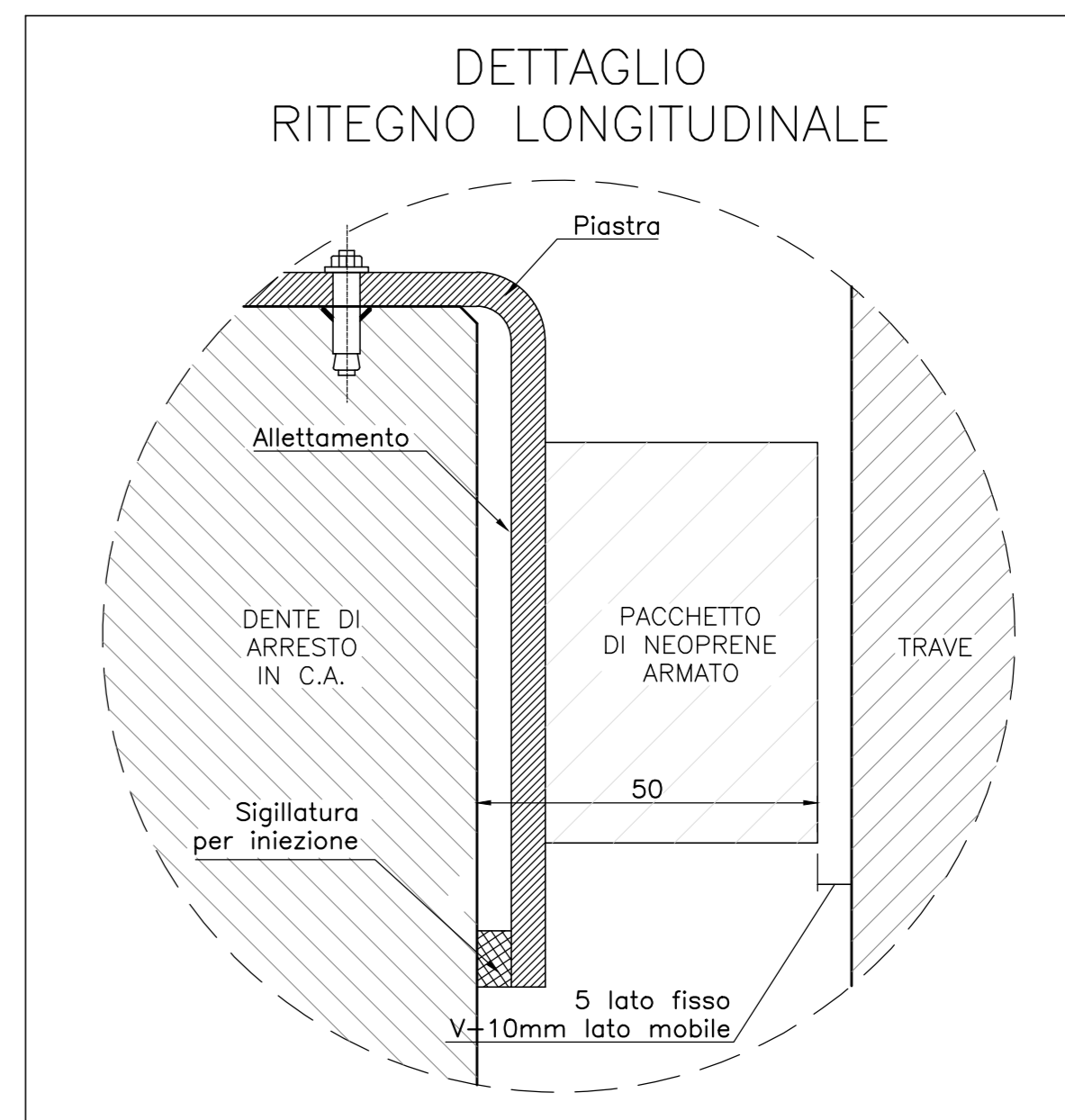
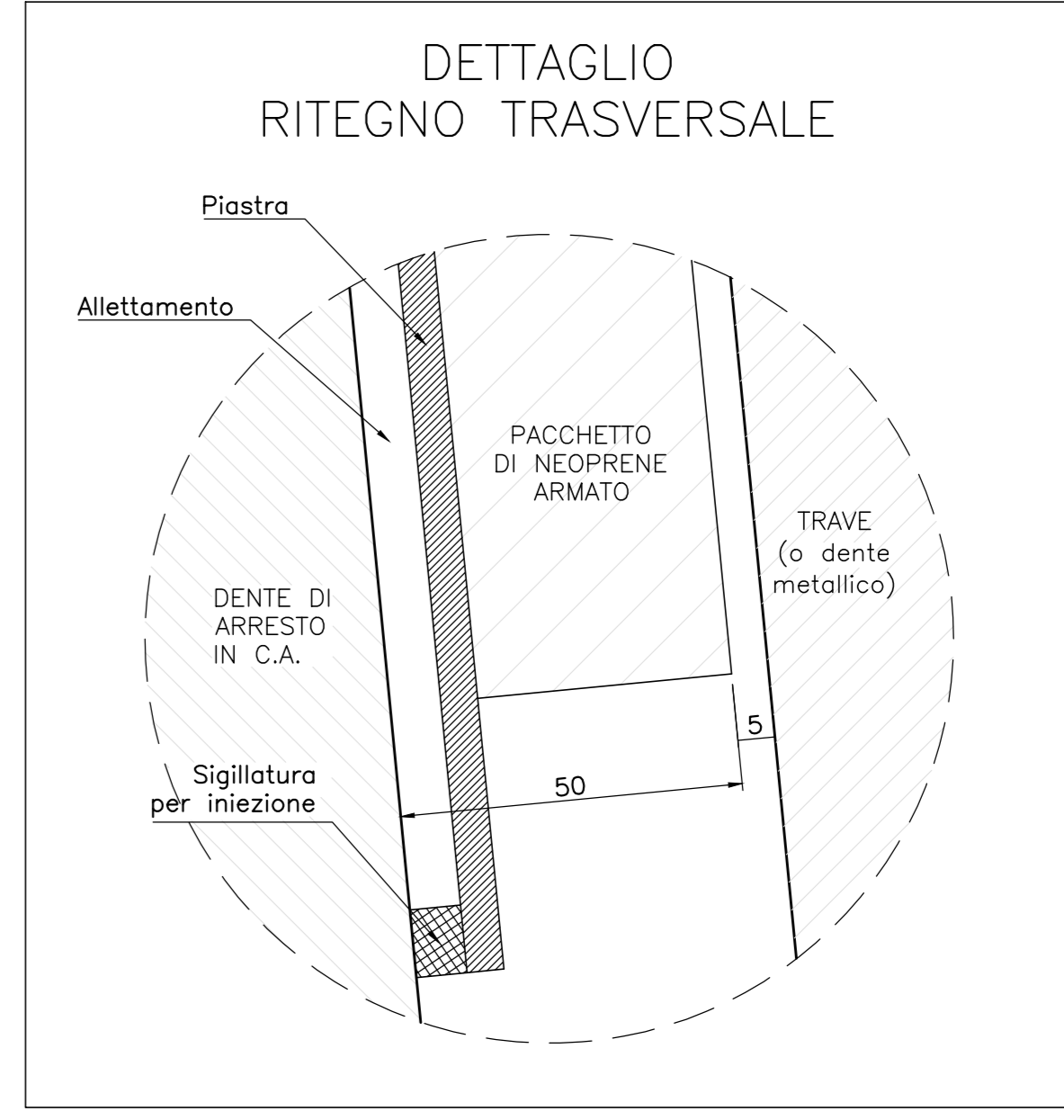

Nota:
Le quote dei baggii sono indicate e andranno verificate con l'altezza effettiva degli apparecchi di appoggio

SEZIONE E-E
Scala 1:50

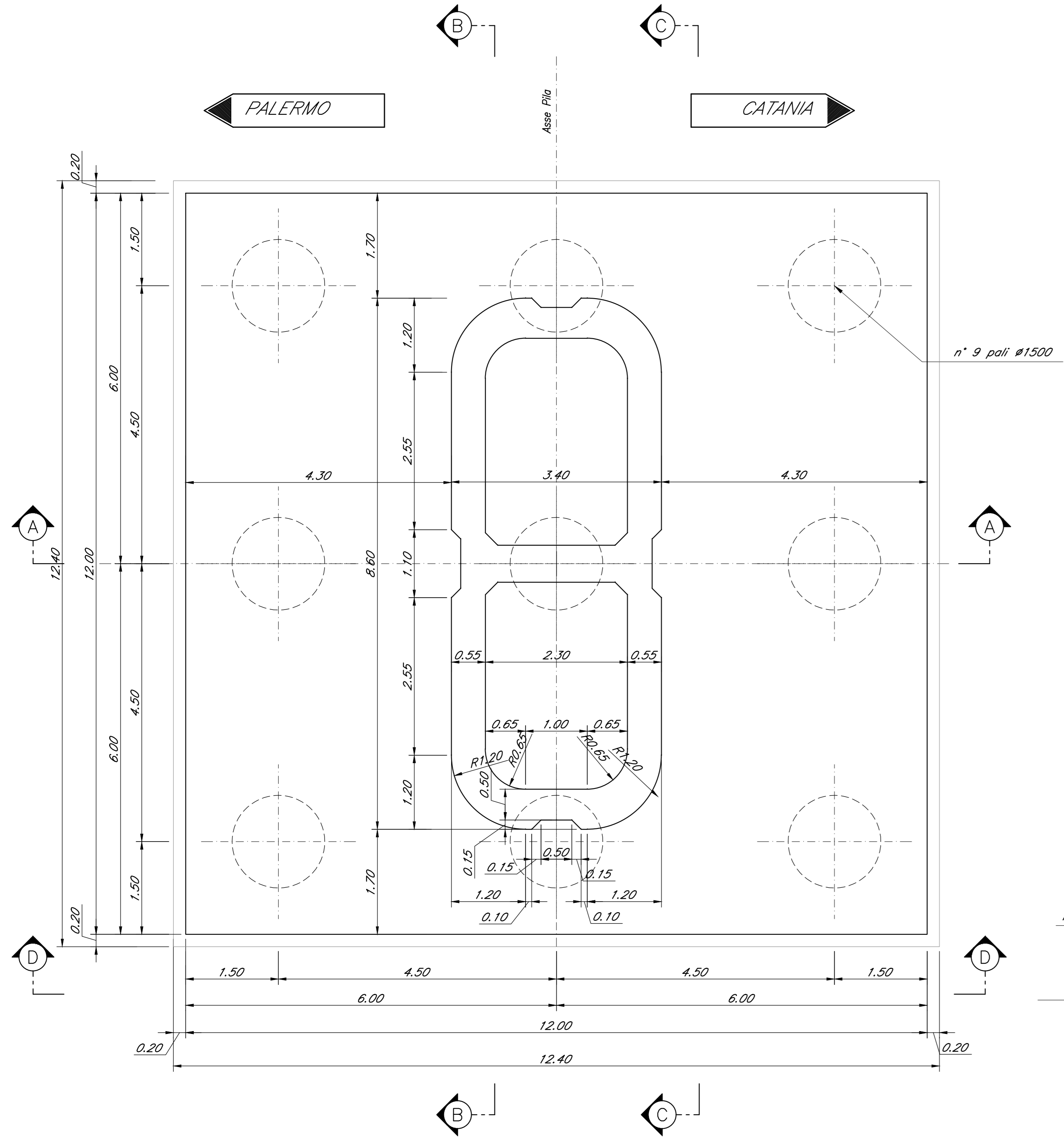

SEZIONE C-C
Scala 1:50

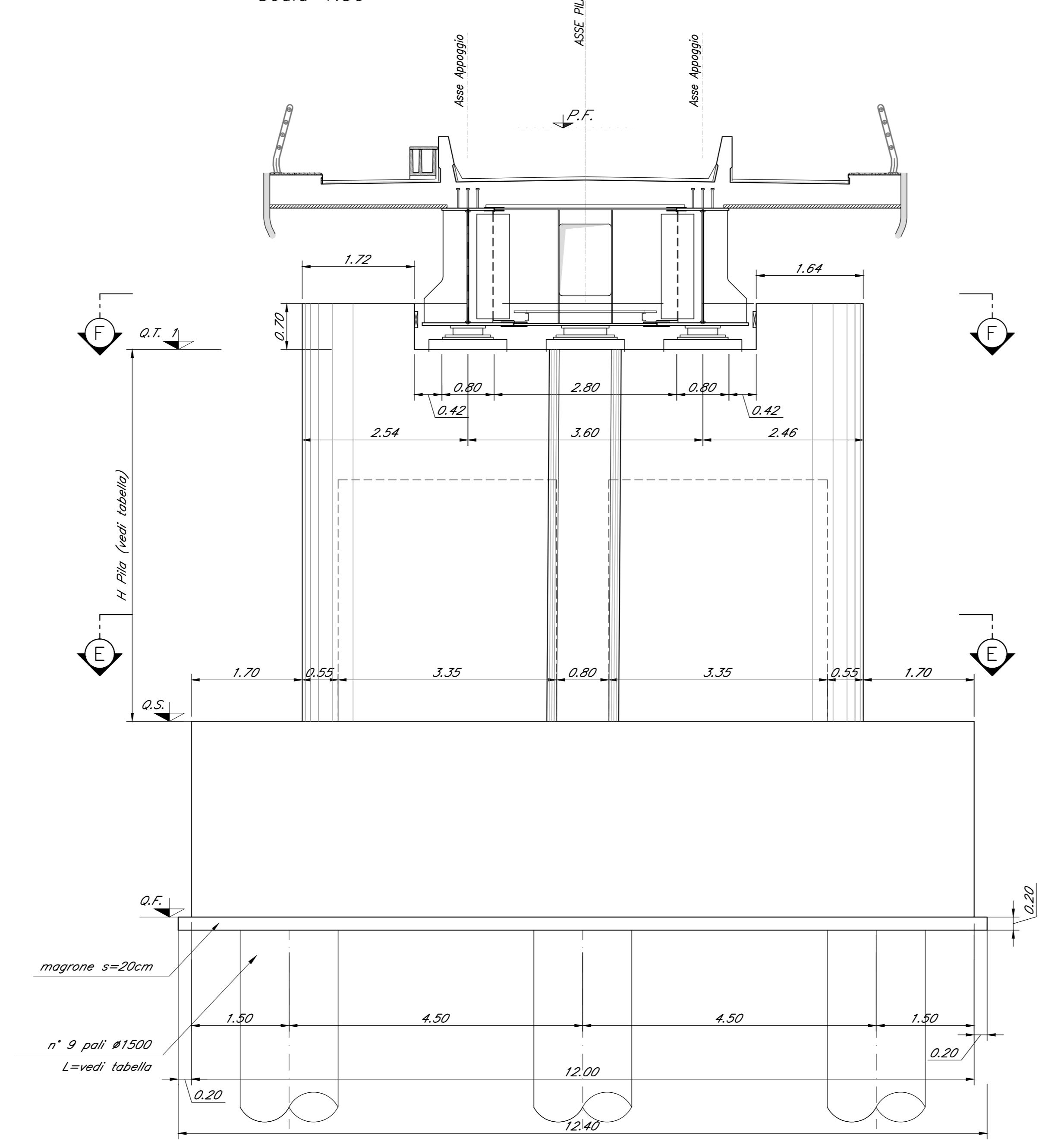

SEZIONE D-D
Scala 1:50

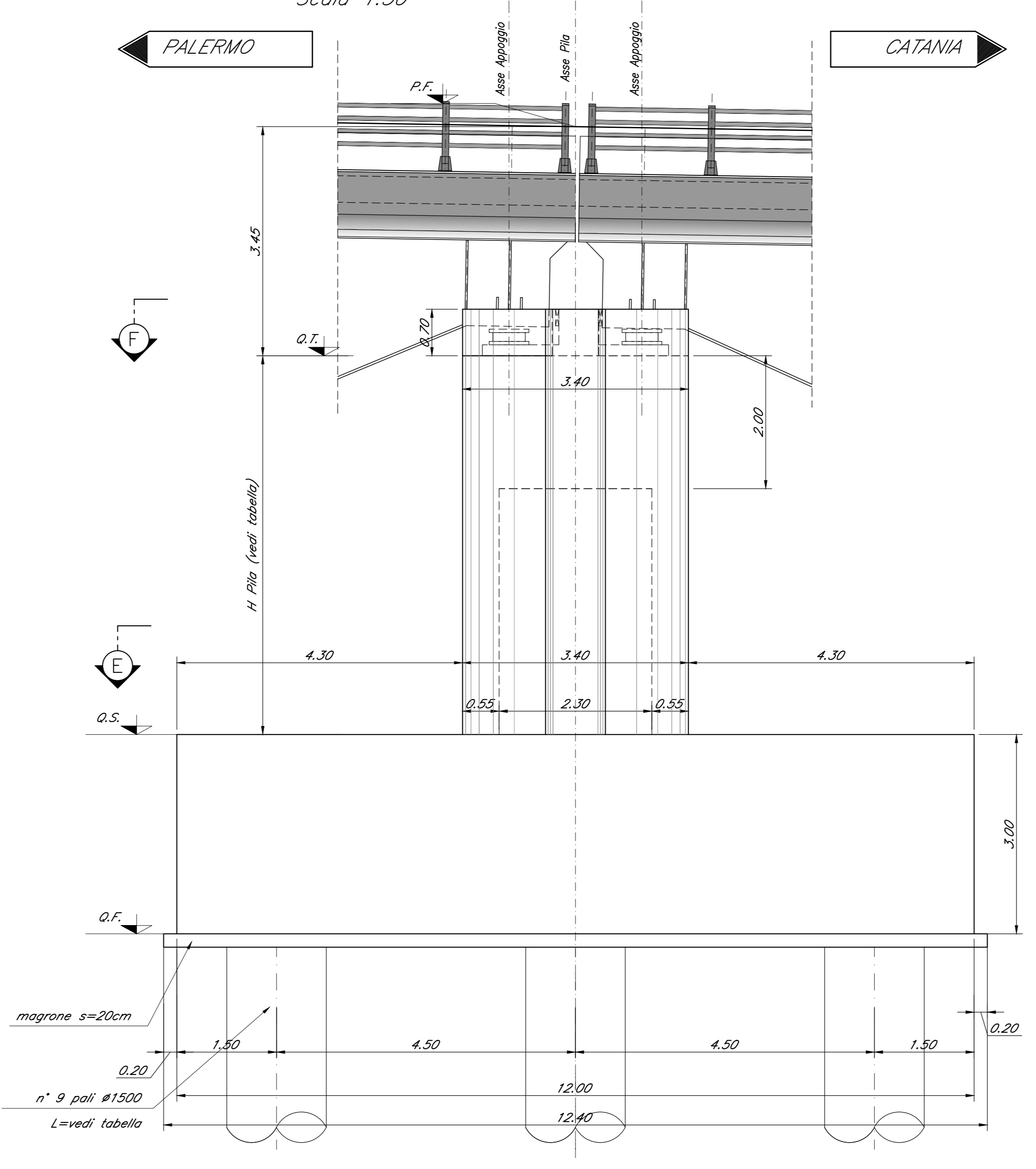

SEZIONE A-A
Scala 1:50

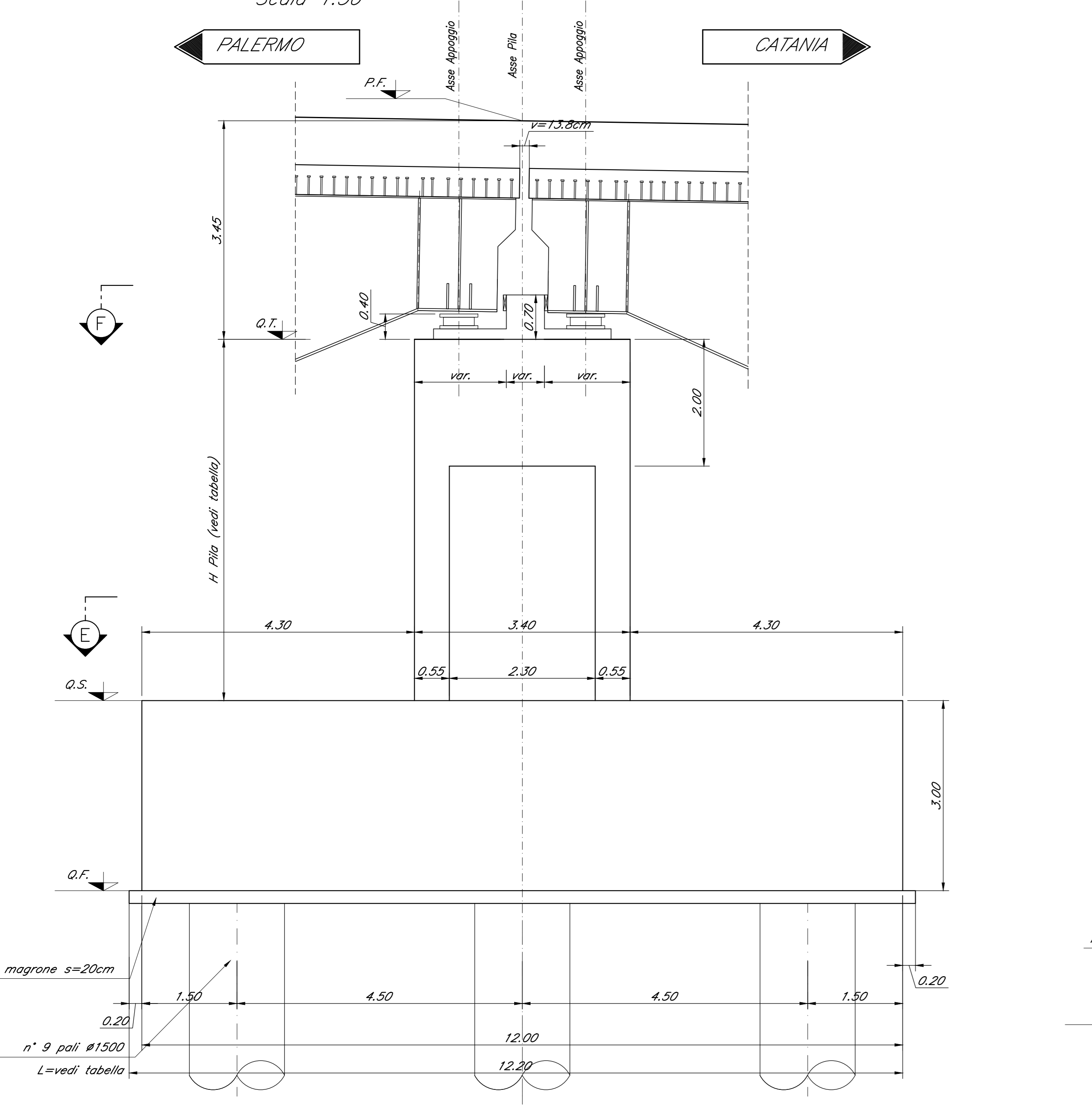

COMMITTENTE: RFI
PROGETTAZIONE: ITALFERR
DIRETTRICE FERROVIARIA MESSINA - CATANIA - PALERMO
NUOVO COLLEGAMENTO PALERMO - CATANIA
U.O. OPERE CIVILI E GESTIONE DELLE VARIANTI
PROGETTO DEFINITIVO
TRATTA NUOVA ENNA - DITTAINO (LOTTO 4B)
OPERE PRINCIPALI - PONTI E VIADOTTI
VI02 - Viadotto ferroviario, L=1015 m
Carpenteria Pila 22
SCALA: 1:50
COMMESSA LOTTO FASE ENTE TIPO DOC. OPERA/DISCIPLINA PROG. REV.
RS3V 40 D 09 BZ VI0205 022 B
Rev. Descrizione Redatto Data Verificato Data Approvato Data Autorizzato Data
A Emessa in scala 31/05/2011 31/05/2011 31/05/2011 31/05/2011
B Emessa in scala 05/08/2011 05/08/2011 05/08/2011 05/08/2011
File: RS3VAC09V0205022B.dwg n. Ediz.: 8/0