

CARPENTERIA PILA P30
BINARIO PARI
Scala 1:50

SEZIONE B-B
Scala 1:50

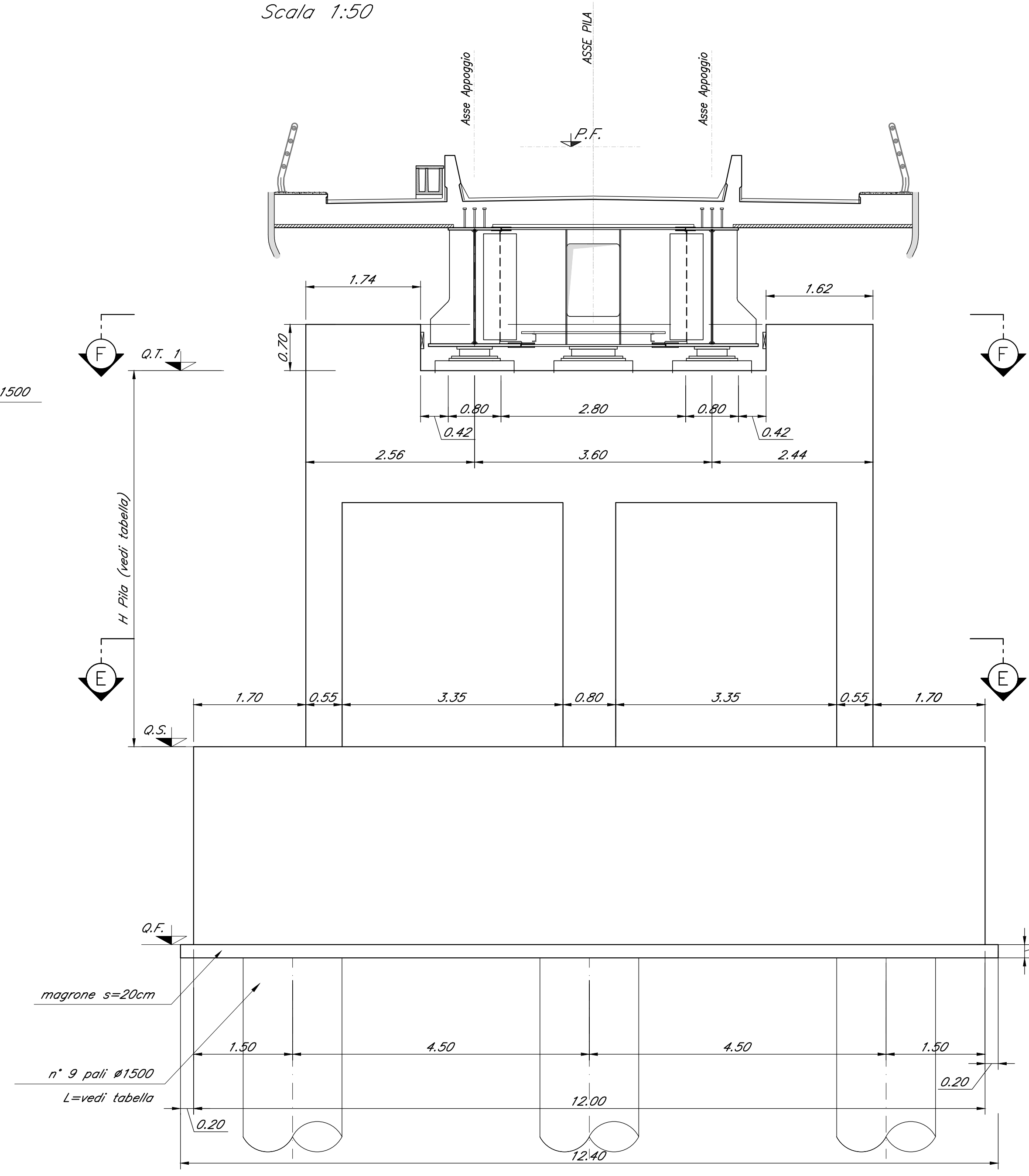

SEZIONE F-F
Scala 1:50



TABELLA PILE (m)

Pila	P.F.	Q.T.	Q.S.	Q.F.	H Pila
P30	+330.69	+326.96	+316.96	+311.96	10.00

DETTAGLIO RITEGNO TRASVERSALE

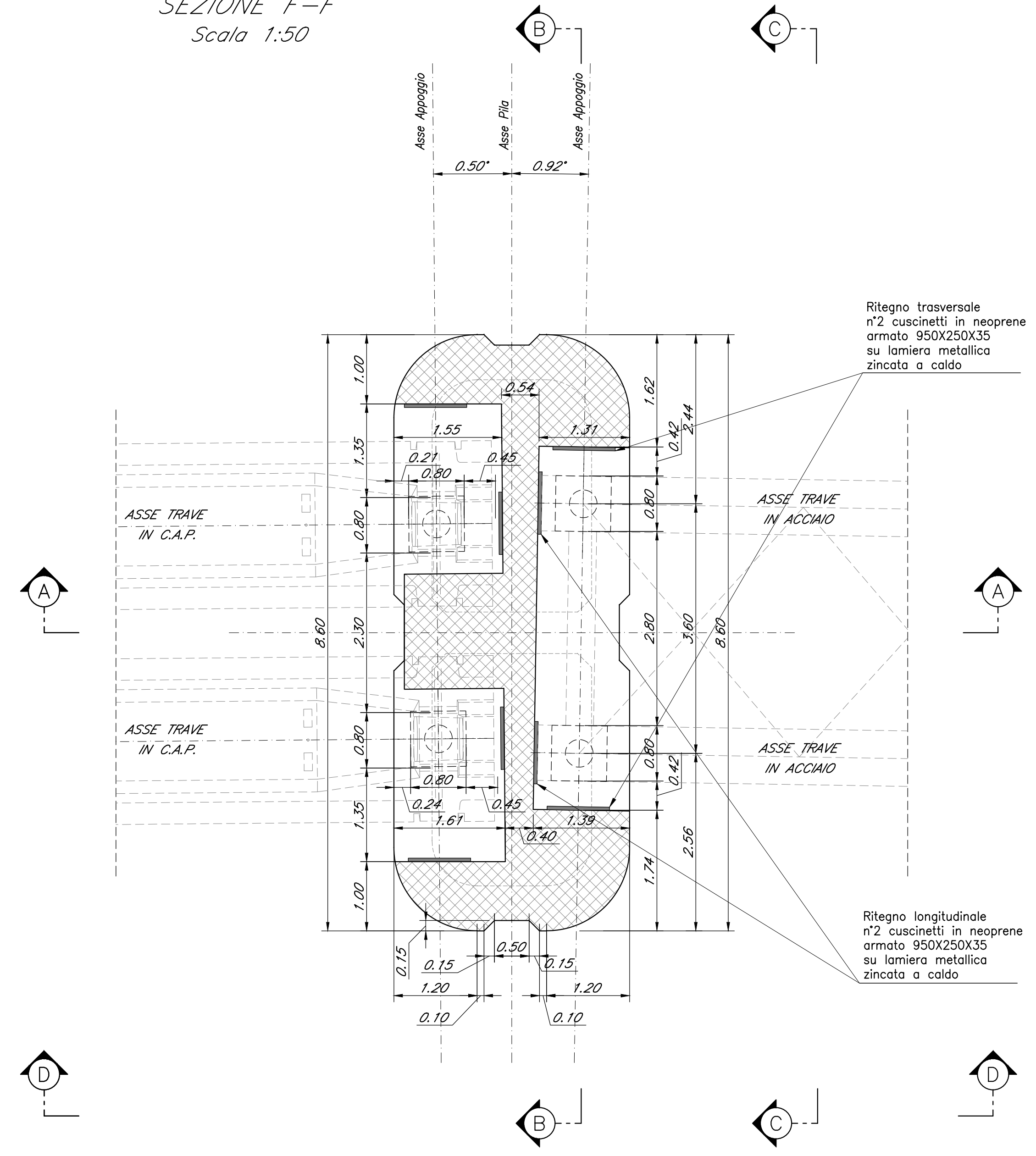
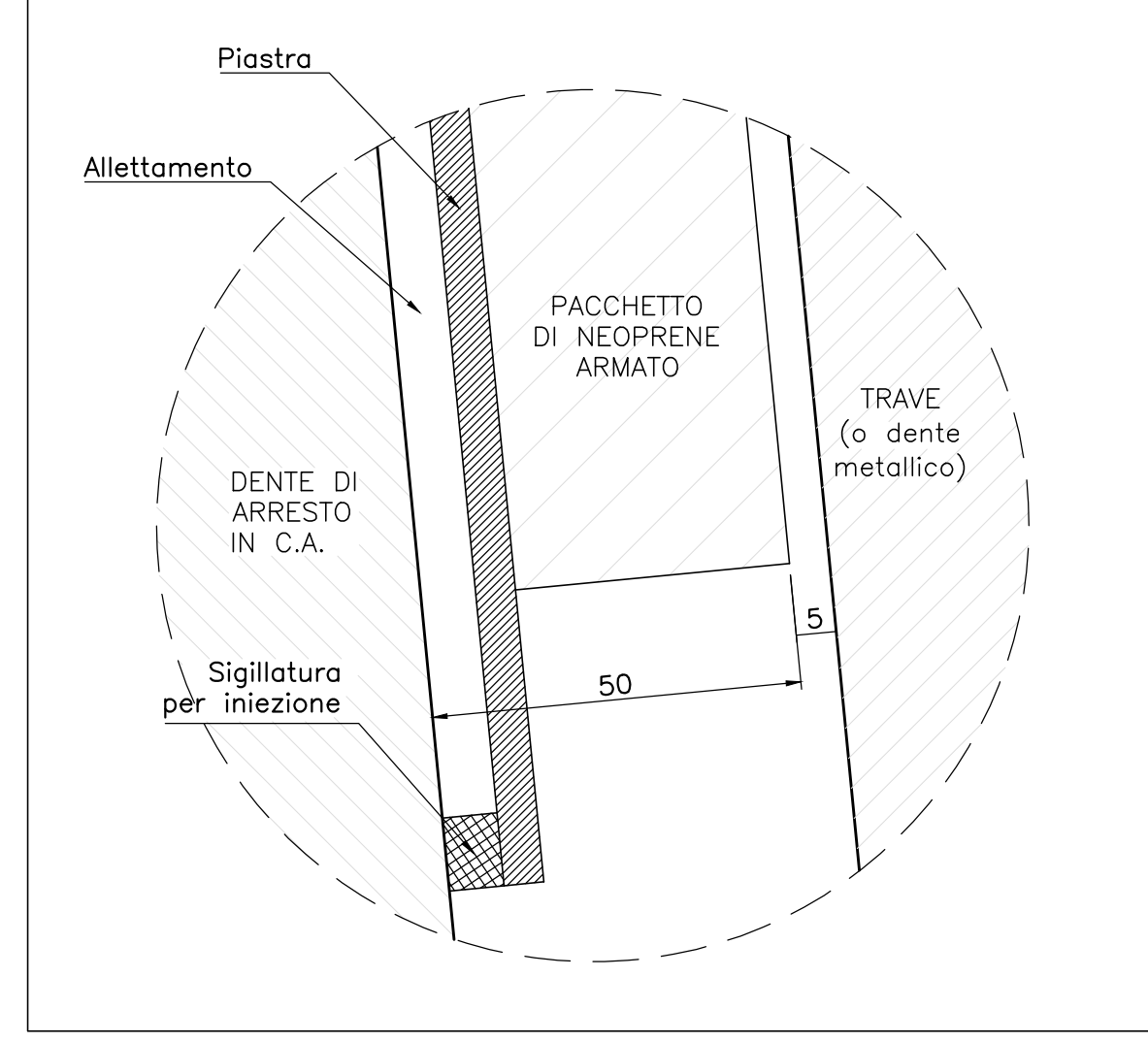

DETTAGLIO RITEGNO LONGITUDINALE

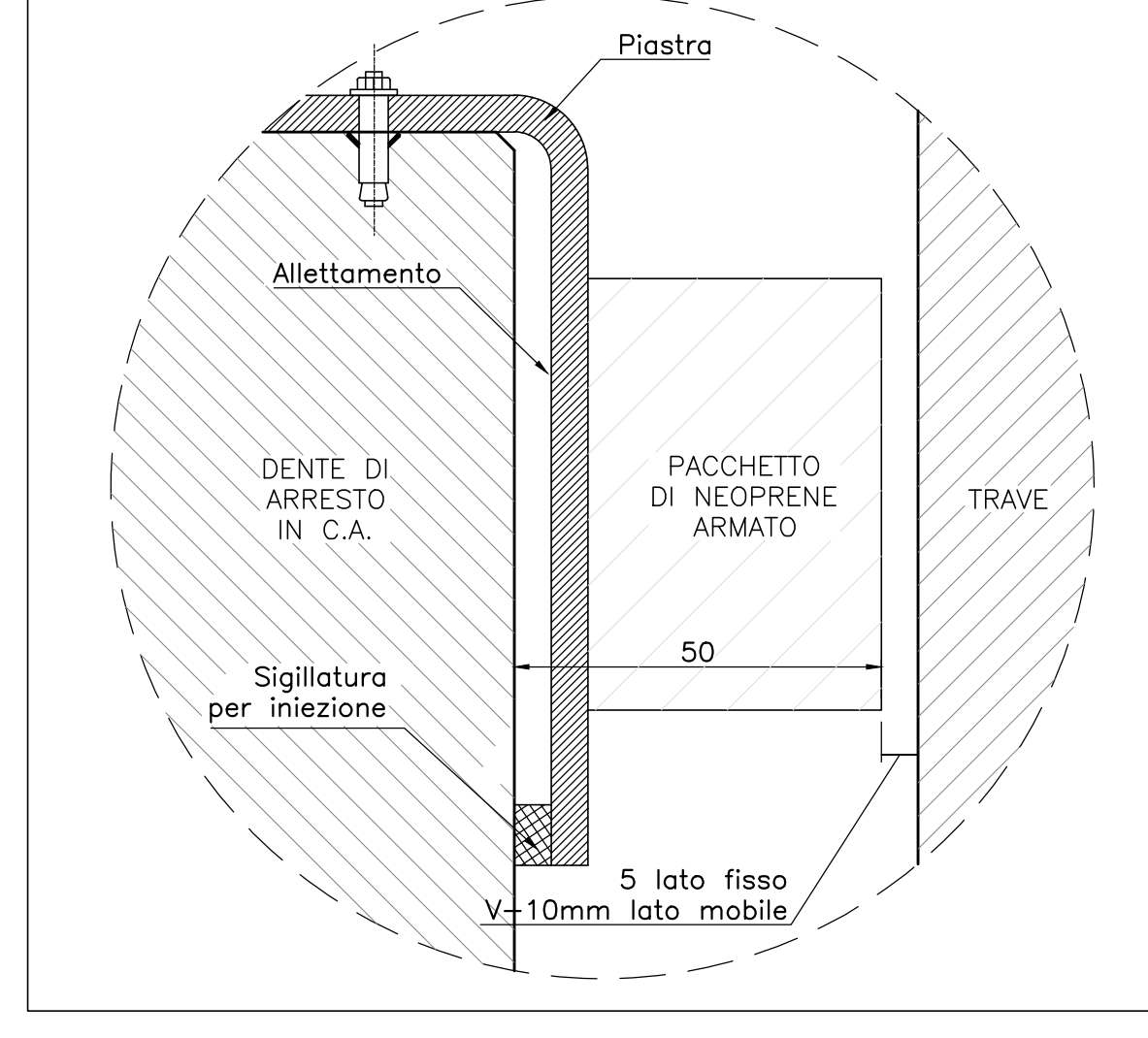

Nota:
Le quote dei baggini sono indicate e andranno verificate con l'altezza effettiva degli apparecchi di appoggio

SEZIONE E-E
Scala 1:50

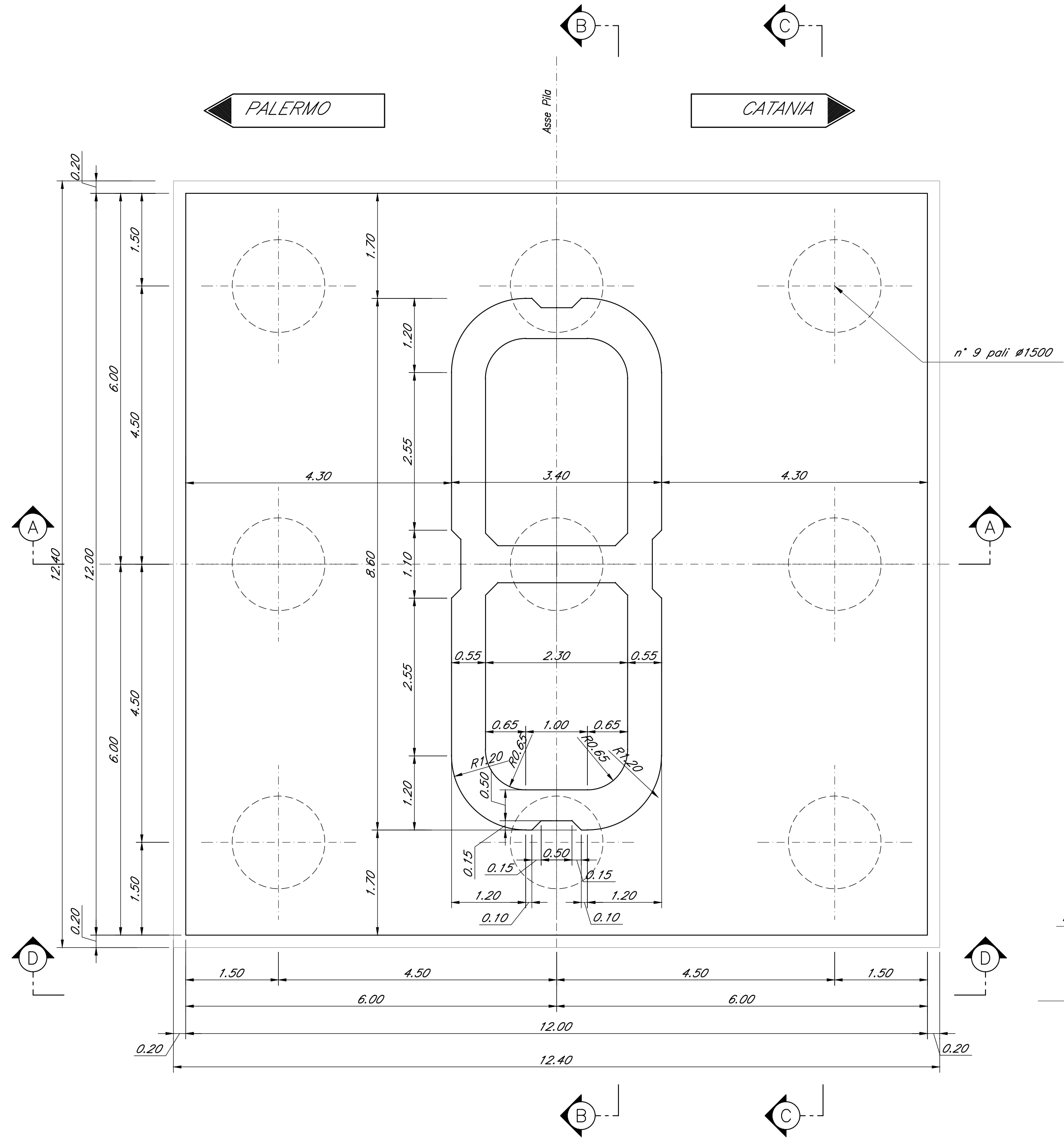

SEZIONE G-G
Scala 1:50

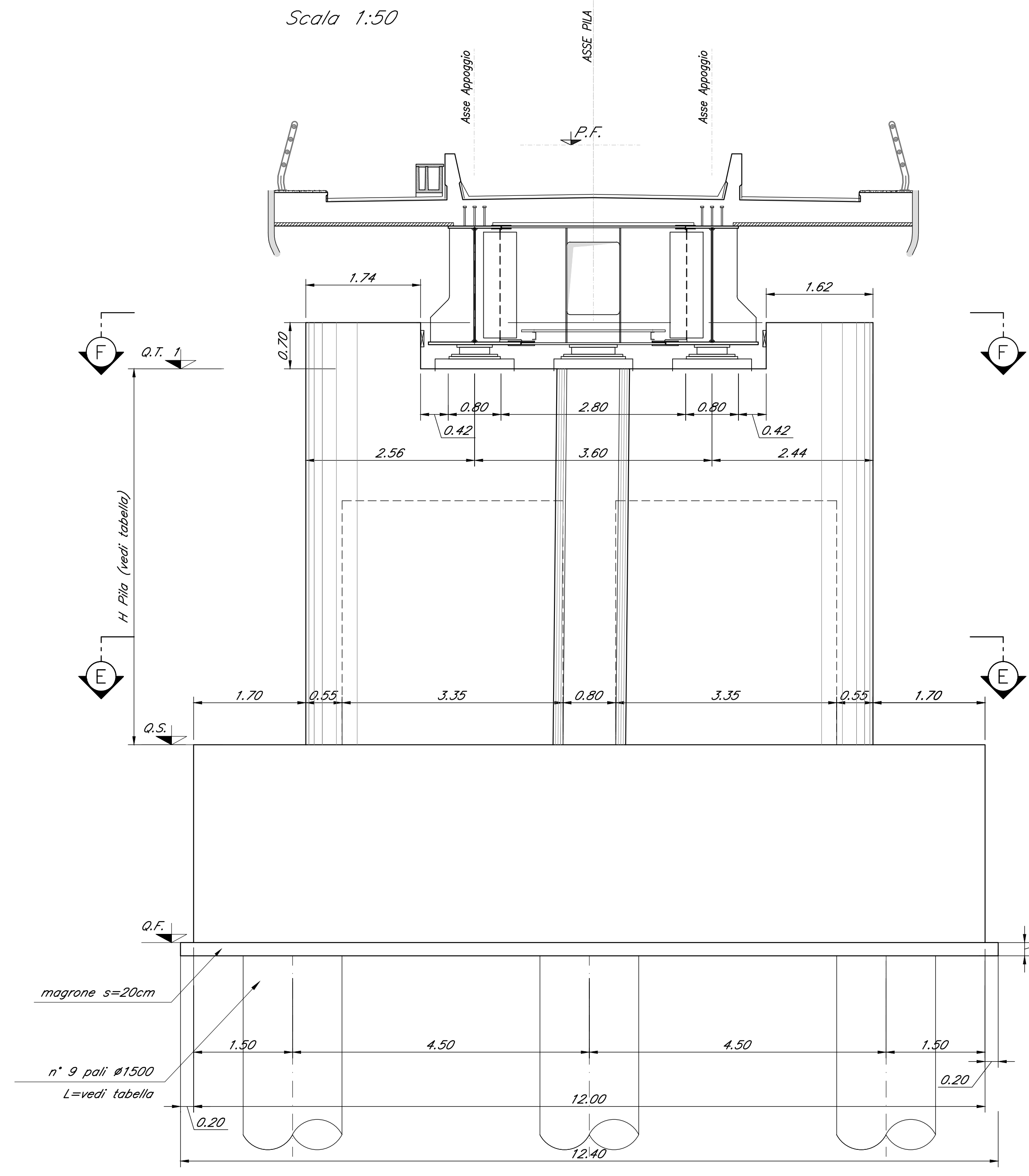

SEZIONE D-D
Scala 1:50

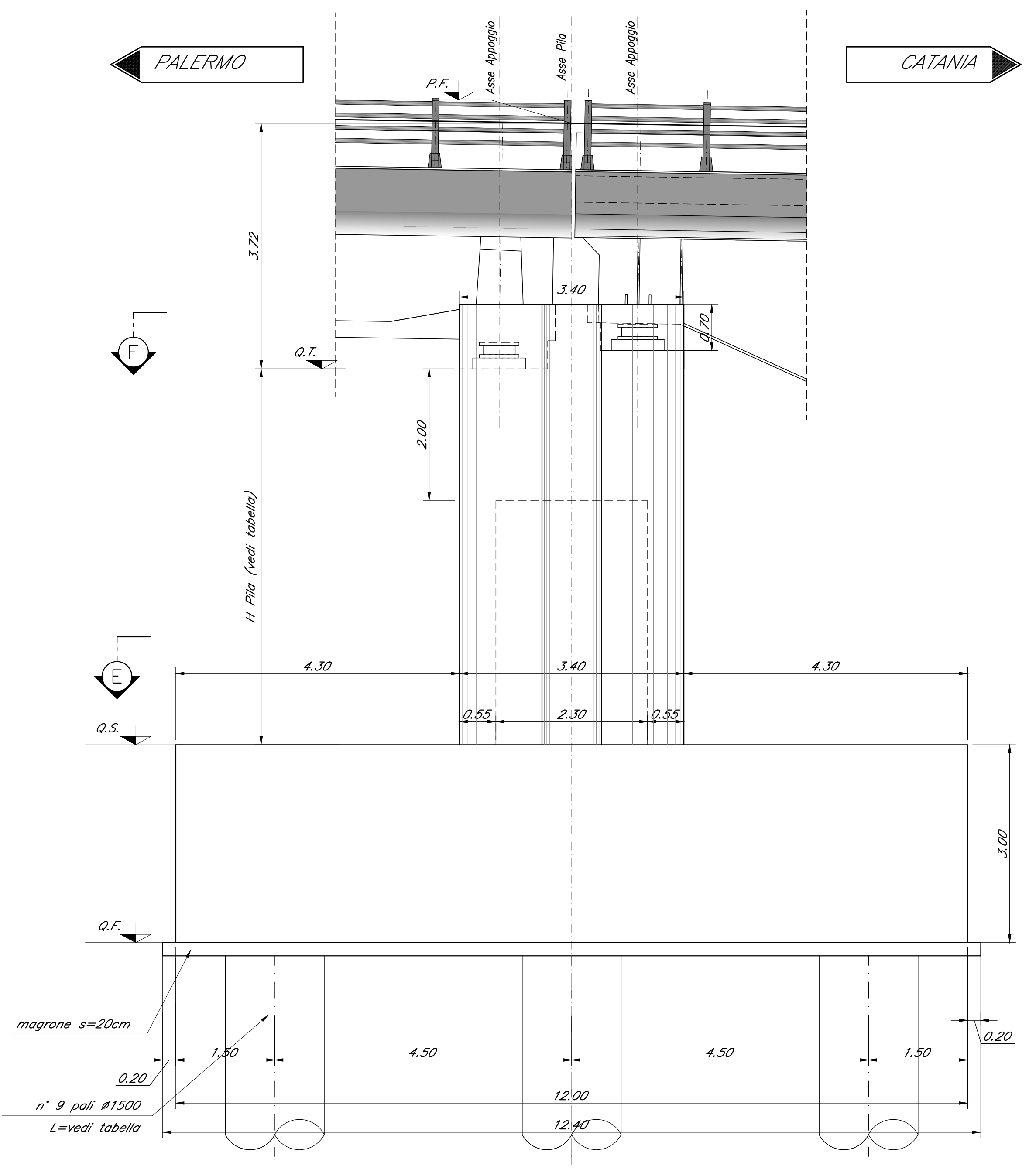

SEZIONE A-A
Scala 1:50

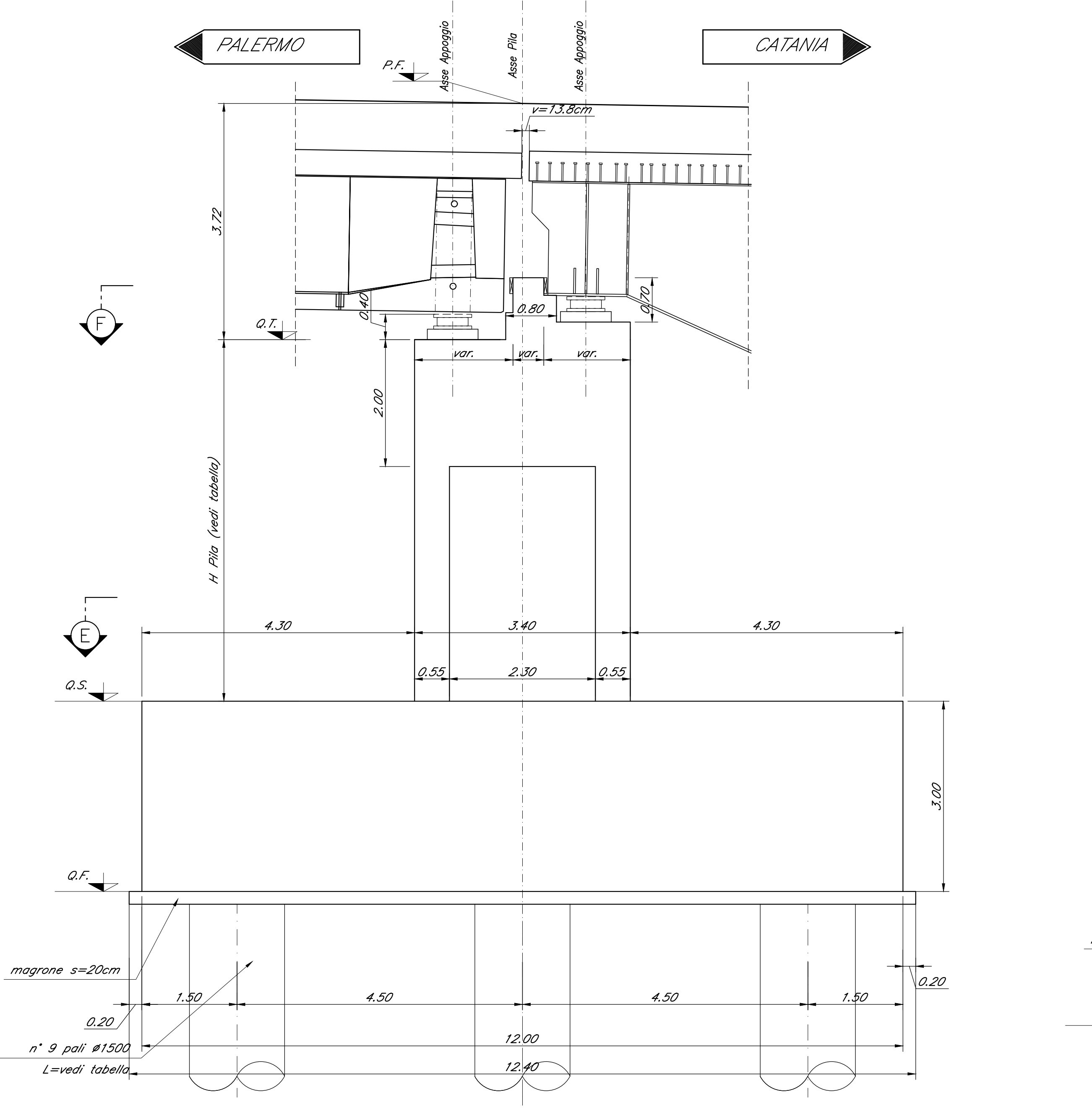

COMMITTENTE:
RFI
RETE FERROVIARIA ITALIANA
GRUPPO FERROVIE DELLO STATO ITALIANE

PROGETTAZIONE:
ITALFERR
SERVIZIO PROGETTAZIONE E PROGETTO

DIRETTRICE FERROVIARIA MESSINA - CATANIA - PALERMO
NUOVO COLLEGAMENTO PALERMO - CATANIA

U.O. OPERE CIVILI E GESTIONE DELLE VARIANTI
PROGETTO DEFINITIVO
TRATTA NUOVA ENNA - DITTAINO (LOTTO 4B)

OPERE PRINCIPALI - PONTI E VIADOTTI
VI02 - Viadotto ferroviario, L=1015 m
Carpenteria Pila 30

SCALA:
1:50

COMMESSA LOTTO FASE ENTE TIPO DOC. OPERA/DISCIPLINA PROG. REV.

RS3V 40 D 09 BZ VI0205 030 B

Rev.	Descrizione	Redatto	Data	Verificato	Data	Approvato	Data	Autore/Verificatore
A	Emessa eseciva	S. Spina	04/04/2011	A. Fucini	04/04/2011	F. Scarpini	04/04/2011	
B	Emessa eseciva	S. Spina	03/05/2010	A. Fucini	03/05/2010	F. Scarpini	03/05/2010	

File: RS3V40D09BZ002005B.dwg n. Ebb. 8/8