

CARPENTERIA PILA P08
BINARIO PARI
Scala 1:50

SEZIONE E-E
Scala 1:50

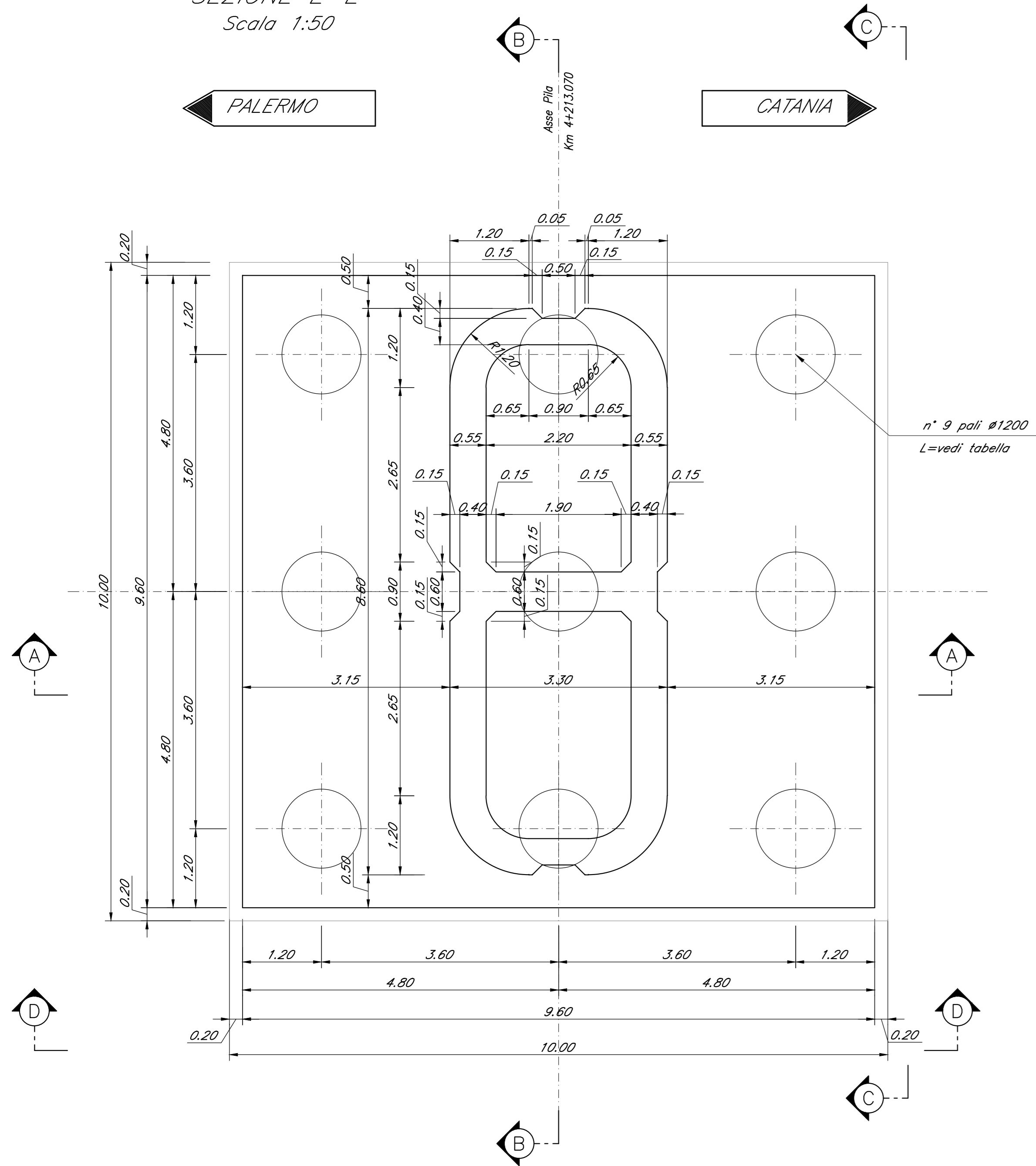

SEZIONE B-B
Scala 1:50

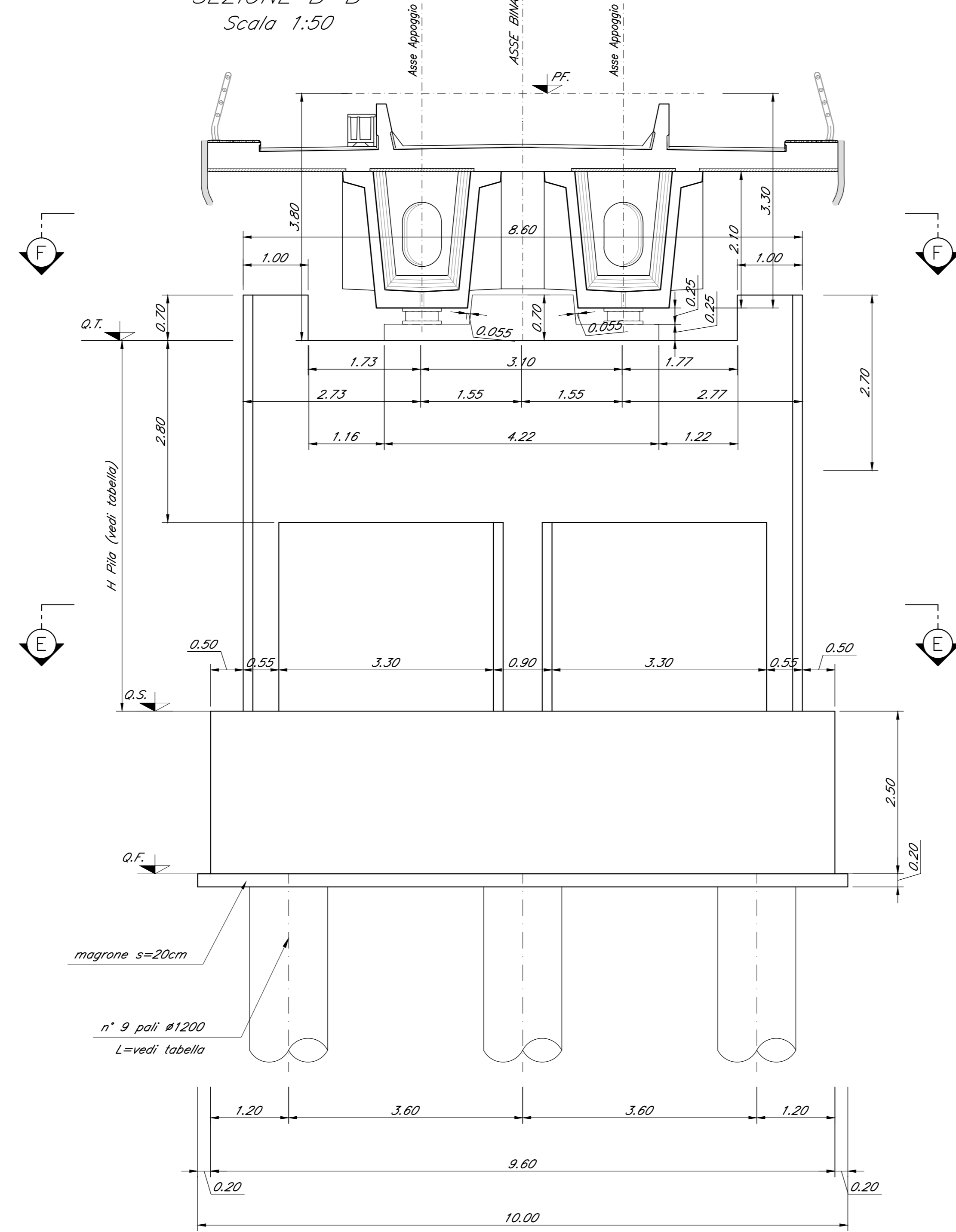

SEZIONE F-F
Scala 1:50



TABELLA PILE (m)

Pila	P.F.	Q.I.	Q.S.	Q.F.	H Pila
P08	+311.89	+308.09	+301.09	+298.59	7.00

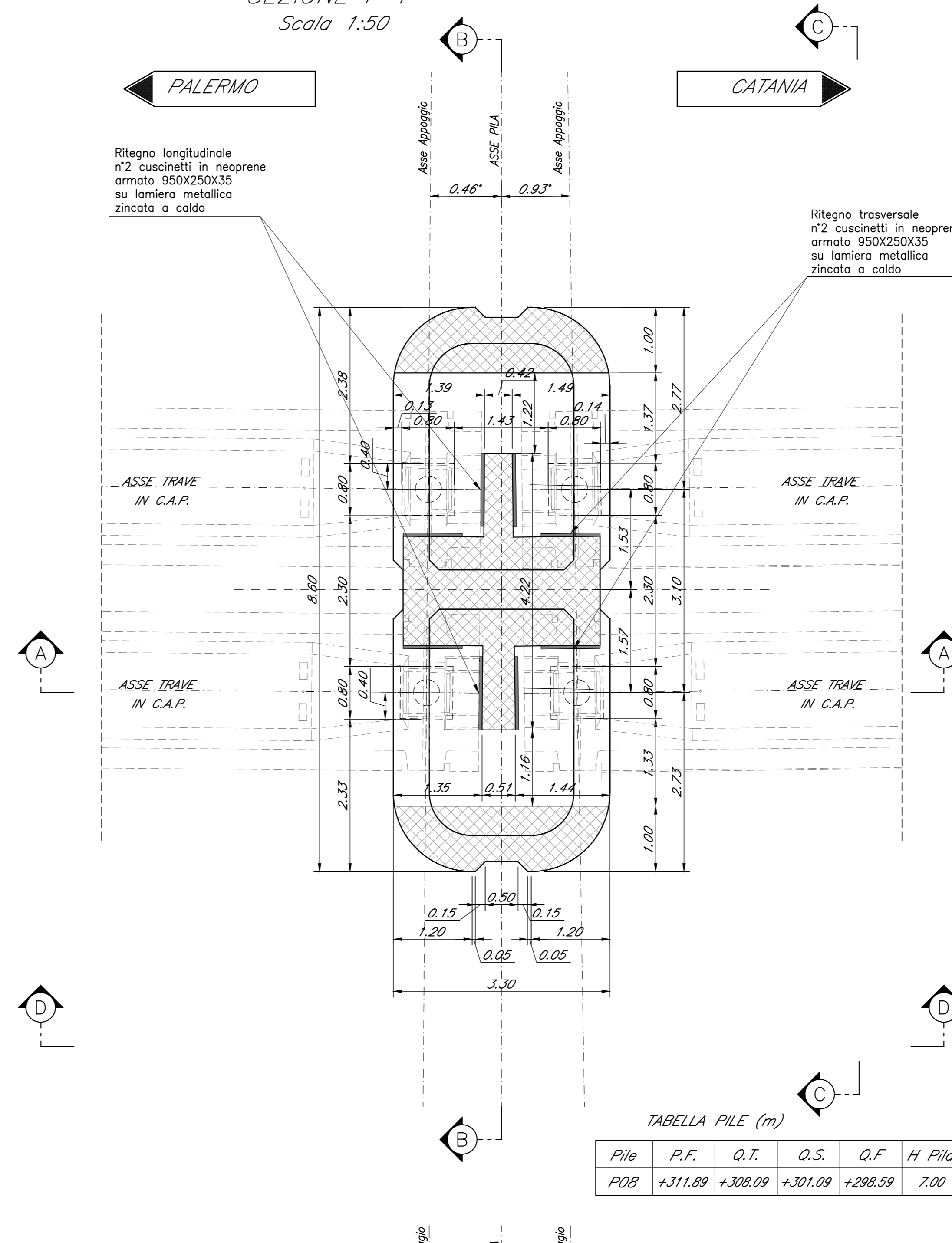
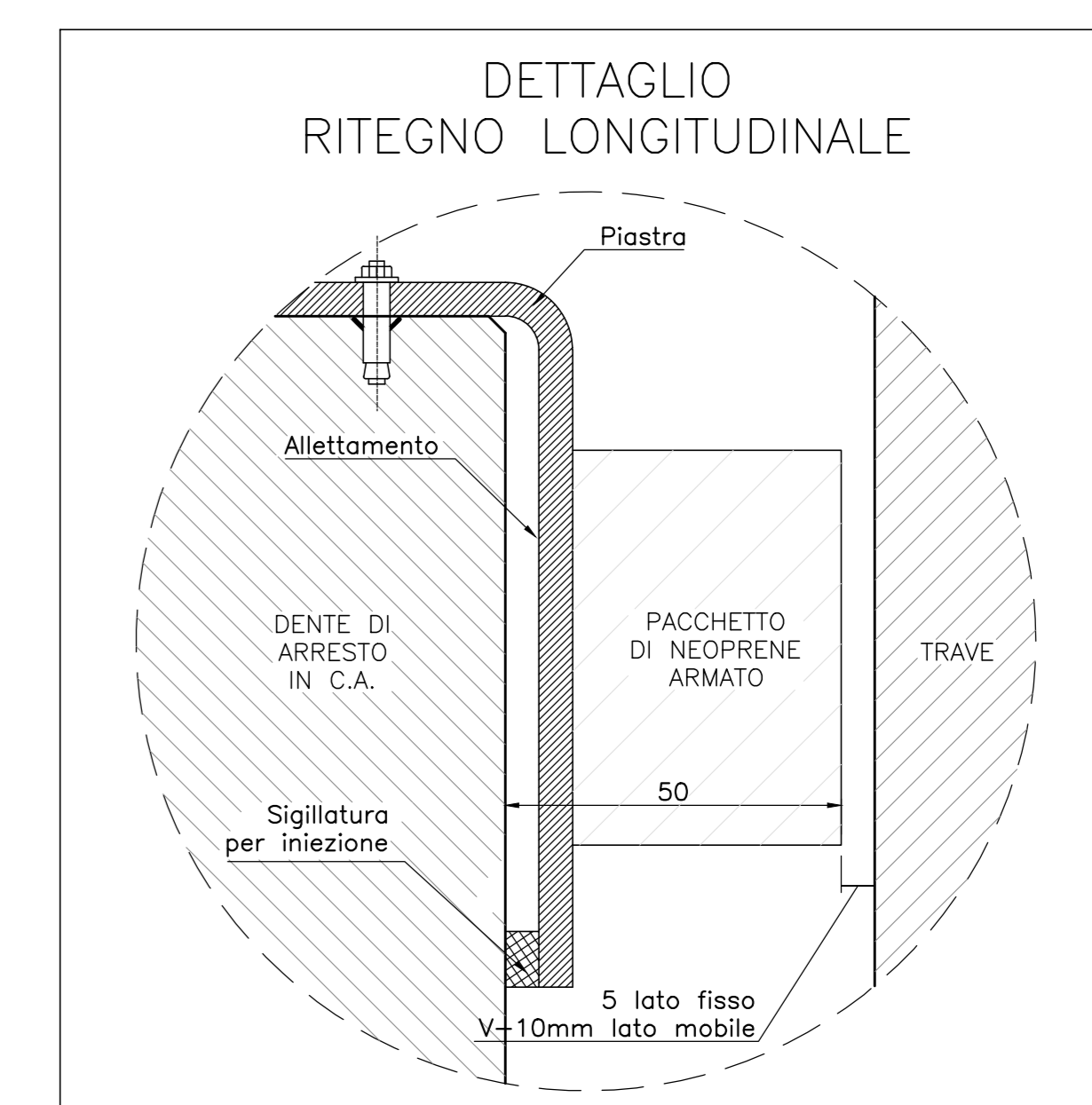
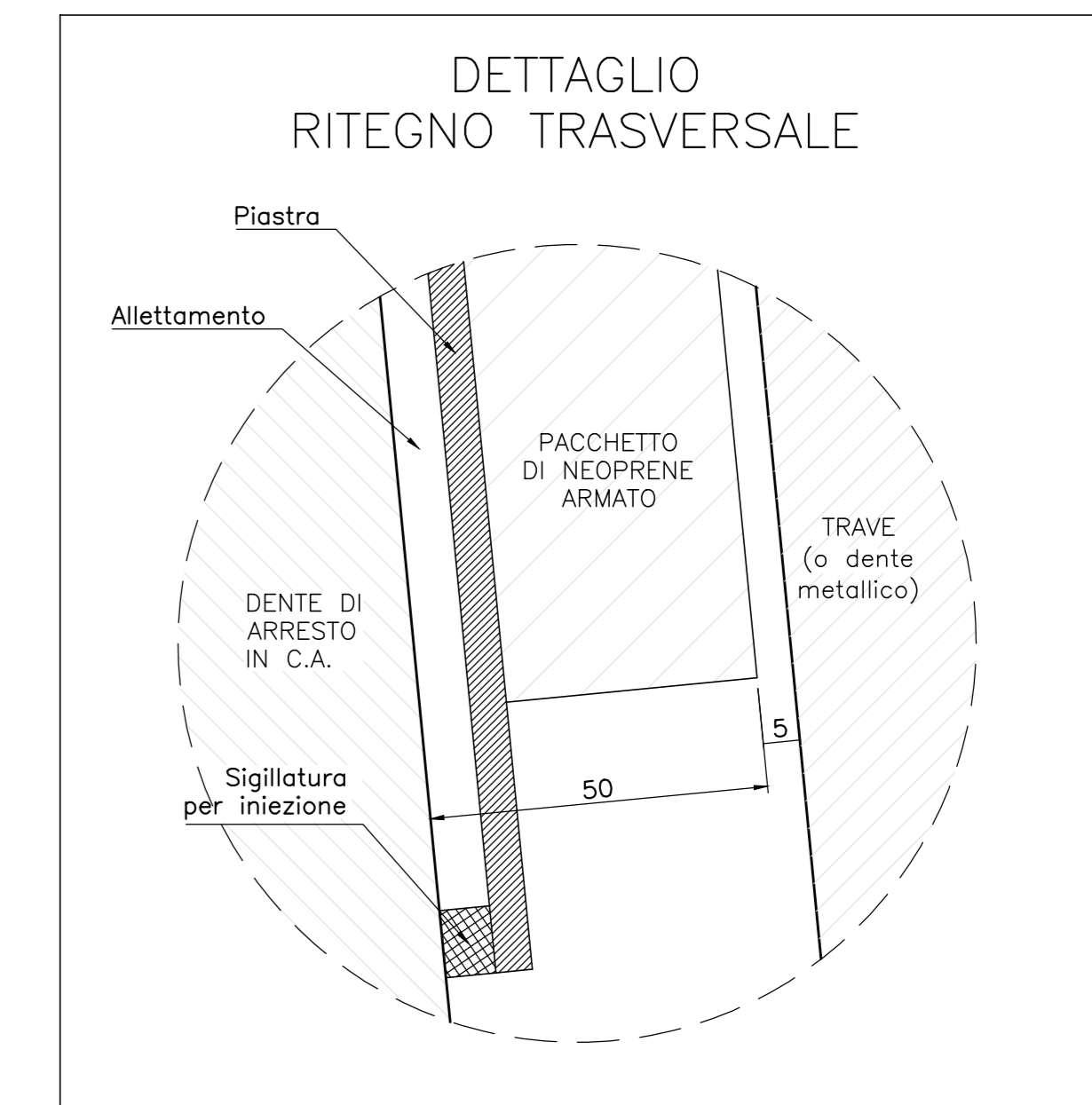

Nota:
Le quote dei baggini sono indicate e andranno verificate con l'altezza effettiva degli apparecchi di appoggio

SEZIONE A-A
Scala 1:50

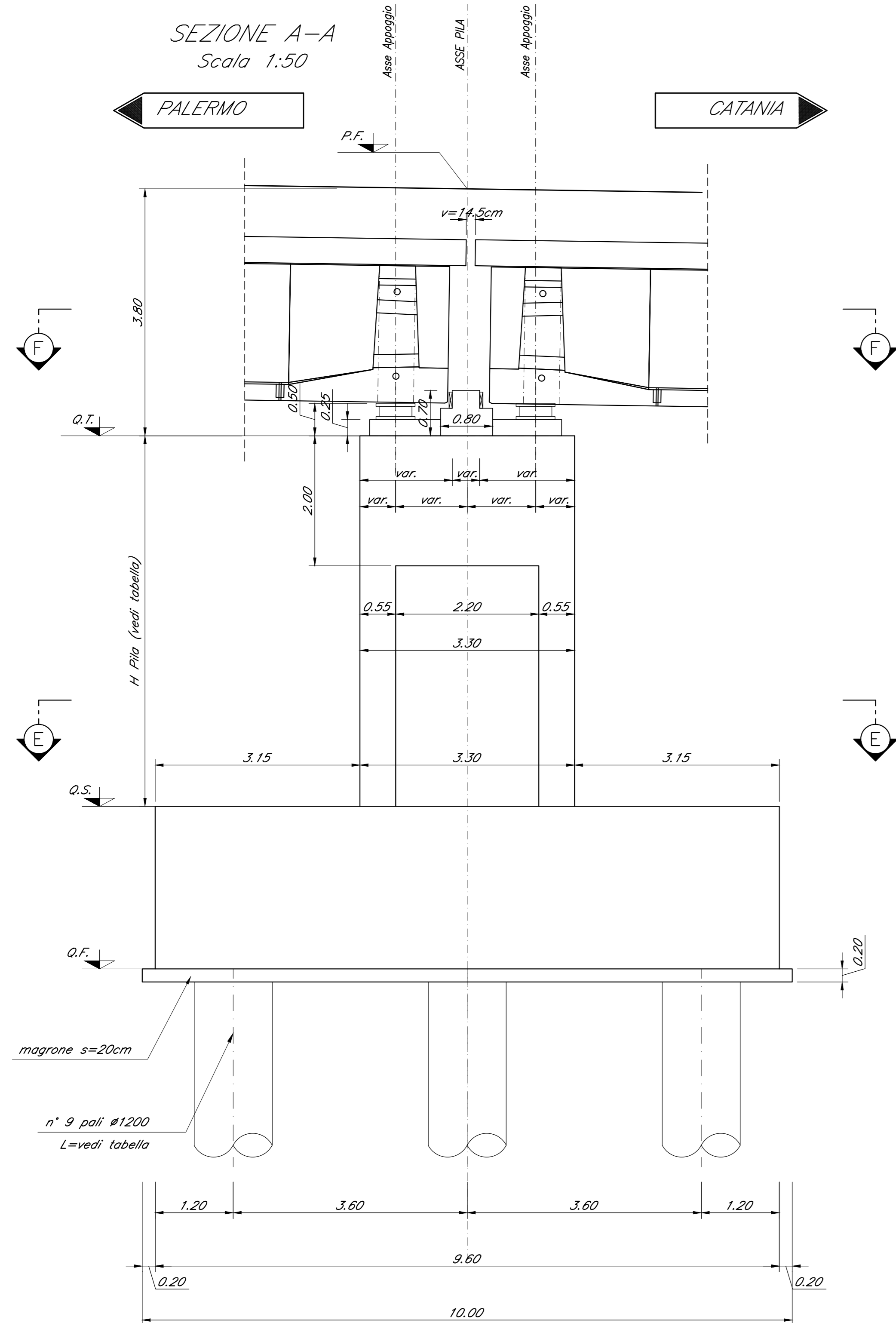

SEZIONE C-C
Scala 1:50

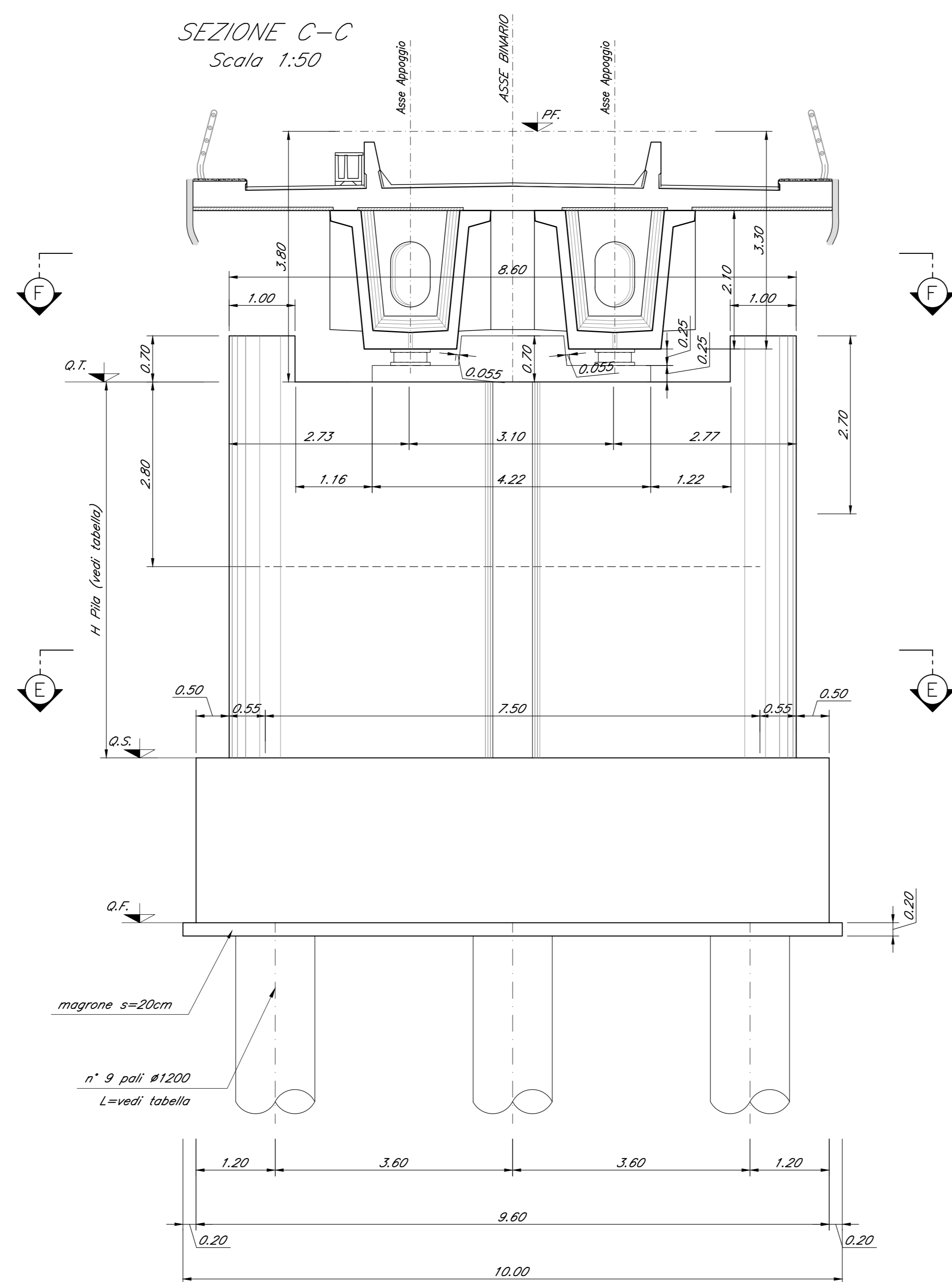

SEZIONE D-D
Scala 1:50

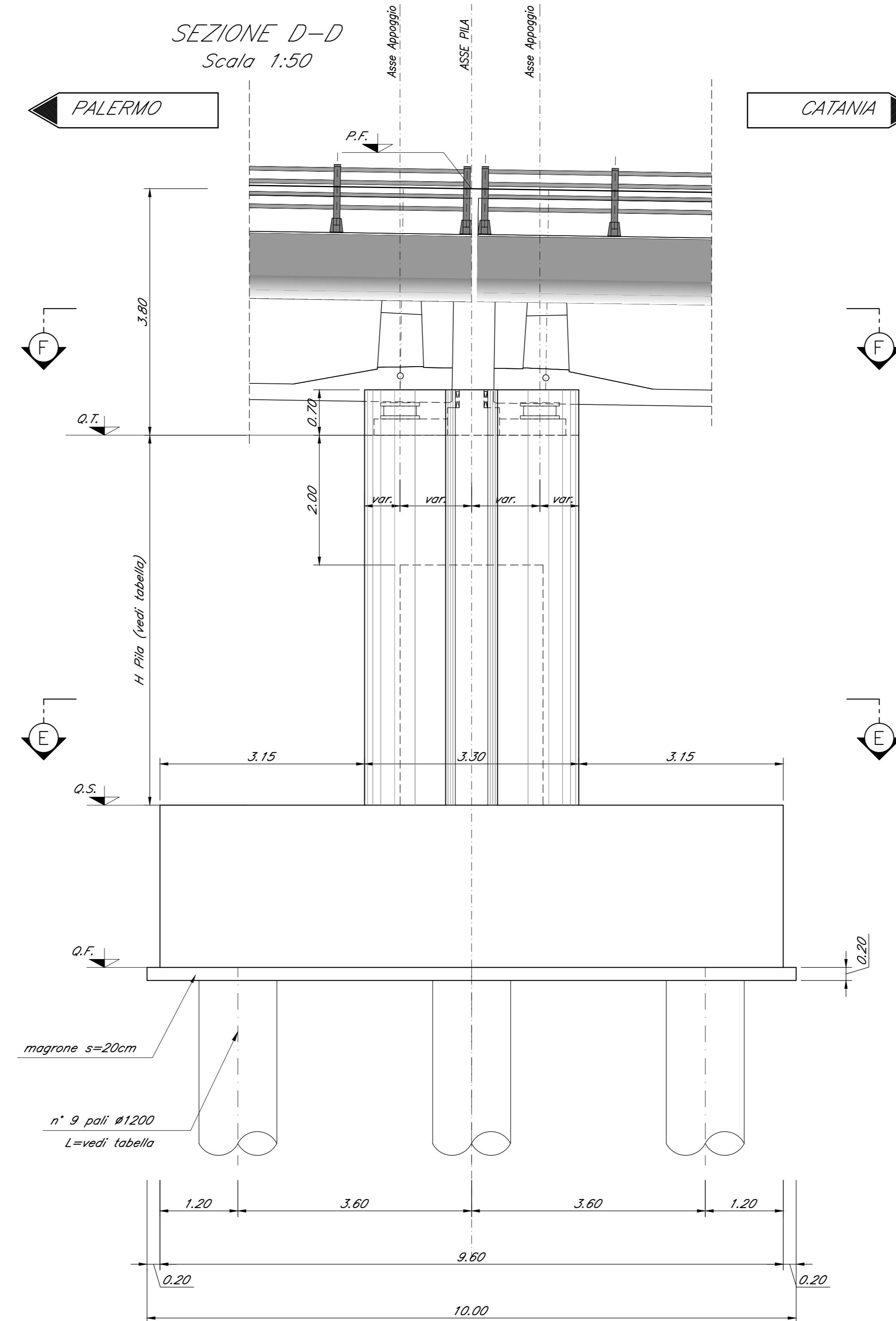

COMMITTENTE: **RFI** FERRE FERROVIARIA ITALIANA GRUPPO FERROVIE DELLO STATO ITALIANE

PROGETTAZIONE: **ITALFERR** GRUPPO FERROVIE DELLO STATO ITALIANE

DIRETTRICE FERROVIARIA MESSINA - CATANIA - PALERMO
NUOVO COLLEGAMENTO PALERMO - CATANIA

U.O. OPERE CIVILI E GESTIONE DELLE VARIANTI

PROGETTO DEFINITIVO
TRATTA NUOVA ENNA - DITTAINO (LOTTO 4B)

OPERE PRINCIPALI - PONTI E VIADOTTI

VI04 - Viadotto ferroviario, L=360 m
Carpenteria Pila 8

SCALA: 1:50

Rev.	Descrizione	Redatto	Data	Verificato	Data	Approvato	Data	Anticipato Data
A	Emissione esecutiva	S. Sestini	04/04/2011	A. Fedi	04/04/2011	F. Scarpone	04/04/2011	04/04/2011
B	Emissione esecutiva	S. Sestini	05/05/2010	A. Fedi	05/05/2010	F. Scarpone	05/05/2010	05/05/2010

File: R53VAC000704050008.dwg n. Edab.: 872