

CARPENTERIA PILA P09
BINARIO PARI
Scala 1:50

SEZIONE E-E
Scala 1:50

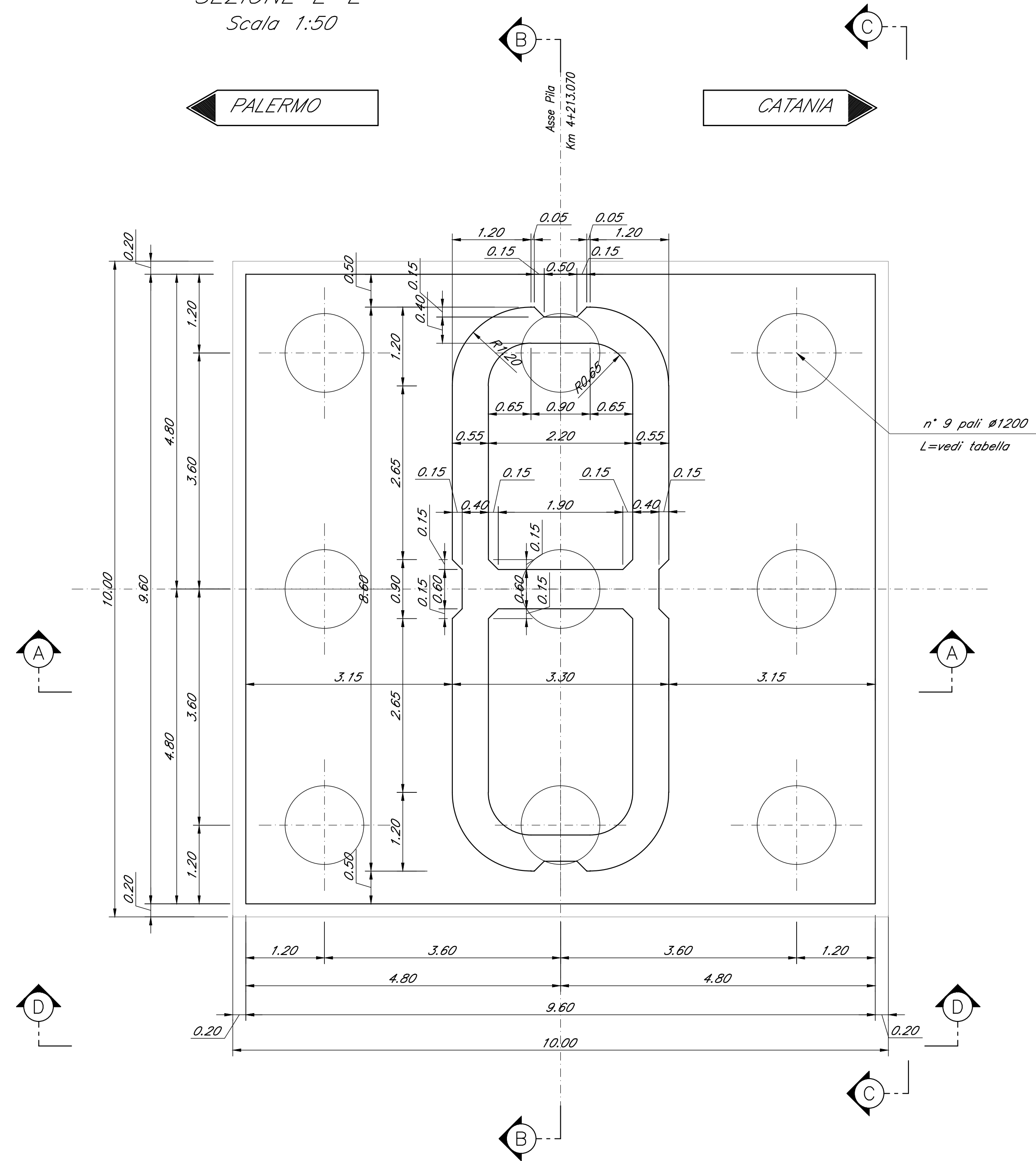

SEZIONE B-B
Scala 1:50

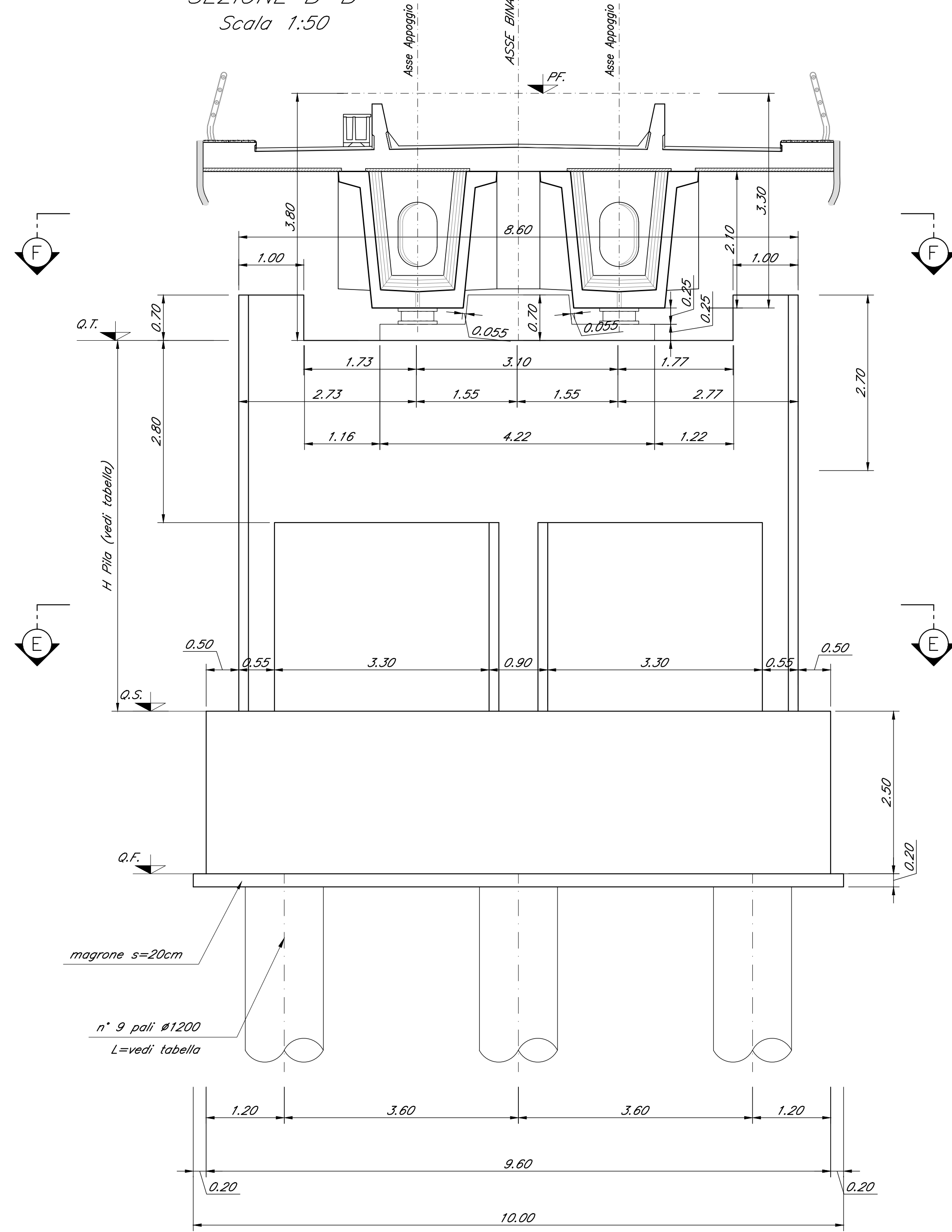

SEZIONE F-F
Scala 1:50



TABELLA PILE (m)

Pila	P.F.	Q.T.	Q.S.	Q.F.	H Pila
P09	+311.49	+307.69	+302.69	+300.18	5.00

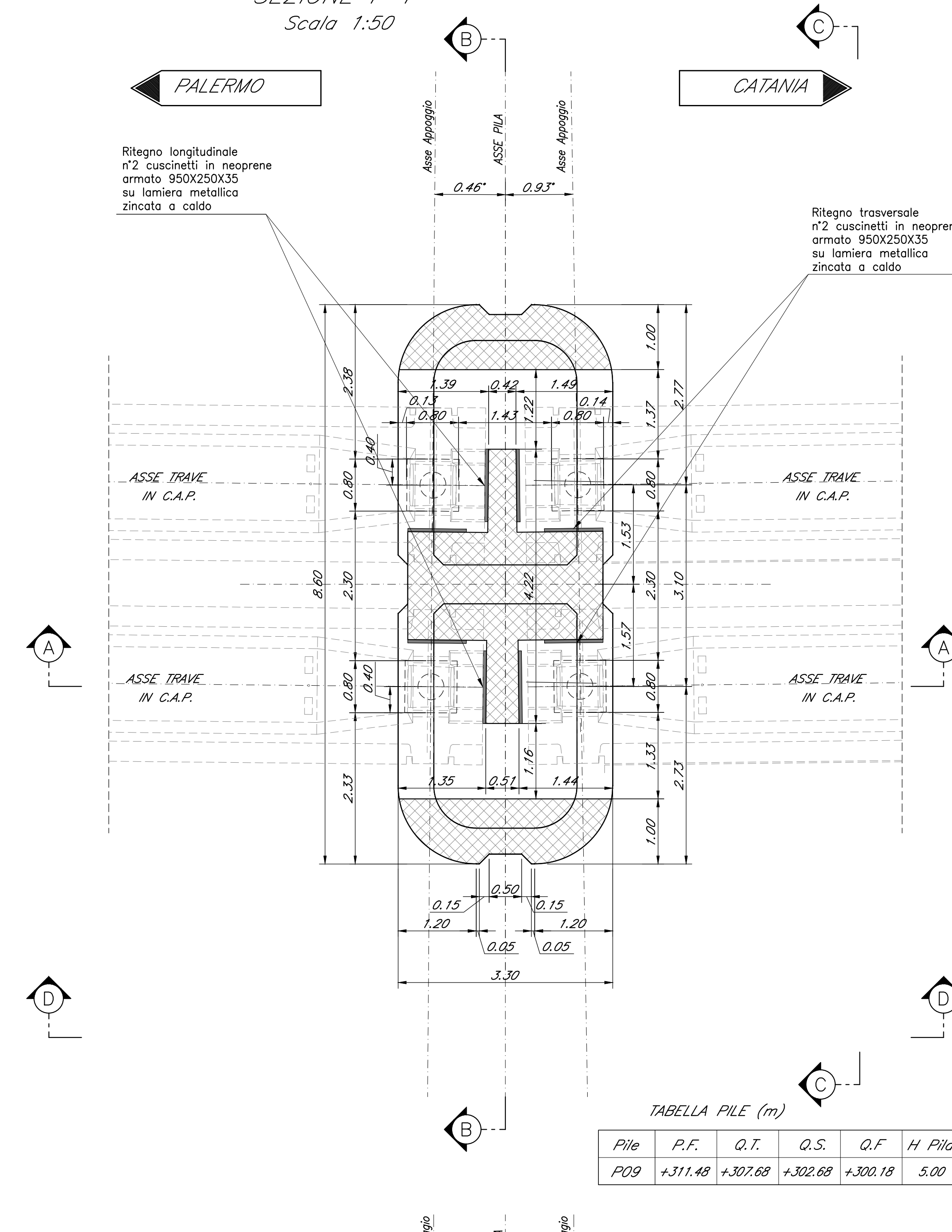
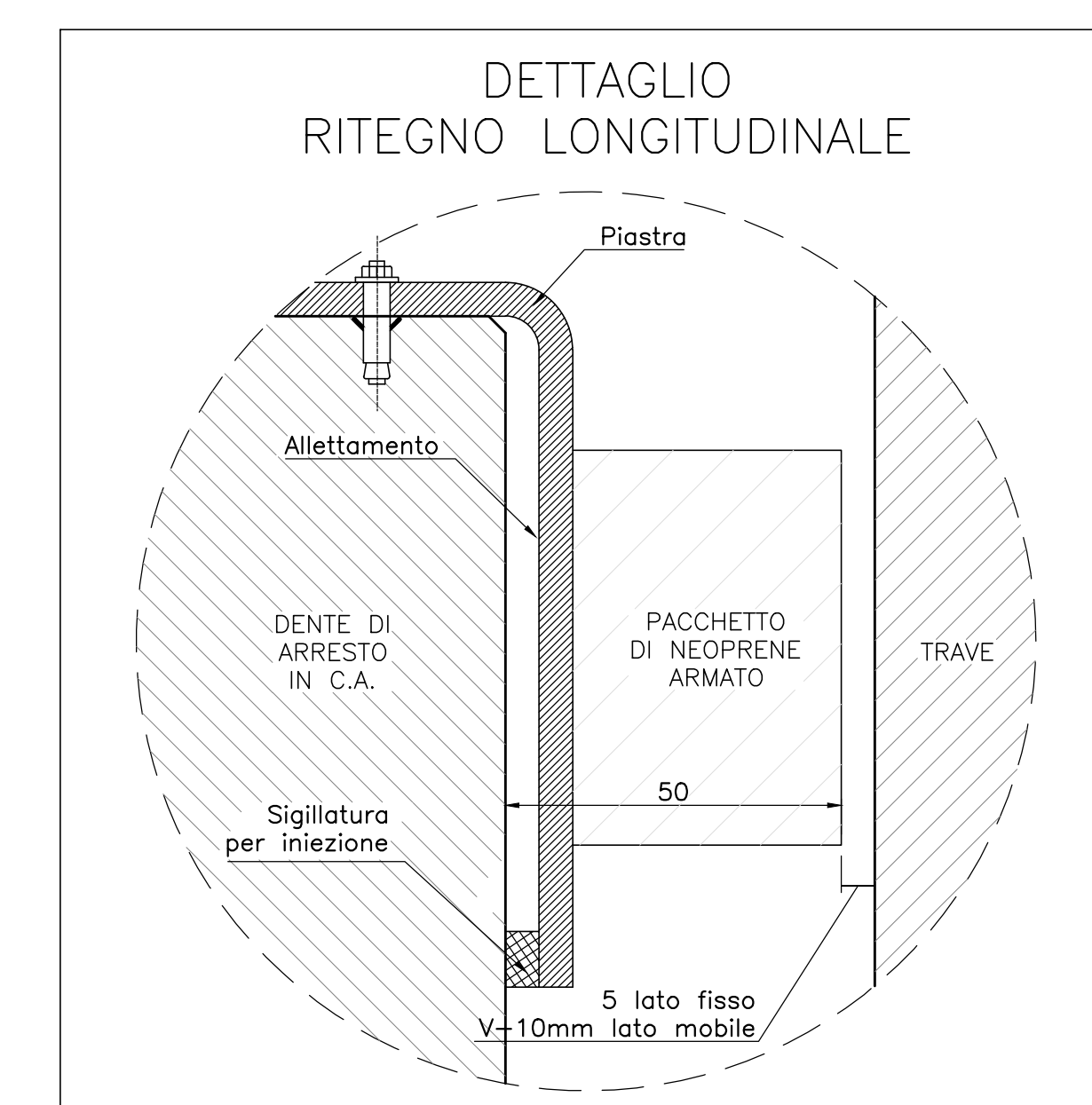
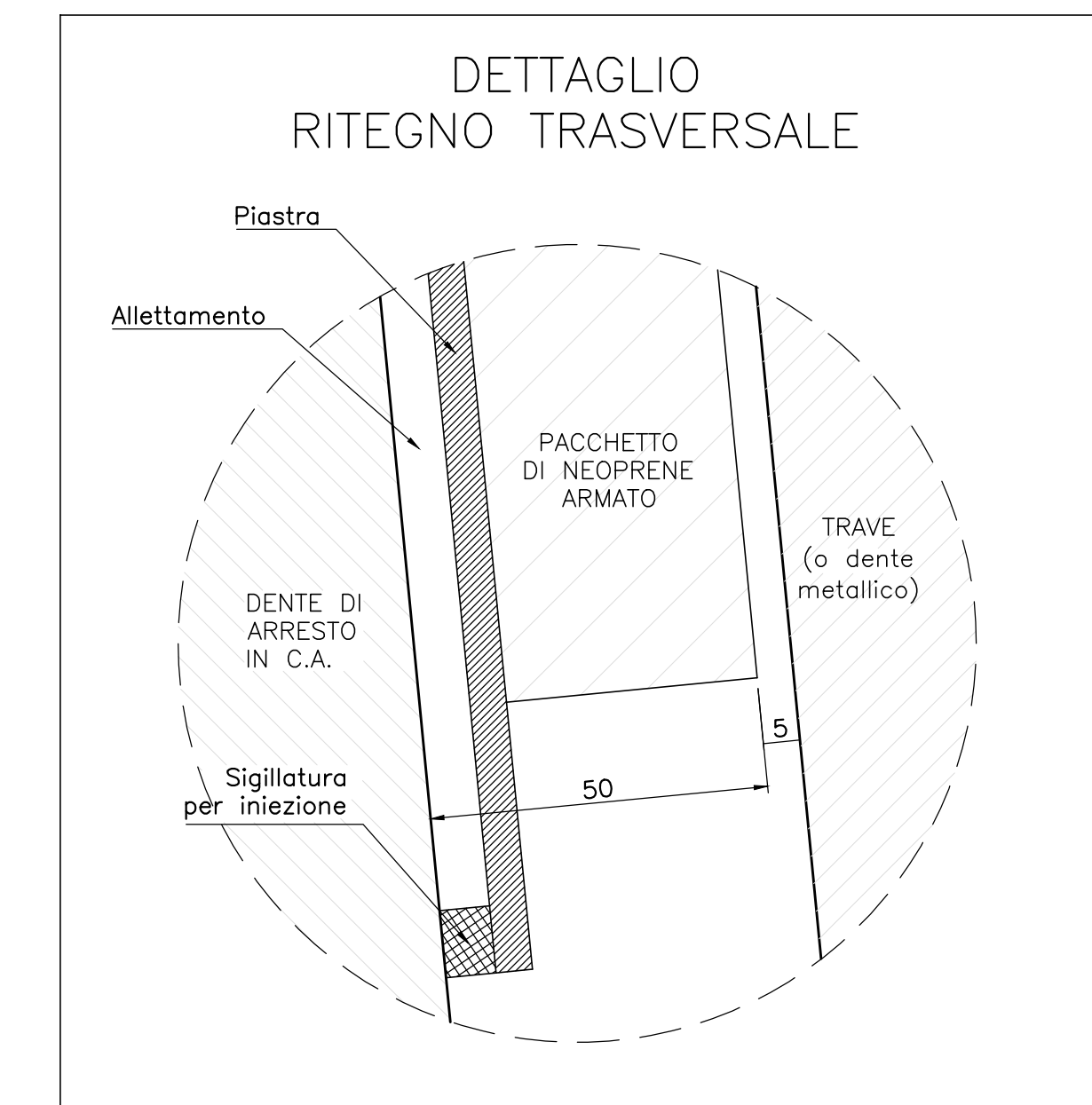

Nota:
Le quote dei baggini sono indicate e andranno verificate con l'altezza effettiva degli apparecchi di appoggio

SEZIONE A-A
Scala 1:50

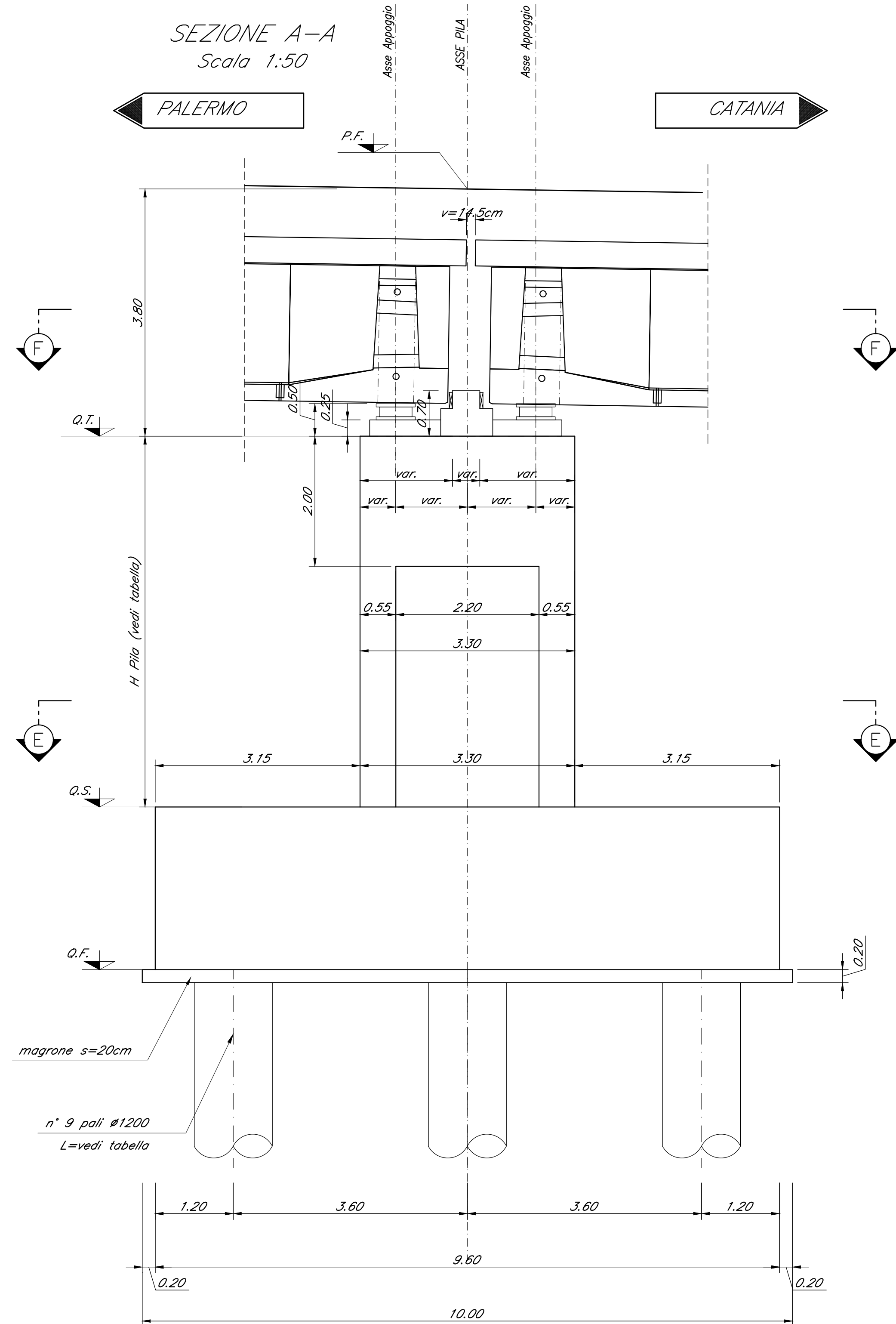

SEZIONE C-C
Scala 1:50

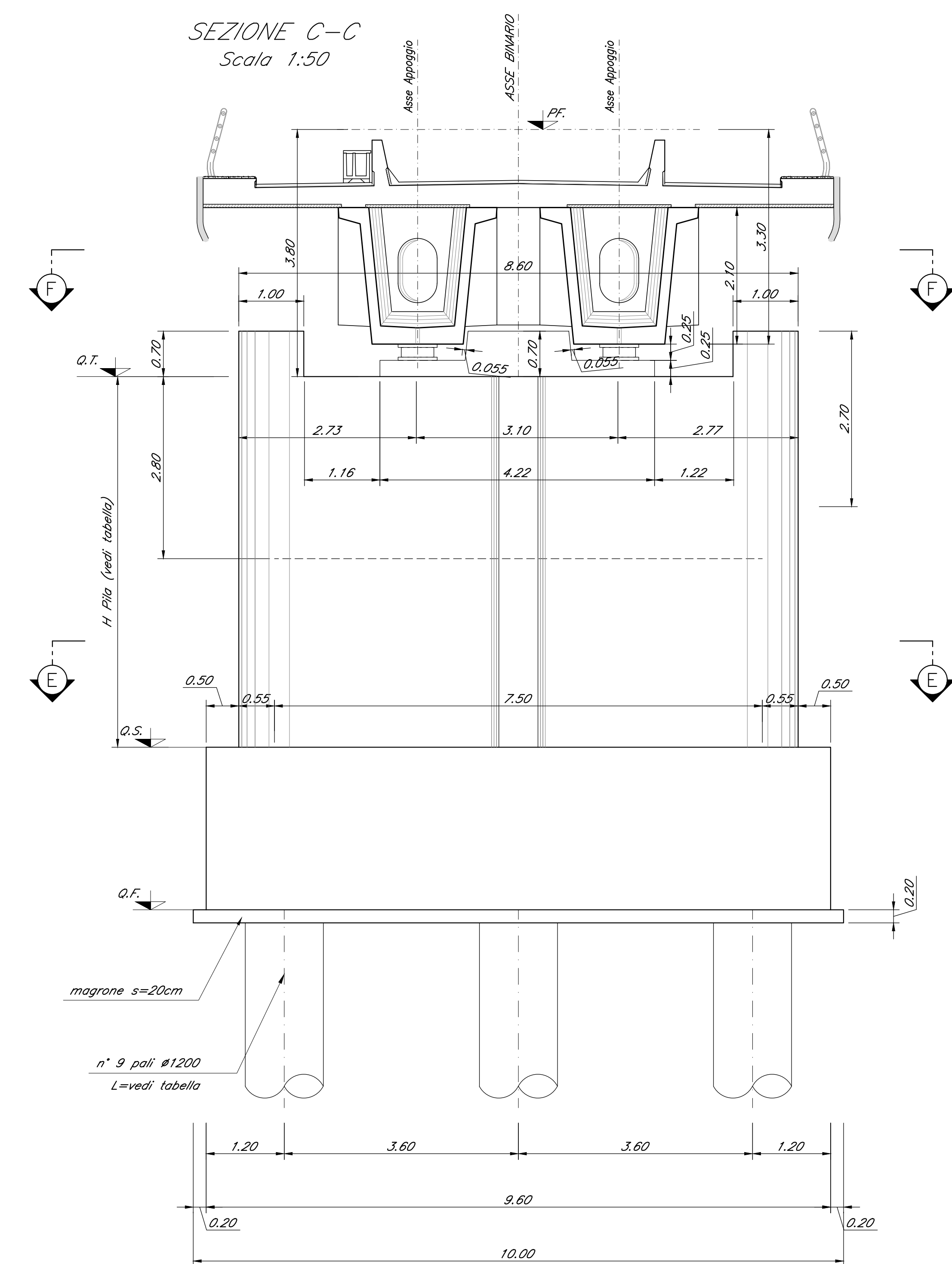

SEZIONE D-D
Scala 1:50

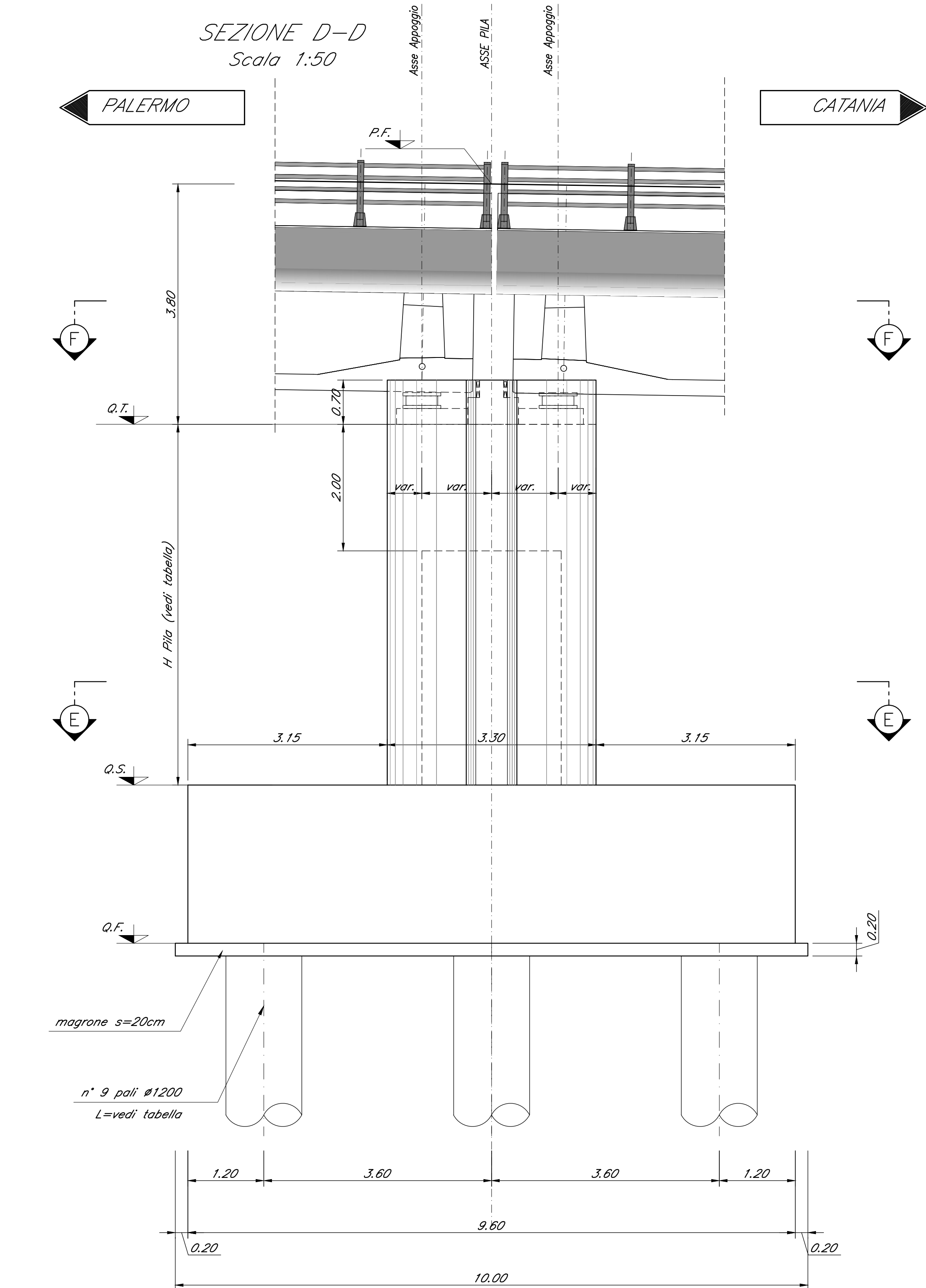

COMMITTENTE:
RFI
FERRE FERROVIARIA ITALIANA
GRUPPO FERROVIE DELLO STATO ITALIANE

PROGETTAZIONE:
ITALFERR
SERVIZIO TECNICO FERROVIARIO ITALIANO

DIRETTRICE FERROVIARIA MESSINA - CATANIA - PALERMO
NUOVO COLLEGAMENTO PALERMO - CATANIA

U.O. OPERE CIVILI E GESTIONE DELLE VARIANTI

PROGETTO DEFINITIVO
TRATTA NUOVA ENNA - DITTAINO (LOTTO 4B)

OPERE PRINCIPALI - PONTI E VIADOTTI
VI04 - Viadotto ferroviario, L=360 m
Carpenteria Pila 9

SCALA:
1:50

COMMESSA	LOTTO	FASE	ENTE	TIPO DOC.	OPERA/DISCIPLINA	PROGR.	REV.
RS3V	40	D	09	BZ	VI0405	009	B

Rev.	Descrizione	Redatto	Data	Verificato	Data	Approvato	Data	Autenticato Data
A	Emissione esecutiva	S. Sironi	04/04/2011	S. Sironi	04/04/2011	S. Sironi	04/04/2011	04/04/2011
B	Emissione esecutiva	S. Sironi	04/04/2011	S. Sironi	04/04/2011	S. Sironi	04/04/2011	04/04/2011

File: 833VAC009V0405009B.dwg n. Edib.: 873