

COMMITTENTE:



DIREZIONE LAVORI:



APPALTATORE:



PROGETTAZIONE:	PROGETTISTA:	DIRETTORE DELLA PROGETTAZIONE
RAGGRUPPAMENTO TEMPORANEO PROGETTISTI	Ing. Natale LANZA	Ing. Piergiorgio GRASSO Responsabile integrazione fra le varie prestazioni specialistiche

PROGETTO ESECUTIVO

ITINERARIO NAPOLI – BARI RADDOPPIO TRATTA CANCELLO-BENEVENTO II LOTTO FUNZIONALE FRASSO TELESINO – VITULANO 1° LOTTO FUNZIONALE FRASSO TELESINO – TELESE

RELAZIONE TECNICA DI ESERCIZIO

APPALTATORE	SCALA:
IMPRESA PIZZAROTTI & C. S.p.A. Dott. Ing. Sabino Del Balzo IL DIRETTORE TECNICO 17/02/2020	-

COMMESSA LOTTO FASE ENTE TIPO DOC. OPERA/DISCIPLINA PROGR. REV.

I F 2 6 1 2 E Z Z R G E S 0 0 0 1 0 0 1 B

Rev.	Descrizione	Redatto	Data	Verificato	Data	Approvato	Data	Autorizzato Data
A	Emissione	M. Marchesini	14/11/2019	G. Rossetti	18/11/2019	P. Grasso	18/11/2019	Ing. Natale LANZA
B	Revisione in seguito al RdV IF26-RV-0000000033	M. Marchesini	17/02/2020	G. Rossetti	17/02/2020	P. Grasso	17/02/2020	

File: IF26.1.2.E.ZZ.RG.ES.00.0.1.001.B.doc

n. Elab.: -

Indice

1	ABBREVIAZIONI	3
2	SCOPO E CAMPO DI APPLICAZIONE	4
2.1	DOCUMENTI DI RIFERIMENTO.....	4
3	SCENARIO ATTUALE	5
3.1	CONFIGURAZIONE DI LINEA.....	5
3.2	MODELLO DI ESERCIZIO ATTUALE	5
3.3	TEMPI DI PERCORRENZA ATTUALI	6
4	SCENARIO DI PROGETTO	7
4.1	CONFIGURAZIONE DI LINEA.....	7
4.2	MODELLO DI ESERCIZIO	11
4.3	TEMPI DI PERCORRENZA.....	13

1 ABBREVIAZIONI

CSP	Coordinatore per la Sicurezza in fase di Progettazione
CTS	Comitato Tecnico Scientifico
DDP	Direttore della Progettazione
DL	Direttore Lavori
DT	Direttore Tecnico
EDS	EDS Infrastrutture S.p.A.
Ferrovie	Rete Ferroviaria Italiana S.p.A. – R.F.I. S.p.A.
GA	Gallerie Artificiali
GD	Geodata Engineering S.p.A.
GH	Ghella S.p.A.
GN	Gallerie Naturali
IN	Integra s.r.l.
IS	Impianti di Segnalamento
IT	Itinera S.p.A.
ITF	Italferr S.p.A.
LFM	Impianti di Luce e Forza Motrice
OO.CC.	Opere Civili
PD	Progetto Definitivo
PE	Progetto Esecutivo
PED	Progetto Esecutivo di Dettaglio
PP.SS.	Sottoservizi Interferiti
PZ	Impresa Pizzarotti & C. S.p.A.
RL	Responsabile Lavori
RN	Rina Consulting S.p.A.
RTI	Raggruppamento Temporaneo Imprese
RTP	Raggruppamento Temporaneo Progettisti
RVP	Registro delle Verifiche della Progettazione
SL	Salcef S.p.A.
S.S.E.	Sotto Stazione Elettrica
TE	Trazione Elettrica
TLC	Impianti di Telecomunicazione
WBS	Work Breakdown Structure

	ITINERARIO NAPOLI – BARI RADDOPPIO TRATTA CANCELLO-BENEVENTO II LOTTO FUNZIONALE FRASSO TELESINO – VITULANO 1° LOTTO FUNZIONALE FRASSO TELESINO – TELESE PROGETTO ESECUTIVO					
Relazione Tecnica di Esercizio	COMMESSA IF26	LOTTO 12 E ZZ	CODIFICA RG	DOCUMENTO ES0001 001	REV. B	FOGLIO 4 di 19

2 SCOPO E CAMPO DI APPLICAZIONE

Nel presente documento è analizzato l'esercizio ferroviario nelle fasi realizzative del raddoppio della tratta Frasso Telesino – Telese come definite nel Progetto Definitivo.

La presente Relazione Tecnica di Esercizio si applica alla Progettazione Esecutiva per la realizzazione della linea ferroviaria Napoli-Bari – Tratta Canello – Benevento - II Lotto Funzionale Frasso Telesino - Vitulano, 1° Lotto funzionale Frasso Telesino-Telese tra le PK 16+500 della futura linea Canello-Benevento (coincidente con la PK 143+833 della linea storica Caserta-Frasso) e la PK 27+700 (coincidente con la PK 131+ della stessa linea storica).

2.1 DOCUMENTI DI RIFERIMENTO

I documenti di riferimento per la redazione della Relazione Tecnica di Esercizio sono:

- UNI EN ISO 9001;
- Ordinanza n. 36 di approvazione del Progetto Definitivo del 1° lotto funzionale Frasso Telesino-Telese e 2° lotto funzionale Telese – San Lorenzo Maggiore della tratta in raddoppio Frasso Telesino - Vitulano (All. 42 alla Convenzione);
- l'All.14 alla Convenzione *Elaborati progettuali riportati nell'elenco "Elaborati di Progetto Definitivo"*;
- Offerta Tecnica presentata;
- l'All. 01 alla Convenzione *Condizioni Generali di Contratto per gli appalti di lavori delle Società del Gruppo Ferrovie dello Stato Italiane (Testo approvato dal Consiglio di Amministrazione di Ferrovie dello Stato Italiane S.p.A. nella seduta del 22 di marzo 2017)*;
- l'All. 7.2 alla Convenzione *Prescrizioni per la Progettazione Esecutiva (PPP)*;

3 SCENARIO ATTUALE

3.1 CONFIGURAZIONE DI LINEA

Attualmente la tratta Frasso Telesino Dugenta è a semplice binario. La configurazione di partenza dei lavori di raddoppio della Frasso T.D. - Vitulano considera la stazione di Frasso T.D. già predisposta per il doppio binario. Attualmente la linea presenta una velocità massima in rango P compresa tra 120 e 125 km/h.



Figura 1 Configurazione di riferimento

3.2 MODELLO DI ESERCIZIO ATTUALE

Nel presente paragrafo si riporta la sintesi del modello di esercizio che attualmente circola sulla tratta oggetto dell'intervento.

Si precisa che tali dati sono stati desunti dal PIC (Portale Integrata Circolazione) eseguendo estrazioni sulla stazione di Amorosi-Melizzano.

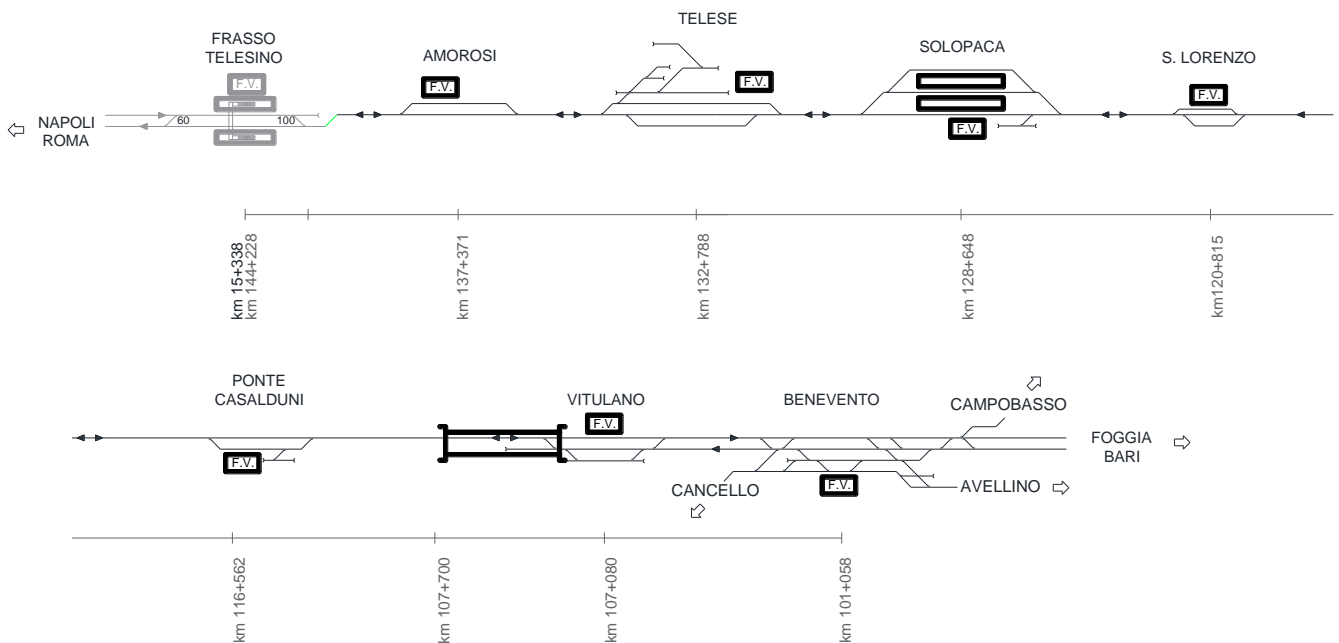
Dalle analisi svolte risulta che attualmente sulla tratta Frasso Telesino-Vitulano circolano treni e servizi ripartiti secondo quanto segue:

- 12 servizi lunga percorrenza
- 20 servizi regionali
- 5 servizi merci.

Per dettagliare il flusso di traffico, viaggiatori e merci, sulla tratta in oggetto è stata utilizzata la programmazione del giorno 18 dicembre 2019.

	ITINERARIO NAPOLI – BARI RADDOPPIO TRATTA CANCELLO-BENEVENTO II LOTTO FUNZIONALE FRASSO TELESINO – VITULANO 1° LOTTO FUNZIONALE FRASSO TELESINO – TELESE PROGETTO ESECUTIVO					
Relazione Tecnica di Esercizio	COMMESSA IF26	LOTTO 12 E ZZ	CODIFICA RG	DOCUMENTO ES0001 001	REV. B	FOGLIO 6 di 19

Nella tabella che segue si riportano le specifiche per le varie O/D relative alla circolazione per il giorno di riferimento:

Tabella 1 – Modello di esercizio attuale

Relazione	Servizio	Diurni	Notturni
Roma Termini – Bari	IC	2	0
Roma Termini – Benevento	REG	4	0
Caserta – Benevento	REG	8	0
Napoli Centrale – Benevento	REG	8	0
Roma Termini – Lecce	ES	6	0
Roma Termini – Bari Centrale	ES	2	0
Roma Termini - Foggia	ES	2	0
Varie	MERCI	4	1

3.3 TEMPI DI PERCORRENZA ATTUALI

Attualmente i tempi di percorrenza commerciali rilevati tramite la piattaforma PIC, sulla programmazione in relazione alla tratta Frasso Telesino-Vitulano, sono:

- **40 minuti** circa per un treno viaggiatori regionale, con fermate a Amorosi, Telese, Solopaca, S.Lorenzo Maggiore, Ponte Casalduni (estrazione basata su servizi regionali Napoli-Benevento e Caserta-Benevento);
- **20 minuti** treno viaggiatori lunga percorrenza, senza fermate intermedie (estrazione basata su servizio lunga percorrenza Roma Termini-Lecce);
- **25 minuti** circa per un treno merci, senza fermate intermedie (estrazione basata su servizio Civitavecchia- S.Nicola Melfi).

4 SCENARIO DI PROGETTO

4.1 CONFIGURAZIONE DI LINEA

Il raddoppio della tratta Frasso Telesino Dugenta – Vitulano completa il doppio binario da Canello a Benevento.

Il raddoppio prevede l'adeguamento della stazione di Telese e la realizzazione delle fermate di Amorosi, Solopaca, S. Lorenzo, Ponte Casalduni e di un Posto di Comunicazione in prossimità della fermata S. Lorenzo.



Figura 2 Configurazione di progetto

La velocità di tracciato per tutta la tratta è di 180 km/h, ad esclusione del tratto compreso tra le fermate di Solopaca e S. Lorenzo Maggiore pari a 200 km/h, e del tratto in prossimità della Fermata di Amorosi e dell'allacciamento finale a Vitulano pari a 160 km/h.

Relazione Tecnica di Esercizio

COMMESSA	LOTTO	CODIFICA	DOCUMENTO	REV.	FOGLIO
IF26	12 E ZZ	RG	ES0001 001	B	8 di 19

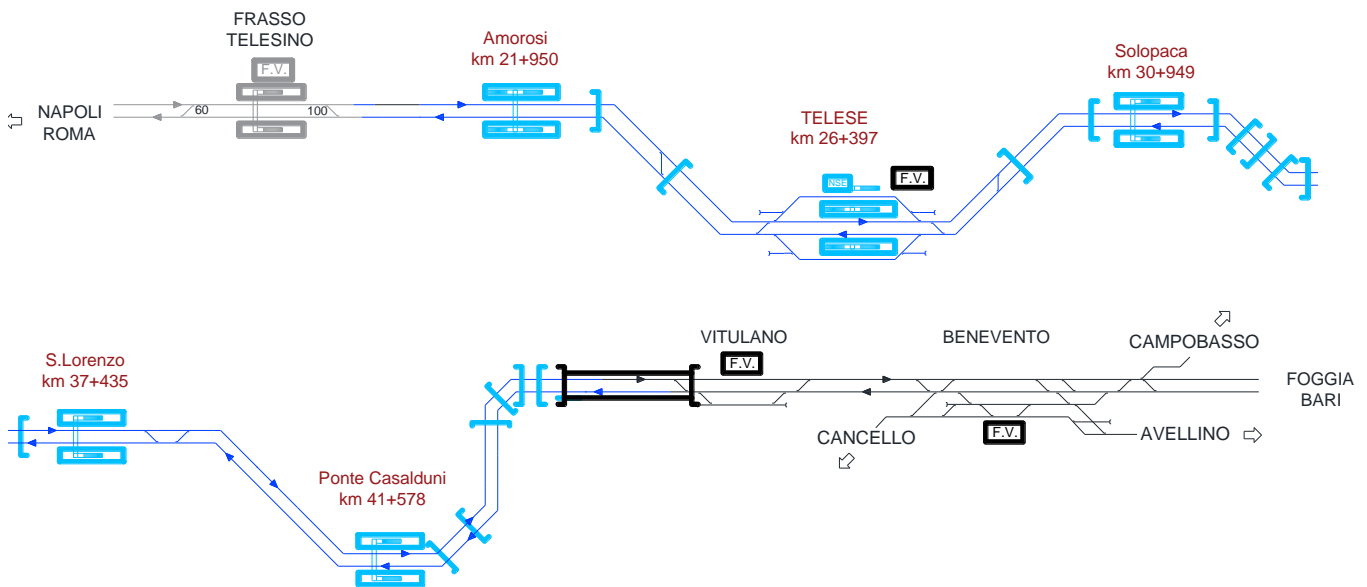
Di seguito si riporta una tabella sintetica delle velocità di rango in funzione di quella di tracciato.

Tabella 2 Velocità di progetto

Tratta [km]	Vt [km/h]	Rango A [km/h]	Rango B [km/h]	Rango C [km/h]	Rango P [km/h]
16,5 – 20,7	180	140	160	200	200
20,7 - 22,9	160	140	160	180	200
22,9 - 30,9	180	140	160	200	200
30,9 – 37,5	200	140	160	200	200
37,5 – 45,8	180	140	160	200	200
45,8–fine intervento	160	140	160	180	200

Dal punto di vista realizzativo la tratta è divisa in 3 sublotti (Frasso Telesino(e) – Telese(i), Telese(e) – S. Lorenzo(i) e S. Lorenzo(e) – Vitulano(e)). Il completamento di ogni sublotto, è atto ad essere percorso alla velocità di progetto; le deviazioni provvisorie necessarie alla realizzazione del raddoppio sono state studiate per velocità conformi alla fiancata orario attuale della linea esistente. In particolare si evidenzia che il primo sublotto prevede l'attivazione del secondo binario con una tempistica di circa un anno dall'attivazione del singolo; per il secondo sublotto è prevista invece l'attivazione quasi contemporanea dei due binari, seppure si evidenzia che in riferimento alle fasi costruttive di questo lotto è prevista un'interferenza con l'attuale fabbricato viaggiatori di S. Lorenzo che sospende temporaneamente il servizio viaggiatori, mantenendo solo funzione di posto di movimento per la linea storica. Infine per il terzo lotto è essere previsto prima un allaccio provvisorio di un binario per risolvere l'interferenza con la linea esistente e poi l'allaccio definitivo in successione del binario pari e dispari.

Relazione Tecnica di Esercizio

COMMESSA	LOTTO	CODIFICA	DOCUMENTO	REV.	FOGLIO
IF26	12 E ZZ	RG	ES0001 001	B	9 di 19

4.1.1 STAZIONE DI TELESE

La stazione di Telese è posta in corrispondenza di una tratta pressoché in rettilineo che congiunge due lunghe curve; il modulo realizzato, localizzando i deviatori estremi in prossimità di queste due curve, è di 750 m.

In considerazione degli sviluppi commerciali in corso (es. ETR 1000 in doppia composizione), i marciapiedi/cdb di stazione sono stati previsti con una lunghezza di 400m.



Figura 3 Configurazione di progetto della nuova stazione di Telese

In merito all'adeguamento dell'attuale stazione, il progetto prevede l'eliminazione del posto di manutenzione inizialmente previsto lato fabbricato viaggiatori, con l'obiettivo di riduzione di occupazione di spazi urbani a Telese, così come la nuova SSE che, per il medesimo motivo, è stata delocalizzata, dismettendo l'attuale. Tale impianto (750m), inoltre, assume particolare rilievo sulla tratta in quanto si configura come l'unico con funzioni di precedenza, tra Caserta/Cancello e Vitulano (ca. 50 km).

Su richiesta di RFI, si è predisposto nel progetto che le precedenza siano promiscue, ovvero percorribili da treni sia in senso pari che dispari, e dunque, il progetto iniziale ha visto la modifica del piano del ferro con inserimento, sia lato Benevento sia lato Cancello, di due comunicazioni P/D aggiuntive rispetto alla configurazione attuale, percorribili alla velocità di 60 km/h e senza diminuzione del modulo utile di stazione. Per questioni planimetriche tali comunicazioni sono posate rispettivamente prima e dopo della curva d'ingresso e d'uscita della stazione, per cui si determina che le comunicazioni pari/dispari e dispari/pari, lato Cancello, distano tra loro rispettivamente circa 1200 m e 1400 m lato Benevento. Data la distanza tra le comunicazioni estreme atte a formare il "Cappello da Prete" da ambo i lati della stazione, e dunque tra segnale di protezione e partenza su tratti in

**ITINERARIO NAPOLI – BARI
RADDOPPIO TRATTA CANCELLO-BENEVENTO
II LOTTO FUNZIONALE FRASSO TELESINO – VITULANO
1° LOTTO FUNZIONALE FRASSO TELESINO – TELESE
PROGETTO ESECUTIVO**

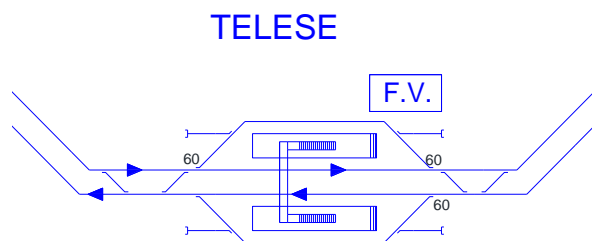
Relazione Tecnica di Esercizio

COMMESSA	LOTTO	CODIFICA	DOCUMENTO	REV.	FOGLIO
IF26	12 E ZZ	RG	ES0001 001	B	10 di 19

curva, si rende necessaria la realizzazione di un segnalamento plurimo, con conseguente diminuzione della velocità del treno in caso di movimento in deviata. La necessità di tale soluzione tecnica è stata discussa e condivisa nei tavoli tecnici di riferimento con i rappresentanti di RFI.

Relazione Tecnica di Esercizio

COMMESSA	LOTTO	CODIFICA	DOCUMENTO	REV.	FOGLIO
IF26	12 E ZZ	RG	ES0001 001	B	11 di 19

4.2 MODELLO DI ESERCIZIO

Sulla base dello studio trasportistico relativo all'itinerario Napoli - Bari, a regime con il raddoppio dell'intero itinerario ultimato, la tratta Frasso Telesino Dugenta - Vitulano sarà interessata da traffico lunga percorrenza, regionale e merci, come da schema di seguito riportato.

Scenario a regime



Figura 4. Modello d'esercizio futuro

Per quanto riguarda i treni passeggeri la lunghezza massima di progetto è di 400 metri tuttavia il modello di esercizio futuro considera le composizioni riportate di seguito.

Sono elencate le componenti di traffico previste, secondo le ipotesi effettuate da Italferr sulla base dei dati forniti

Direzione Commerciale ed Esercizio Rete di RFI :

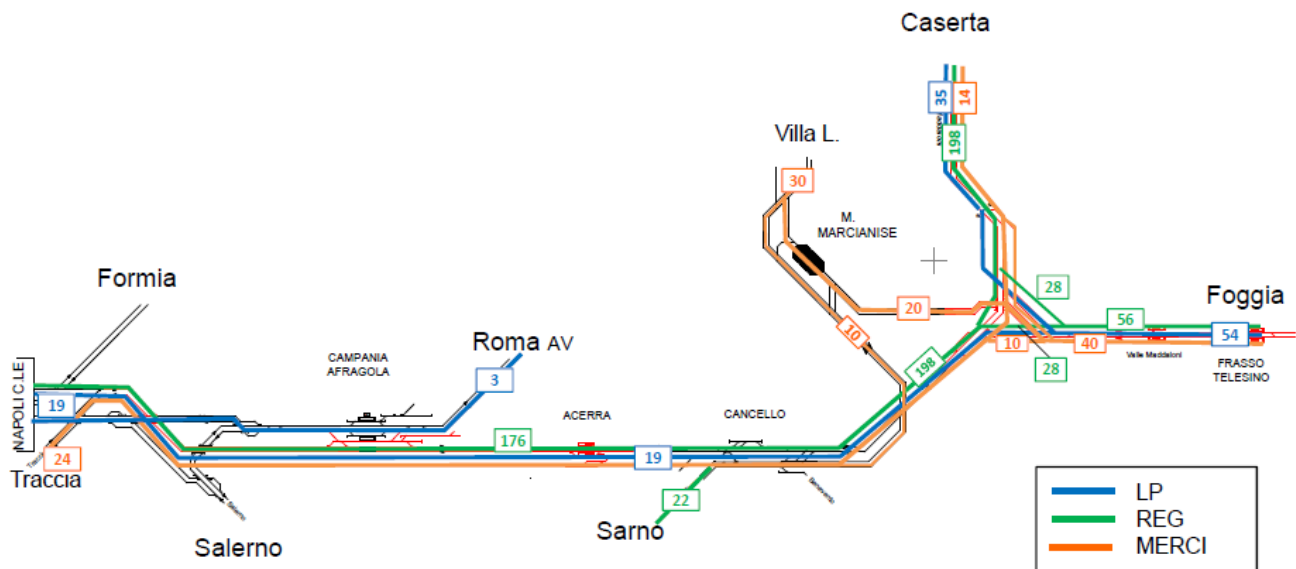
Relazione Tecnica di Esercizio

COMMESSA	LOTTO	CODIFICA	DOCUMENTO	REV.	FOGLIO
IF26	12 E ZZ	RG	ES0001 001	B	12 di 19

Tabella 3 Servizi Lunga Percorrenza

Itinerario	Treni LP futuri	Tipologia	Rango	Diurni	Notturni	Lunghezza [m]	Vel.max [km/h]
Roma - Bari ES	16	ETR 500/1000	C	14	2	359/404	200
Milano - Bari ES (via Caserta)	3	ETR 500/1000	C	2	1	359	200
Milano - Bari ES (via Afragola)	3	ETR 500/1000	C	2	1	359	200
Napoli - Bari ES	8	ETR 4X0 - 600	P	7	1	232	200
Napoli - Bari IC	8	ETR 4X0 - 600	P	7	1	232	200
Roma - Bari IC	16	ETR 4X0 - 600	P	14	2	232	200
TOTALE	54						

Tabella 4 Servizi regionali

Itinerario	Treni REG futuri	Tipologia	Rango	Diurni	Notturni	Lunghezza [m]	Vel.max [km/h]
Napoli – Foggia	28	TAF/Minuetto	B/C	25	3	105	160
Napoli - Benevento	28	TAF/Minuetto	B/C	25	3	105	160
TOTALE	56						

Tabella 5 servizi merci

Itinerario	Treni Merci	Tipologia	Rango	Diurni	Notturni	Lunghezza [m]	Vel.max [km/h]
Marcianise – Foggia	40	vari	A	16	24	650 m	120
TOTALE	40						

La tratta Frasso Telesino-Vitulano, in quanto parte dell'itinerario Napoli-Bari, sarà interessata complessivamente dalle seguenti tipologie di traffico:

- 54 treni viaggiatori a lunga percorrenza costituiti essenzialmente da elettrotreni mono (3kV cc) e bitensione (3kV cc e 25 kV ac);
- 56 treni regionali;
- 40 treni merci

per complessivi 150 treni/giorno totali.

La ripartizione ipotizzata prevede:

	ITINERARIO NAPOLI – BARI RADDOPPIO TRATTA CANCELLO-BENEVENTO II LOTTO FUNZIONALE FRASSO TELESINO – VITULANO 1° LOTTO FUNZIONALE FRASSO TELESINO – TELESE PROGETTO ESECUTIVO					
Relazione Tecnica di Esercizio	COMMESSA IF26	LOTTO 12 E ZZ	CODIFICA RG	DOCUMENTO ES0001 001	REV. B	FOGLIO 13 di 19

- 90% di treni diurni e 10% di treni notturni per il traffico viaggiatori;
- 40% di treni diurni e 60% di treni notturni per traffico merci.

4.3 TEMPI DI PERCORRENZA

In accordo con le esigenze dello studio sono stati stimati i futuri tempi di percorrenza commerciali, ottenuti come somma dei tempi di percorrenza puri (ottenuti dalle simulazioni di marcia dei treni) ed i tempi di allungamento.

I tempi di allungamento sono stati considerati pari a 5 minuti di tempo aggiuntivo per ogni 100 km di percorrenza in accordo agli standard in uso (UIC).

Per la simulazione della marcia treno si è utilizzato il software IF-SIM, che calcola ogni metro tutte le grandezze caratteristiche del moto: spazio percorso, tempo di percorrenza, velocità e potenza assorbita dalla locomotiva.

L'utilizzo del software IF-SIM permette la valutazione, in ogni istante, dell'influenza esercitata dalla linea sul moto del convoglio.

Ogni metro il programma aggiorna tutte le grandezze della linea e del moto calcolando:

- Le resistenze al moto;
- La forza di trazione;
- Il tempo impiegato;
- La potenza assorbita;
- La velocità al termine del tratto percorso, che sarà il dato di ingresso per calcolare le grandezze del tratto successivo.

In questo modo si ottiene il reale andamento spazio - velocità - tempo - potenza in funzione dei parametri caratteristici (curva di trazione/resistenze al moto) di ogni convoglio.

Nelle seguenti tabelle sono riportati tutti i tempi di percorrenza commerciali calcolati a regime.

Tali valori di tempi di percorrenza sono stati stimati sia per i servizi Intercity che per i Regionali veloci, e rappresentano i tempi tra le località di servizio esclusi i tempi di fermata.

Relazione Tecnica di Esercizio

COMMESSA	LOTTO	CODIFICA	DOCUMENTO	REV.	FOGLIO
IF26	12 E ZZ	RG	ES0001 001	B	14 di 19

Per quanto riguarda il materiale rotabile, sono stati simulati i servizi con le seguenti composizioni:

- Servizi Lunga Percorrenza: ETR 1000 ed ETR 600
- Servizi regionali: Minuetto elettrico
- Servizio Merci: E402B, in doppia trazione, massa trainata 1600 ton.

Al fine della verifica del recupero in termini di tempo di percorrenza sull'intera tratta oggetto degli interventi previsti dai diversi progetti, si è effettuata la simulazione per la tratta Canello-Benevento.

Di seguito sono forniti i risultati delle simulazioni per le diverse tipologie di servizio, con indicazione degli intertempi sulla tratta oggetto del presente studio e documento.

Itinerario	Tipo treno	Tipologia di Servizio	Rango	Tempi di percorrenza [mm:ss]
Canello - Benevento	Etr 1000	LP	Rango C	23:33
	Etr 600	LP	Rango P	23:28
	Minuetto*	Reg	Rango C	43:31
	E402 B – 1600 ton	Merci	Rango A	30:45
Frasso Telesino -Benevento	Etr 1000	LP	Rango C	15:12
	Etr 600	LP	Rango P	15:06
	Minuetto**	Reg	Rango C	31:41
	E402 B – 1600 ton	Merci	Rango A	19:29

*** effettua fermata di 1 minuto a: Valle di Maddaloni, Frasso Telesino, Amorosi, Telese, Solopaca, S.Lorenzo, Ponte Casalduni, Vitulano e Benevento. **effettua fermata di 1 minuto a: Amorosi, Telese, Solopaca, S.Lorenzo, Ponte Casalduni, Vitulano e Benevento.**

**ITINERARIO NAPOLI – BARI
RADDOPPIO TRATTA CANCELLO-BENEVENTO
II LOTTO FUNZIONALE FRASSO TELESINO – VITULANO
1° LOTTO FUNZIONALE FRASSO TELESINO – TELESE
PROGETTO ESECUTIVO**

Relazione Tecnica di Esercizio

COMMESSA	LOTTO	CODIFICA	DOCUMENTO	REV.	FOGLIO
IF26	12 E ZZ	RG	ES0001 001	B	15 di 19

Di seguito si riportano i diagrammi spazio- velocità relativi a ciascun servizio, comprensivi del profilo altimetrico della linea, per l'intera tratta Canello-Benevento.

Si evidenzia che suddetti grafici tengono conto di tutti gli interventi previsti sulla tratta, in corso di progettazione e di appalto (I lotto funzionale Canello-Frasso).

Relazione Tecnica di Esercizio

COMMESSA	LOTTO	CODIFICA	DOCUMENTO	REV.	FOGLIO
IF26	12 E ZZ	RG	ES0001 001	B	16 di 19



Figura 5: Diagramma spazio-velocità per il servizio Lunga percorrenza con ETR1000, nel senso di marcia Canello-Benevento.



Figura 6: Diagramma spazio-velocità per il servizio Lunga percorrenza con ETR1000, nel senso di marcia Benevento- Canello.

Relazione Tecnica di Esercizio

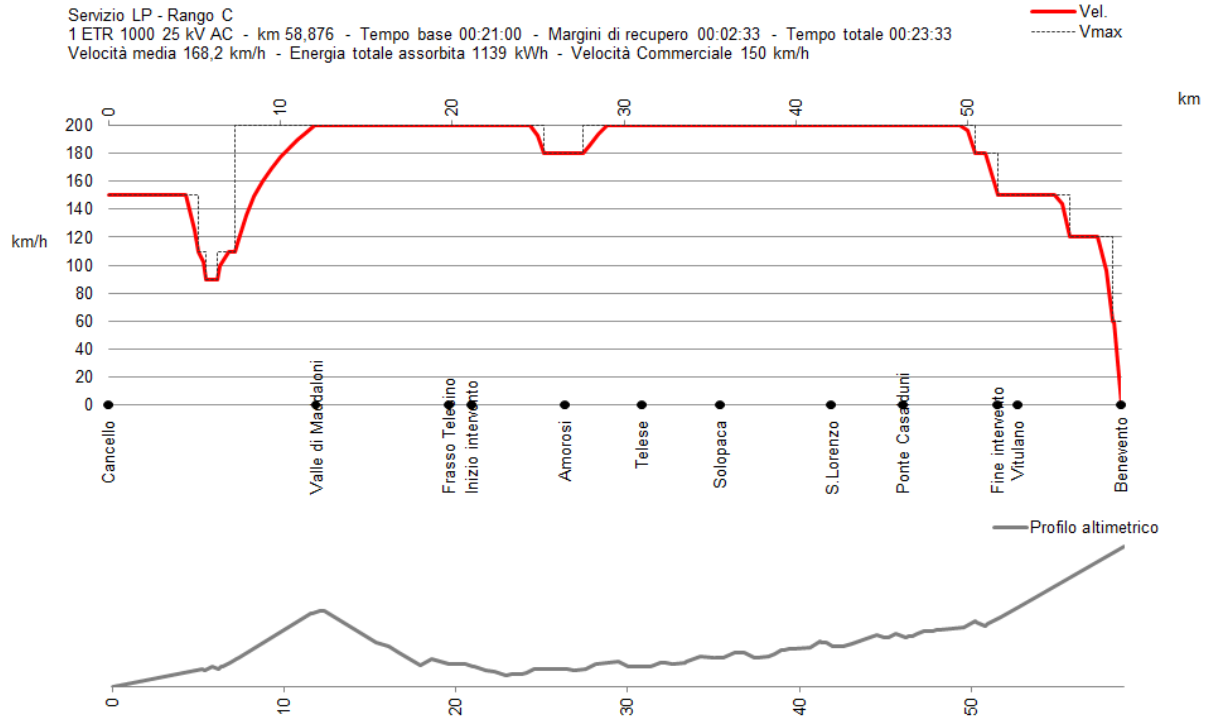
COMMESSA	LOTTO	CODIFICA	DOCUMENTO	REV.	FOGLIO
IF26	12 E ZZ	RG	ES0001 001	B	17 di 19

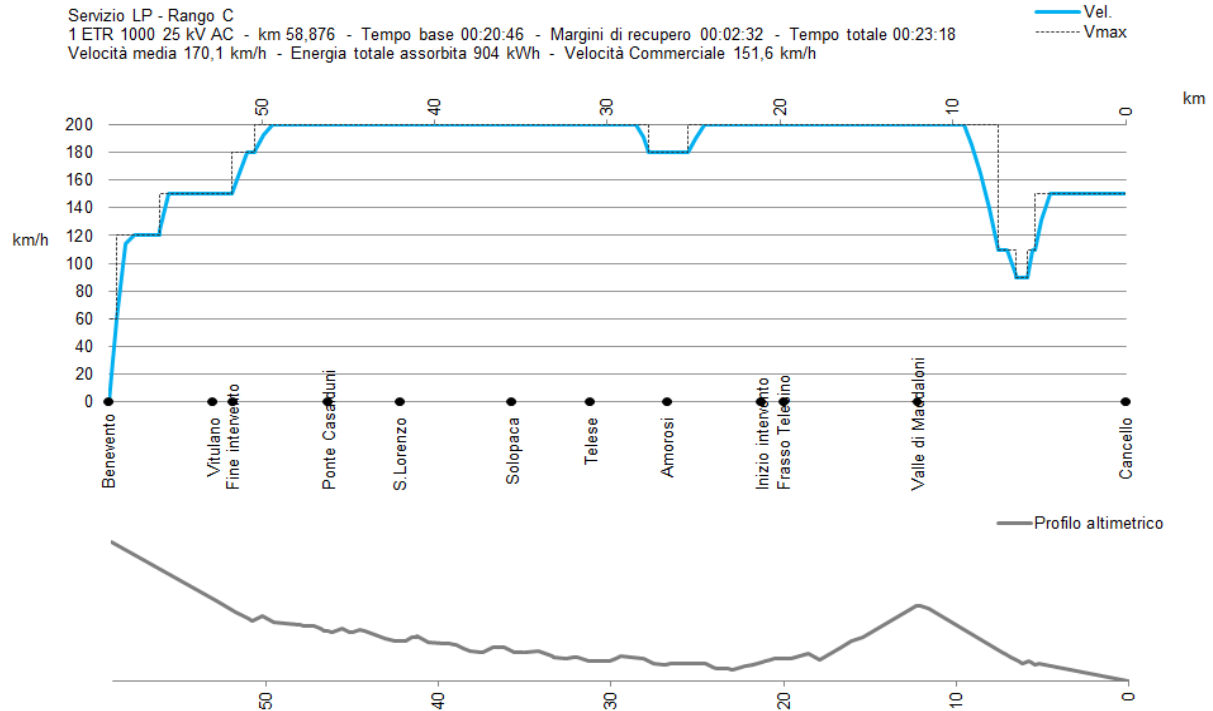

Figura 7: Diagramma spazio-velocità per il servizio Lunga percorrenza con ETR600, nel senso di marcia Canello-Benevento.



Figura 8: Diagramma spazio-velocità per il servizio Lunga percorrenza con ETR600, nel senso di marcia Benevento-Canello.

Relazione Tecnica di Esercizio

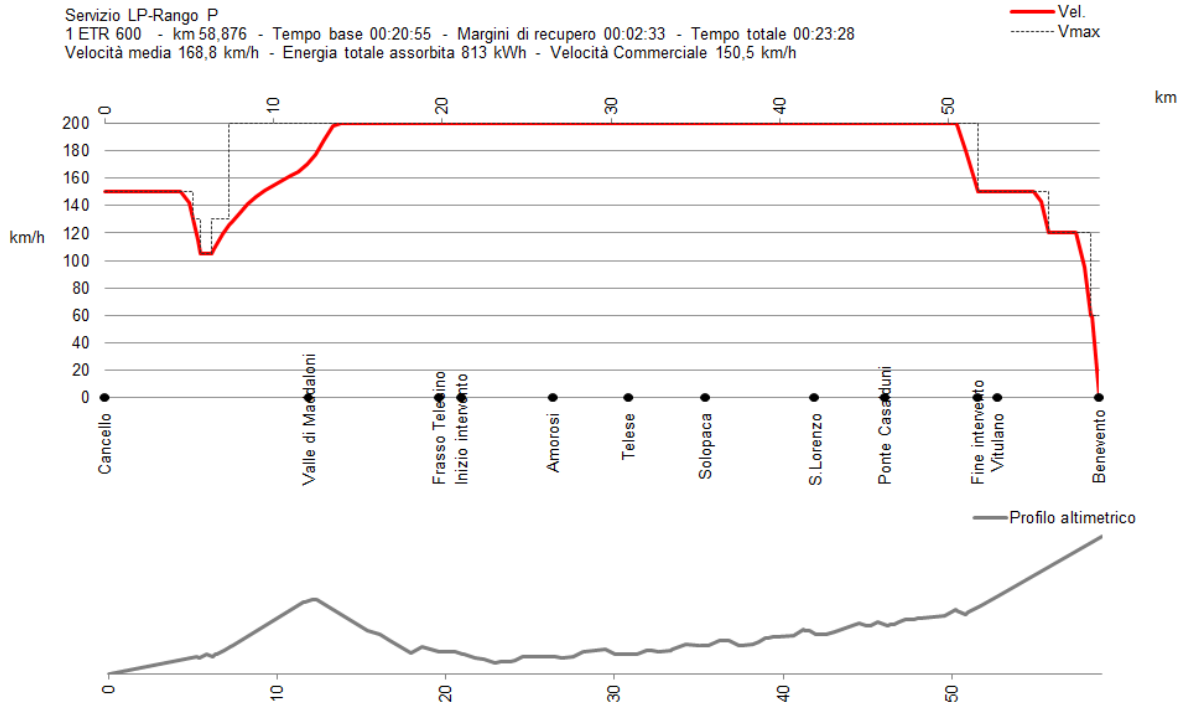
COMMESSA	LOTTO	CODIFICA	DOCUMENTO	REV.	FOGLIO
IF26	12 E ZZ	RG	ES0001 001	B	18 di 19

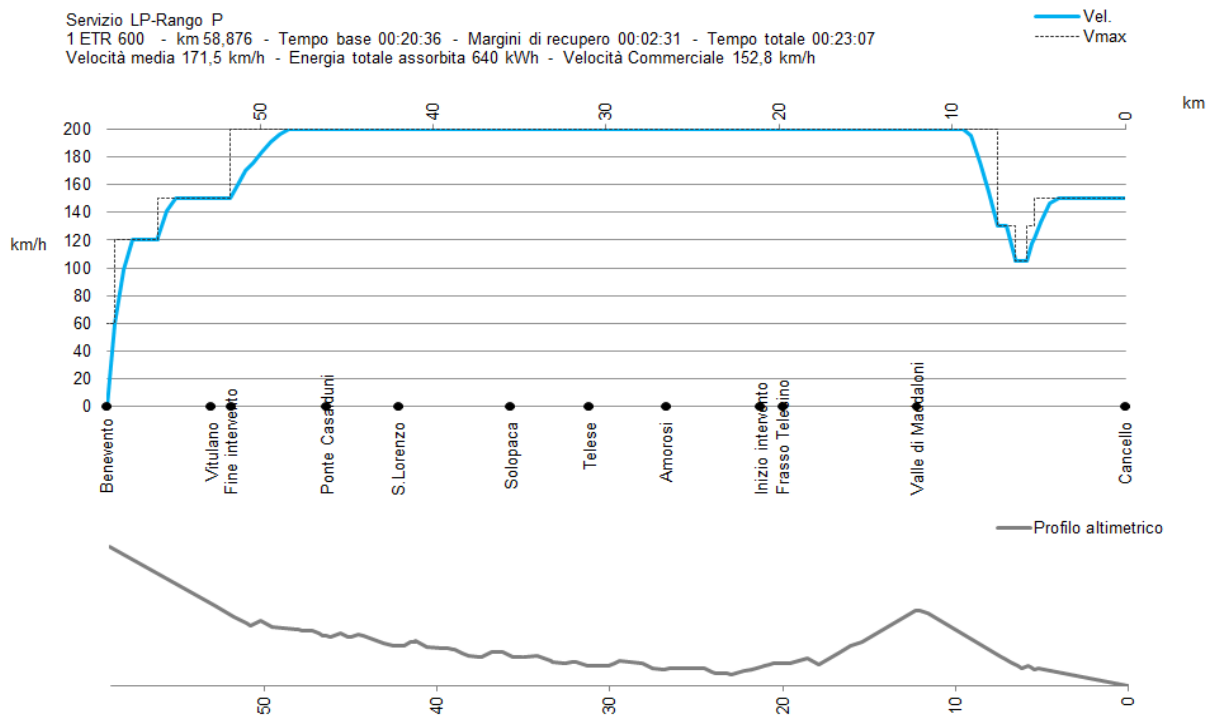

Figura 9: Diagramma spazio-velocità per il servizio regionale, nel senso di marcia Canello-Benevento.



Figura 10: Diagramma spazio-velocità per il servizio regionale, nel senso di marcia Benevento-Canello.

**ITINERARIO NAPOLI – BARI
RADDOPPIO TRATTA CANCELLO-BENEVENTO
II LOTTO FUNZIONALE FRASSO TELESINO – VITULANO
1° LOTTO FUNZIONALE FRASSO TELESINO – TELESE
PROGETTO ESECUTIVO**

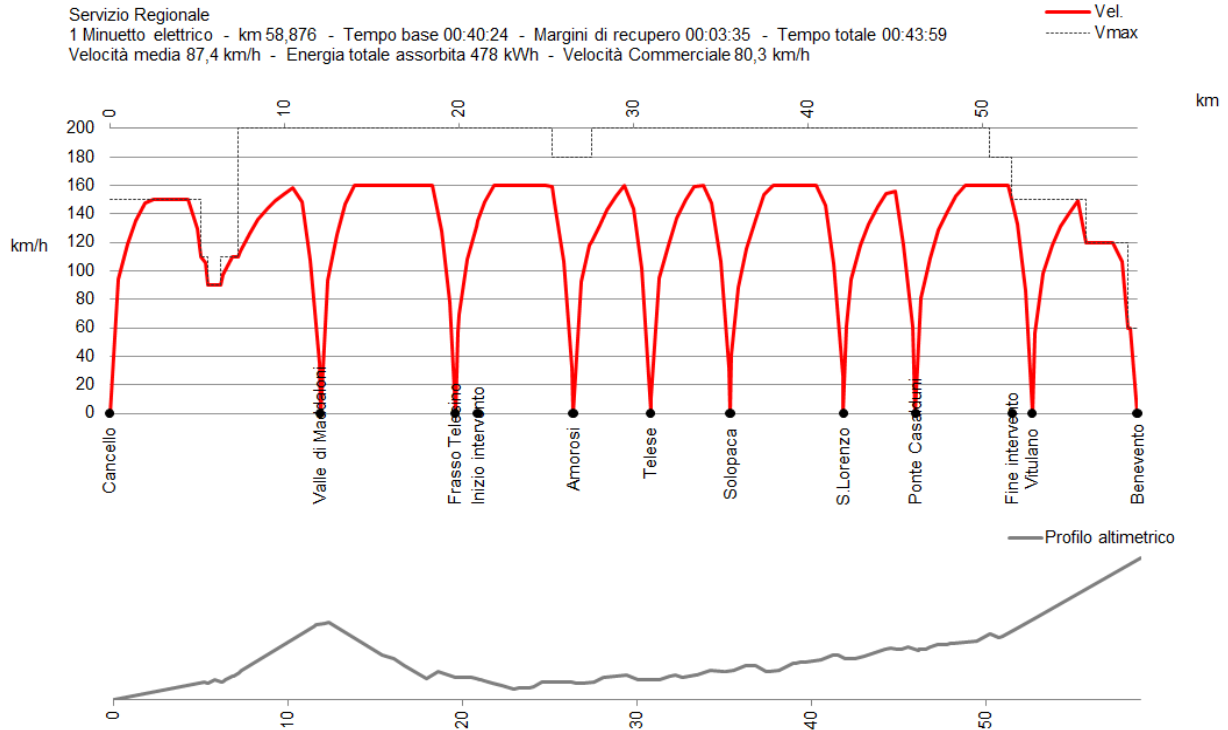
Relazione Tecnica di Esercizio

COMMESSA	LOTTO	CODIFICA	DOCUMENTO	REV.	FOGLIO
IF26	12 E ZZ	RG	ES0001 001	B	19 di 19

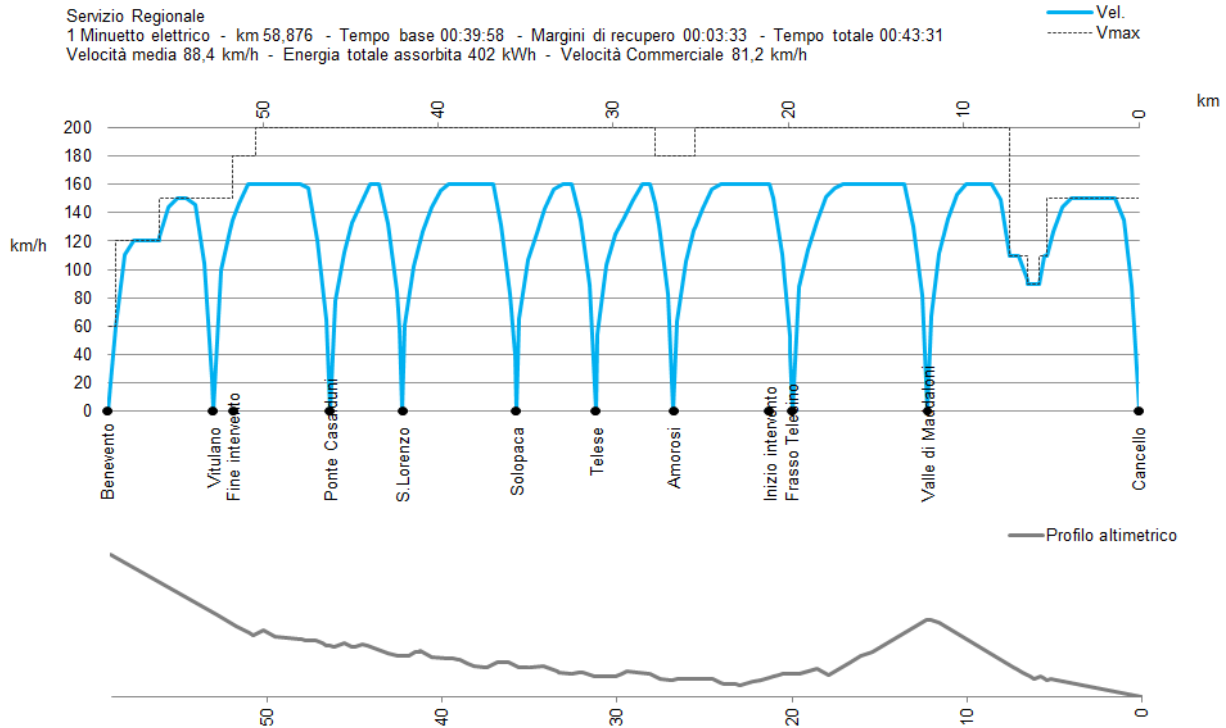
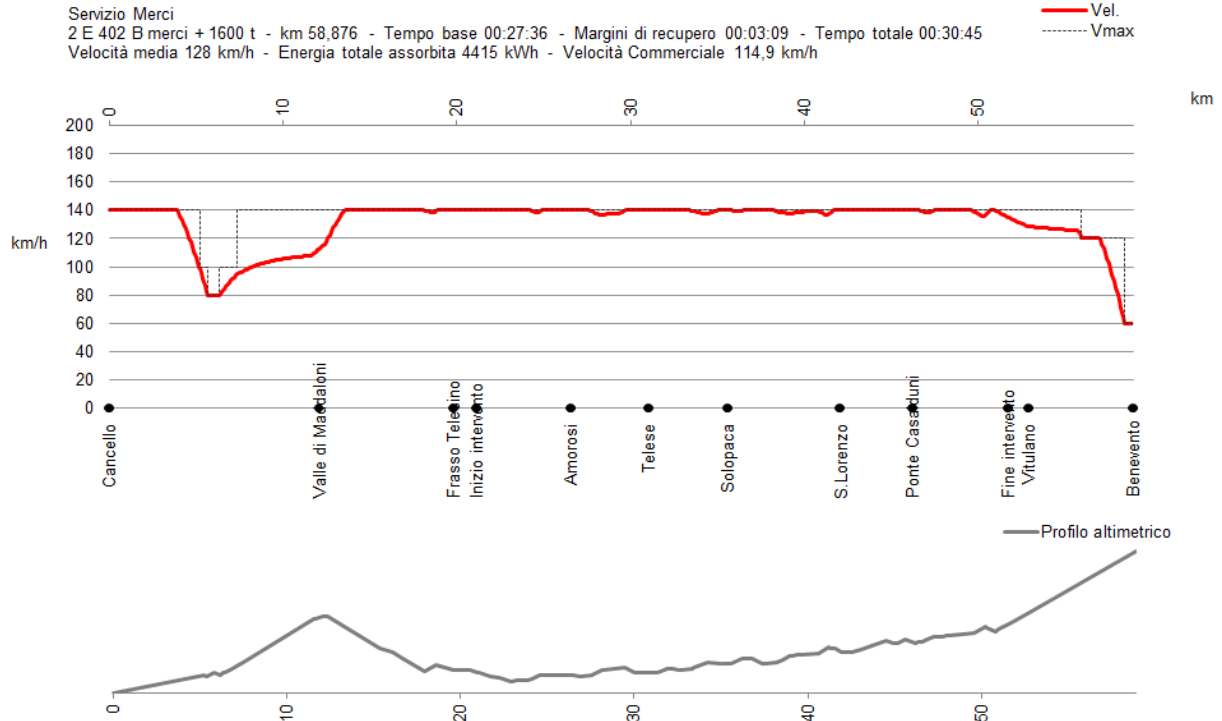

Figura 11: Diagramma spazio-velocità per il servizio merci, nel senso di marcia Canello-Benevento.

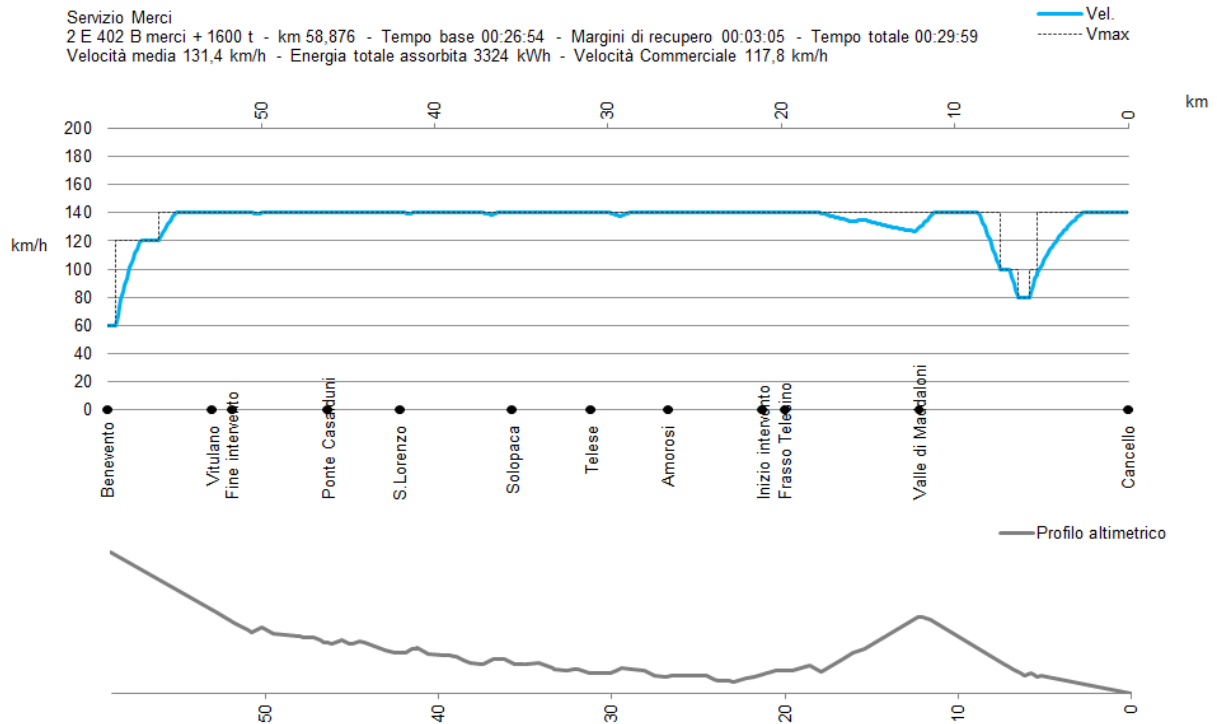

Figura 12: Diagramma spazio-velocità per il servizio merci, nel senso di marcia Benevento-Canello.