

TIPOLOGICO PILA - PROSPETTO FRONTALE
SCALA 1:50

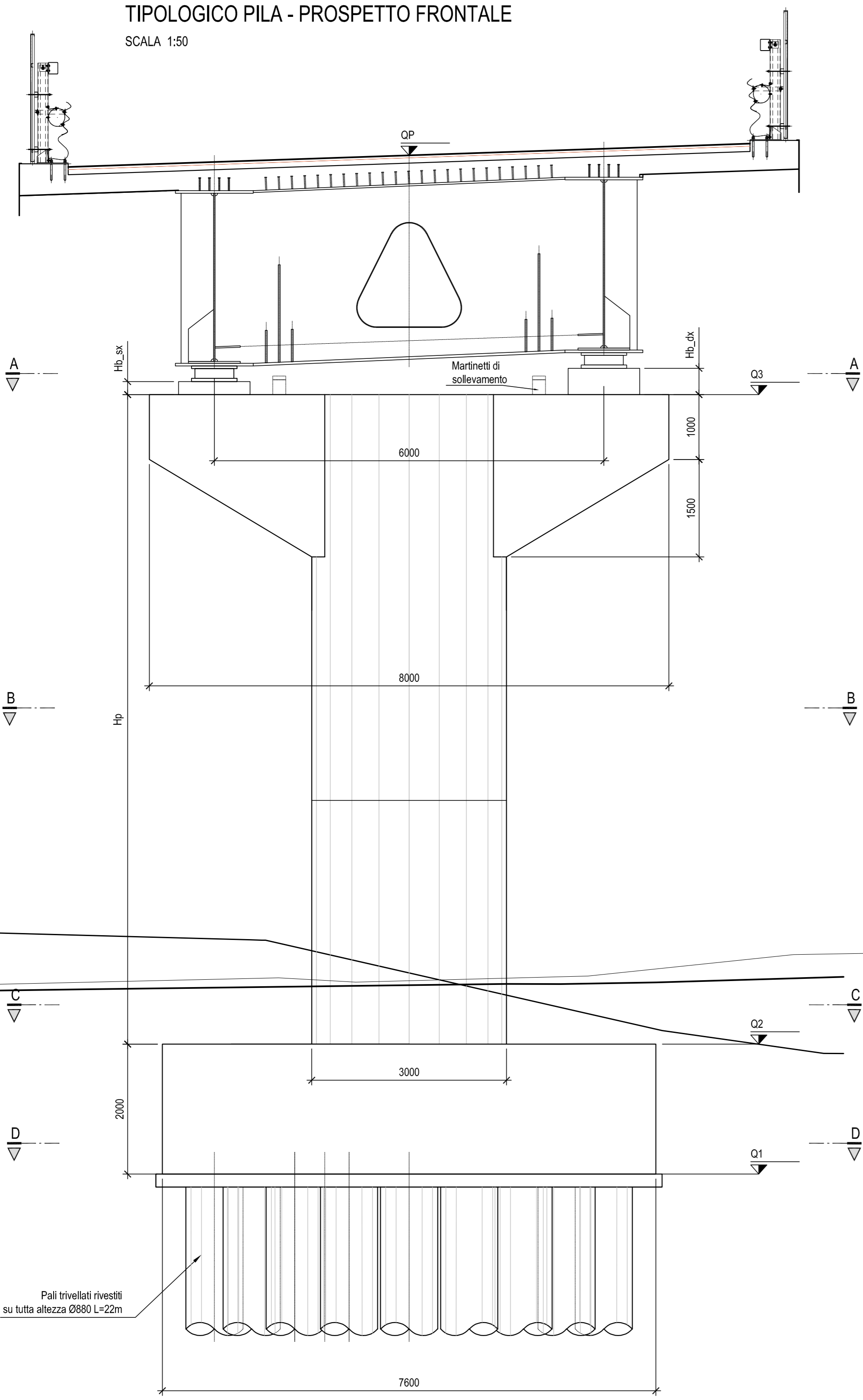

SEZIONE A-A
SCALA 1:50

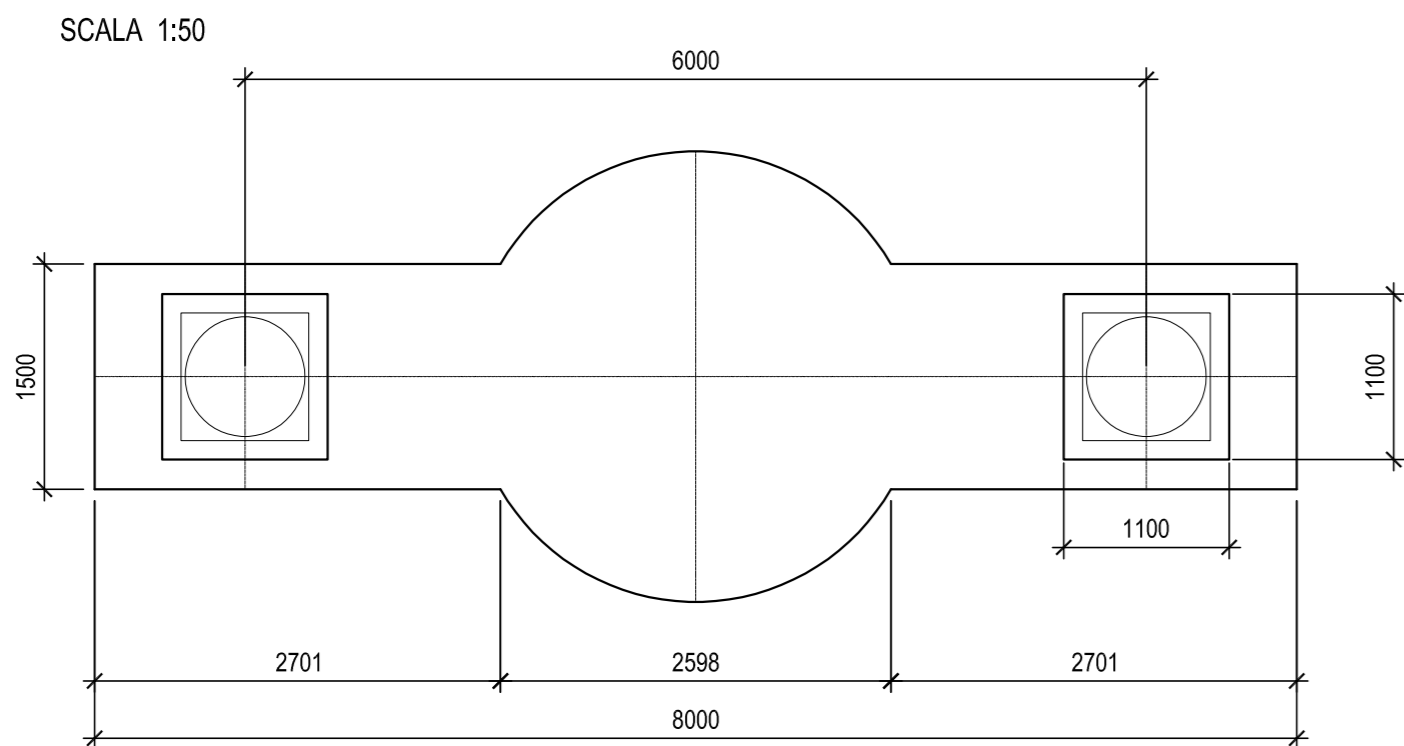

SEZIONE C-C
SCALA 1:50

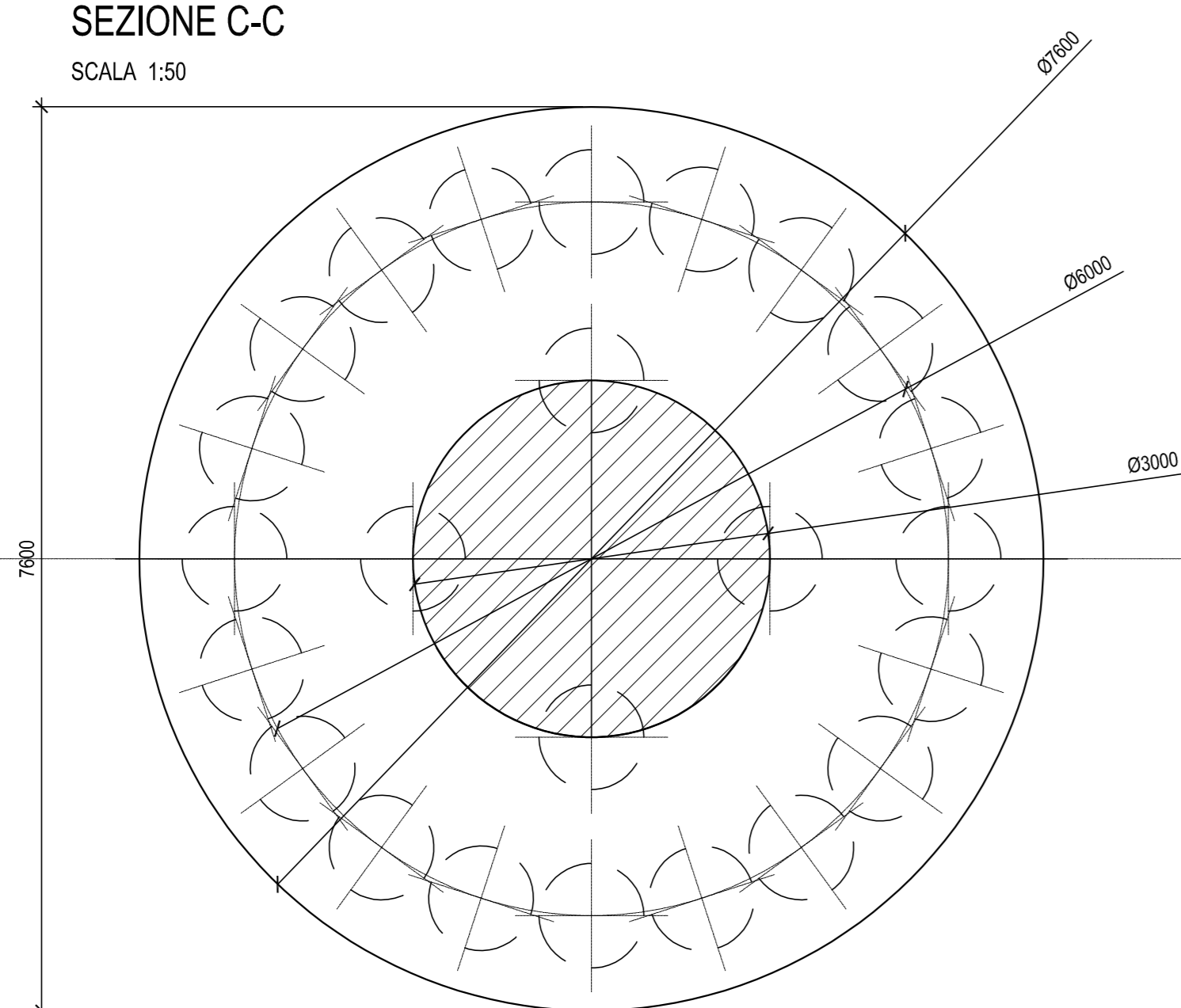

TIPOLOGICO PILA - PROSPETTO LATERALE
SCALA 1:50

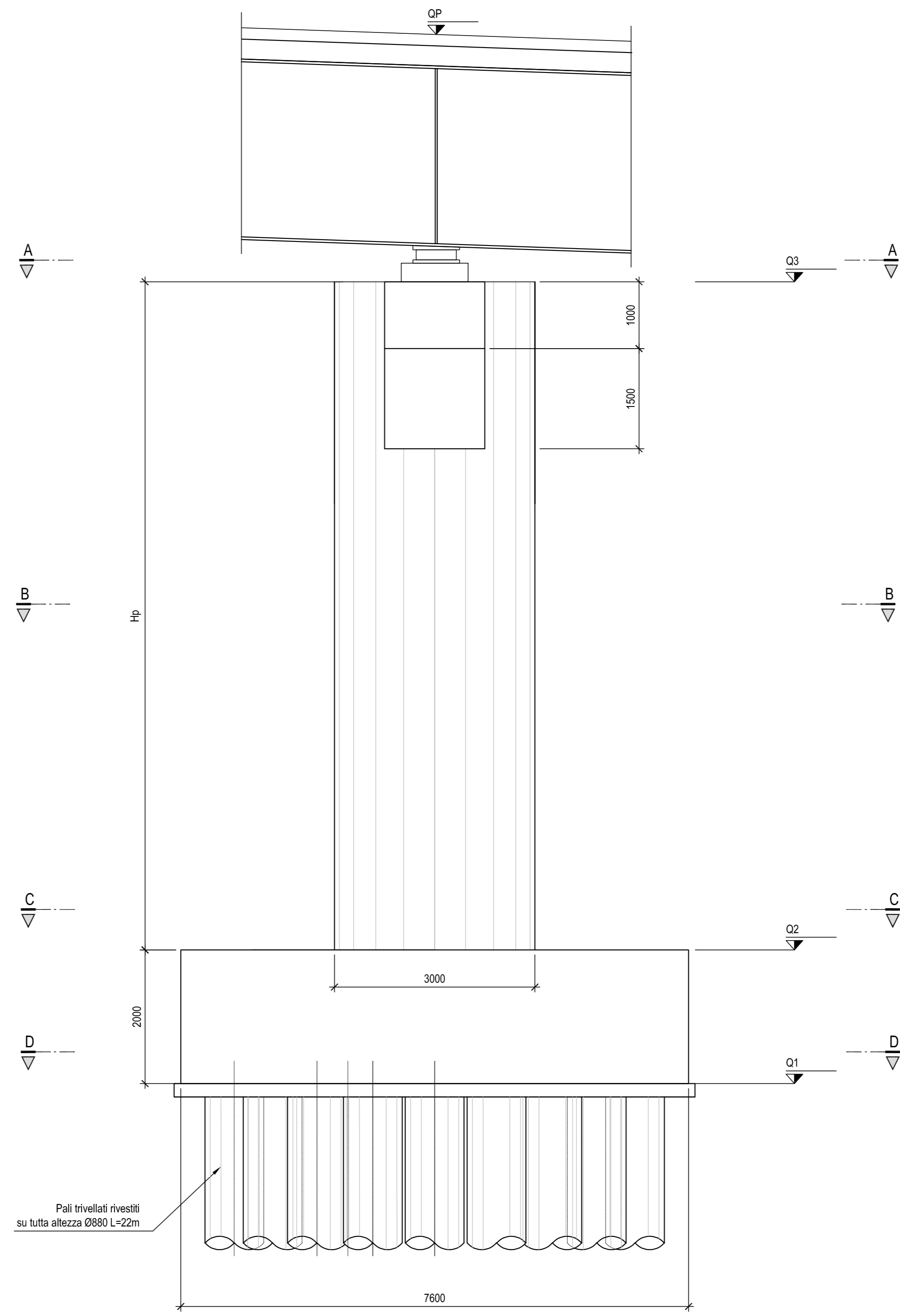

SEZIONE B-B
SCALA 1:50

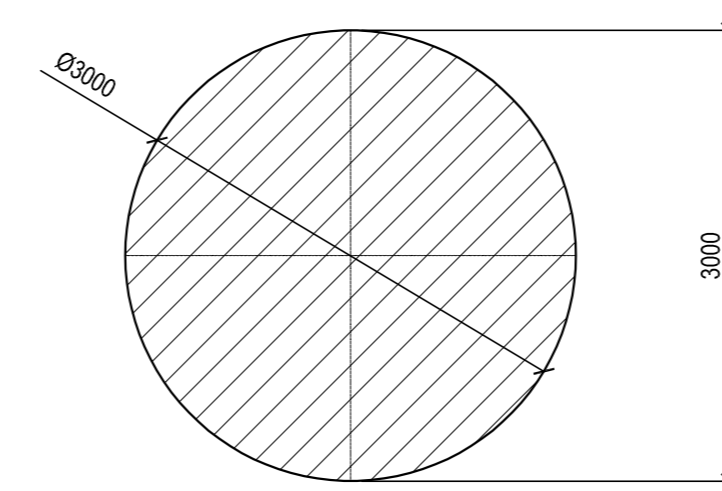

SEZIONE D-D
SCALA 1:50

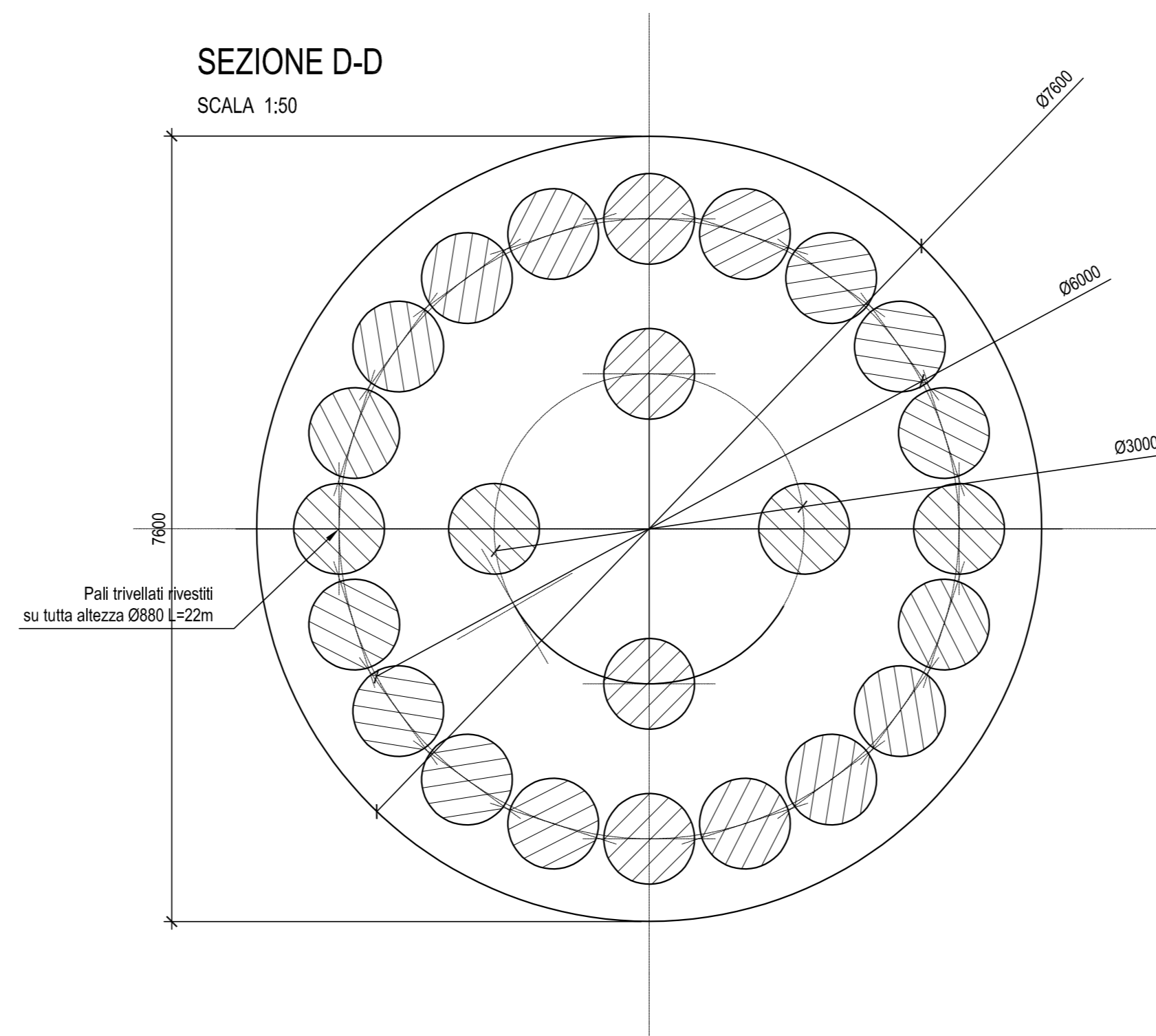

SOTTOSTRUTTURA	Q1 [m]	Q2 [m]	Q3 [m]	QP [m]	H [m]
PILA "P1"	+430.92	+432.92	+442.92	+446.60	10.00
PILA "P2"	+429.35	+431.35	+439.35	+444.23	8.00
PILA "P3"	+427.89	+429.89	+438.89	+442.56	9.00

Le altezze dei baglioli saranno determinate sulla base delle reali dimensioni dei dispositivi di appoggio

INCIDENZE DI ARMATURA

Platea di fondazione = 110 kg./mc.
Fusto pila = 180 kg./mc.
Pulvino = 200 kg./mc.
Baglioli = 300 kg./mc.
Pali di fondazione = 100 kg./mc.

PROGETTAZIONE:	MANDATARIA:	MANDANTI:
RAGGRUPPAMENTO TEMPORANEO PROGETTISTI		POLITECNICA ITALIANA MATILDI+PARTNERS
IL RESPONSABILE DELL'INTEGRAZIONE DELLE PRESTAZIONI SPECIALISTICHE:	IL PROGETTISTA: Ing. Carlo Winkler	IL COORDINATORE PER LA SICUREZZA IN FASE DI PROGETTAZIONE: Ing. Carlo Winkler
IL GEOLOGO: Ing. Emanuele Pirelli - TECNIVEL Ordine Ingegneri Provincia di Biella n. 427	IL COORDINATORE PROGETTAZIONE E PROGETTAZIONE STRADALE: Ing. Carlo Winkler - MATILDI+PARTNERS Ordine Ingegneri Provincia di Biella n. 442/24	IL COORDINATORE STUDIO DI IMPATTO AMBIENTALE: Ing. Edoardo Piccoli - TECNIVEL Ordine Ingegneri Provincia di Biella n. 427
IL COORDINATORE PER LA SICUREZZA IN FASE DI PROGETTAZIONE: Ing. Paolo Bernasconi - MATILDI+PARTNERS Ordine Ingegneri Provincia di Biella n. 427	OPERE D'ARTE MAGGIORI PONTI E MINORI: Ing. Stefano Ianni - ARTELUX Ordine Ingegneri Provincia di Biella n. 442/24	OPERE D'ARTE MAGGIORI GALLERIA: Ing. Carlo Winkler - TECNIVEL Ordine Ingegneri Provincia di Biella n. 427
VISTO: IL RESP. DEL PROCEDIMENTO: Ing. Giuseppe David Mager	OPERE D'ARTE MAGGIORI PONTI E MINORI: Ing. Stefano Ianni - ARTELUX Ordine Ingegneri Provincia di Biella n. 442/24	OPERE D'ARTE MAGGIORI GALLERIA: Ing. Alessandro Rizzo - TECNIVEL Ordine Ingegneri Provincia di Biella n. 427
PROTOCOLLO:	DATA:	OPERE D'ARTE MAGGIORI PONTI E MINORI: Ing. Stefano Ianni - ARTELUX Ordine Ingegneri Provincia di Biella n. 442/24

REV.	DESCRIZIONE	DATA	SOCIETA'	REDDATTO	VERIFICATO	APPROVATO
D						
C						
B	Struttura Asst	10/2008	Matildi+Partners	Carlo Winkler	Carlo Winkler	Carlo Winkler
A	EMISSIONE	10/2008	Matildi+Partners	Carlo Winkler	Carlo Winkler	Carlo Winkler