

SEZIONE TIPO 1 IN RILEVATO - IN RETTIFILLO
CATEGORIA "F2" EXTRAURBANE (D.M. 5.11.2001)
SCALA 1:50

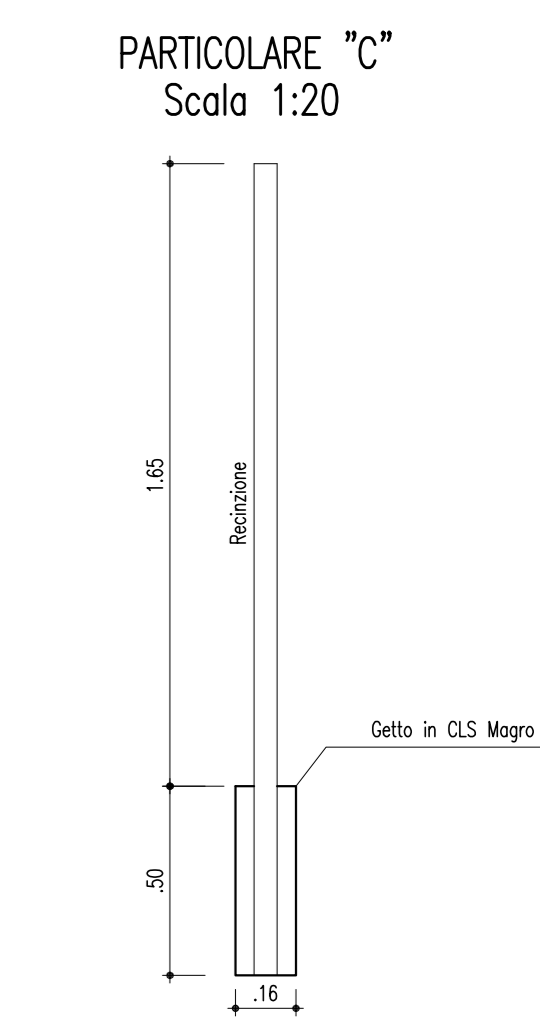

SEZIONE TIPO 1 IN TRINCEA - IN RETTIFILLO
CATEGORIA "F2" EXTRAURBANE (D.M. 5.11.2001)
SCALA 1:50

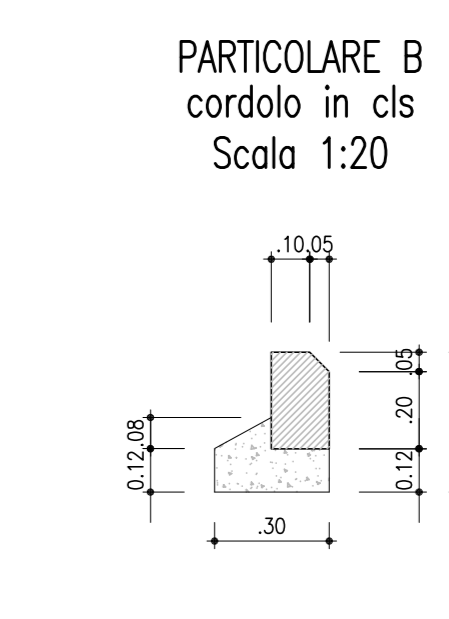
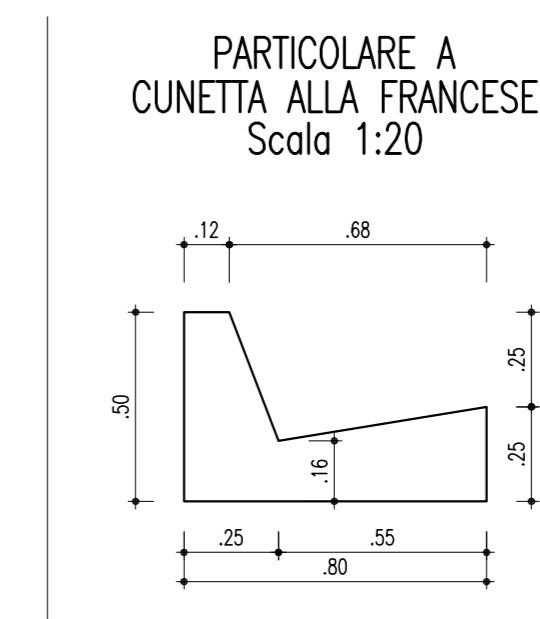
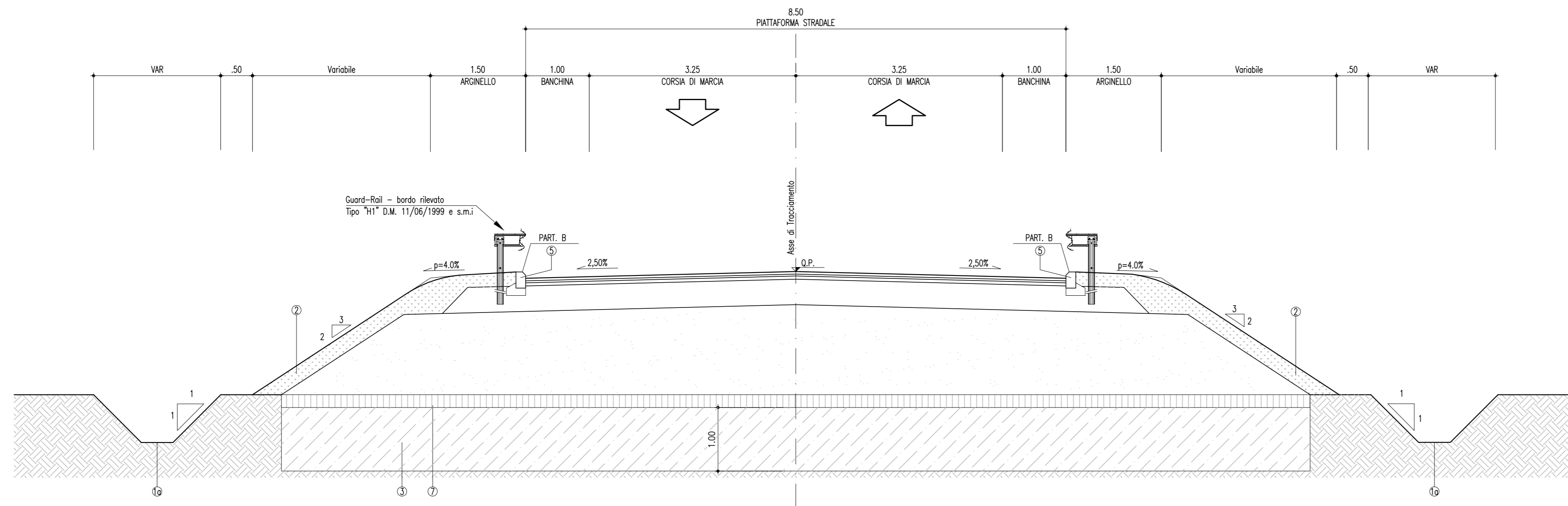
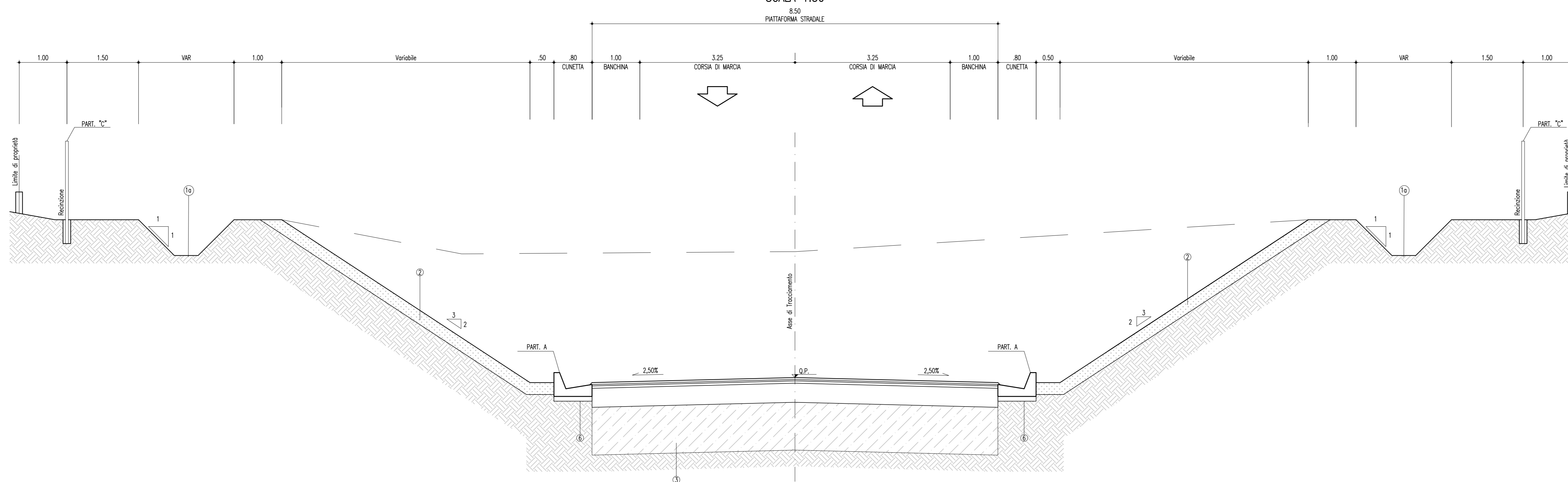

PARTICOLARI COSTRUTTIVI
Stabilizzazione delle scarpate attraverso
la realizzazione di banchine di interruzione
Scala 1:200

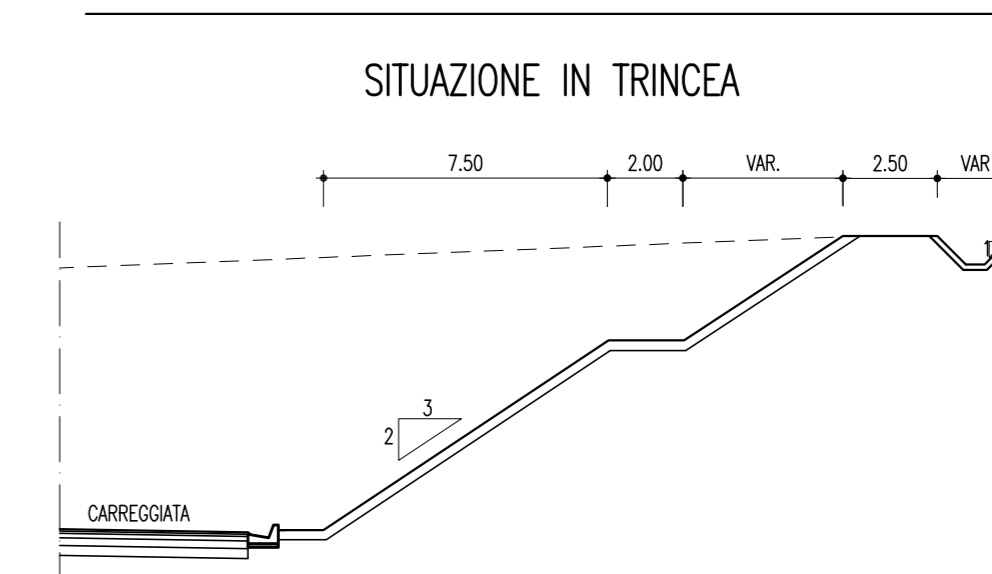
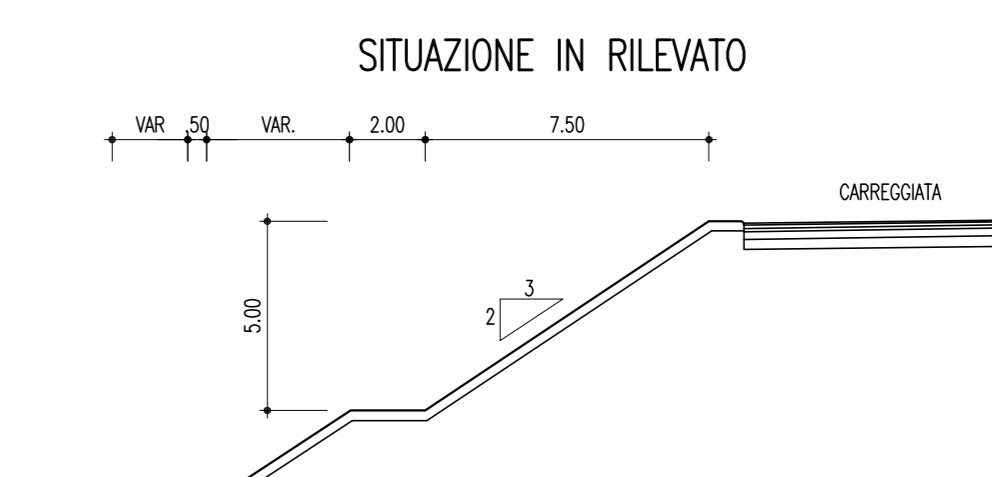

PART. PAVIMENTAZIONE TIPO 1
Scala 1:10

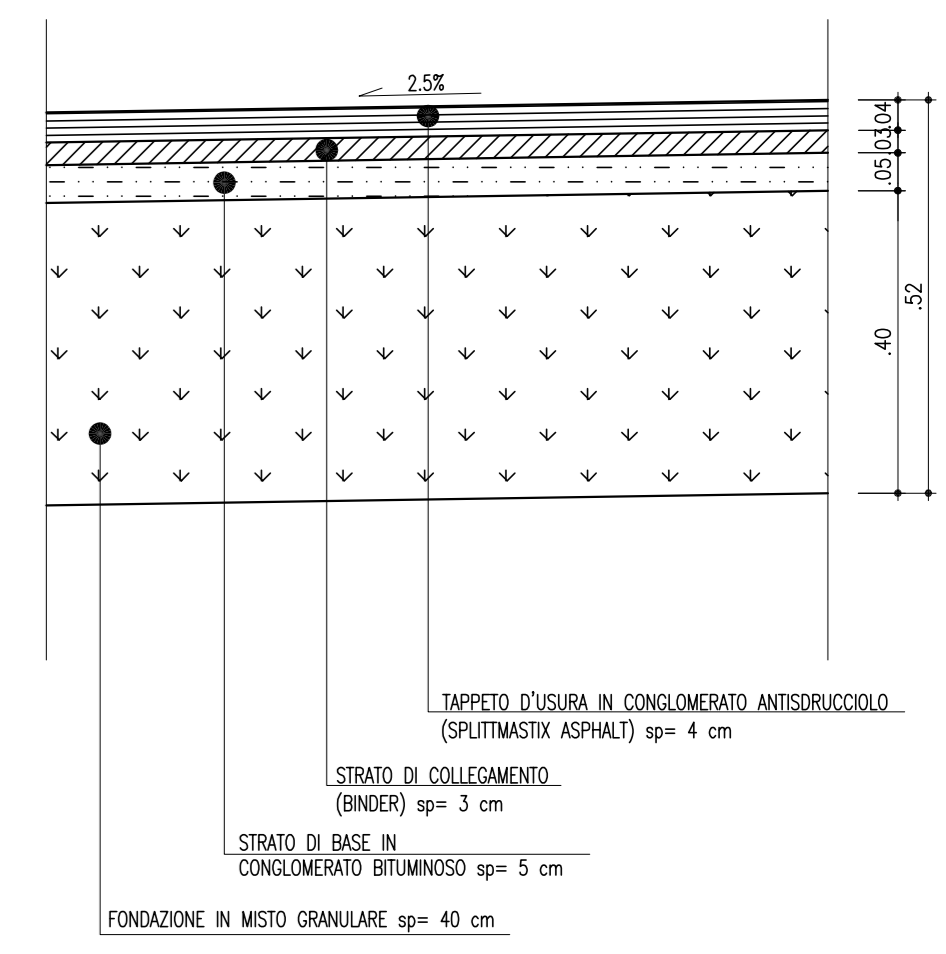

SEZIONE TIPO 1 A MEZZACOSTA - IN RETTIFILLO
CATEGORIA "F2" EXTRAURBANE (D.M. 5.11.2001)
SCALA 1:50

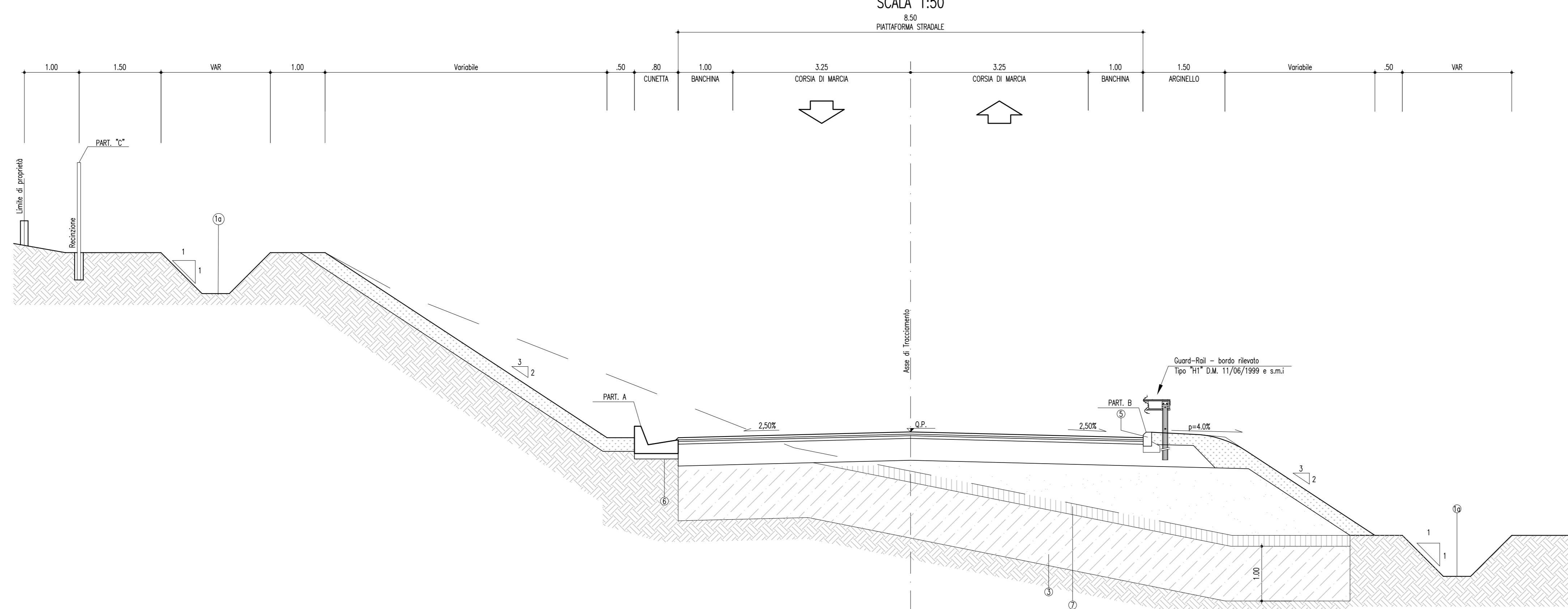

ANAS S.p.A.
DIREZIONE CENTRALE PROGRAMMAZIONE PROGETTAZIONE

PA 12/09
CORRIDOIO PLURIMODALE TIRRENICO - NORD EUROPA
ITINERARIO AGRIGENTO - CALTANISSETTA - A19
S.S. N° 640 "DI PORTO EMPEDOCLE"
AMMODERNAMENTO E ADEGUAMENTO ALLA CAT. B DEL D.M. 5.11.2001
Dal km 44+000 allo svincolo con l'A19

PROGETTO ESECUTIVO

Contratto Generale:

Empedocle

ASSE PRINCIPALE
Sezioni tipo e particolari costruttivi
Viabilità complementare "Tipo 1" in rettillo

Codice Unico Progetto (CUP) : F91B0900070001

Codice Elaborato: PA12_09 - E 0 0 0 | G E 2 | 1 1 | P P 0 | 8 | Z | W X | 0 | 1 9 | B

REV.	DATA	DESCRIZIONE	REDATTO	VERIFICATO	APPROVATO	AUTORIZZATO
B	Novembre 2011	AGGIORNAMENTO	S. TERRENO	R. CAPOCCHI	M. LITI	P. PAGLINI
A	Aprile 2011	EMISSIONE	S. TERRENO	A. TURSO	M. LITI	P. PAGLINI

Responsabile del procedimento: Ing. MAURIZIO MARINELLI

Il Progetto: **ING. LUCA MARINELLI**

Il Consulente per la sicurezza in fase di progetto: **ING. GIUSEPPE MARINELLI**

Il Coordinatore per la sicurezza in fase di progetto: **ING. ROBERTO MARINELLI**

Il Direttore dei lavori: **ING. PEPPINO MARINELLI**