

- 1) REALIZZAZIONE SOTTOSTRUTTURE
- SPALLE:
- a) REALIZZAZIONE PALI DI FONDAZIONE DA PIANO CAMPAGNA
 - b) SCAVO FINO A QUOTA INTRADOSSO MAGNONE E SCAPITIZZATURA PALI
 - c) REALIZZAZIONE ZATTERE DI FONDAZIONE
 - d) REALIZZAZIONE ELEVAZIONI AD ECCEZIONE GETTO BAGGIOLI
 - e) REALIZZAZIONE CUNEI DI TRANSIZIONE
 - f) COMPLETAMENTO RILEVATO DI APPROCCIO E REALIZZAZIONE MURI ANDATORI ESCLUSI CORDOLI

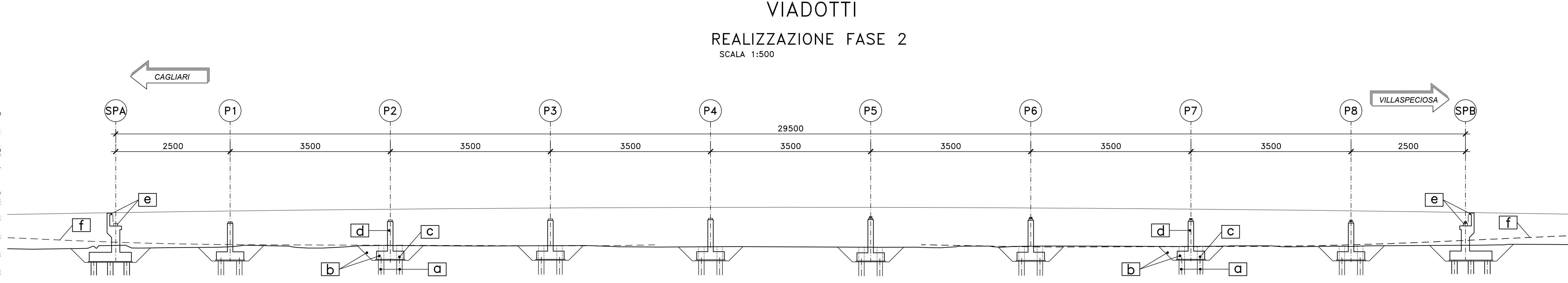

- 2) REALIZZAZIONE SOTTOSTRUTTURE (IN CONTINUITA' CON FASE 1)
- PILE:
- a) REALIZZAZIONE PALI DI FONDAZIONE DA PIANO CAMPAGNA
 - b) SCAVO FINO A QUOTA INTRADOSSO MAGNONE E SCAPITIZZATURA PALI
 - c) REALIZZAZIONE ZATTERE DI FONDAZIONE
 - d) REALIZZAZIONE ELEVAZIONI
- SPALLE:
- e) COMPLETAMENTO BAGGIOLI E CORDOLI DI COMPLETAMENTO (VEDI NOTA)
 - f) REALIZZAZIONE RAMPE DEFINITIVE ADIACENTI ALLE SPALLE

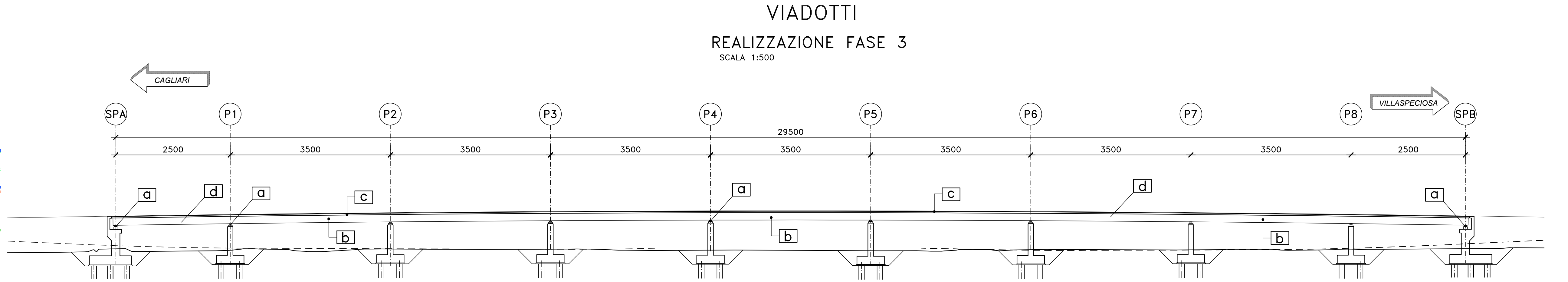

- 3) REALIZZAZIONE IMPALCATO, FINITURE E PROTEZIONI
- a) POSA IN OPERA APPARECCHI DI APPOGGIO
 - b) POSA IN OPERA CARPENTERIA METALLICA VARATA DAL BASSO CON L'AUSILIO DI GRU
 - c) COMPLETAMENTO SOLETTA IMPALCATO
 - d) REALIZZAZIONE FINITURE

NOTE E PRESCRIZIONI

1. I BAGGIOLI E I CORDOLI DI CORONAMENTO DEI MURI ANDATORI E DEL PARAGHIAIA SARANNO REALIZZATI SOLO DOPO AVER SCONTATO GLI EVENTUALI CEDIMENTI INDOTTI DALLA REALIZZAZIONE DEI RILEVATI DI APPROCCIO.

Sanas
GRUPPO FS ITALIANE
Direzione Progettazione e Realizzazione Lavori

S.S. n.130 "Iglesiente"
Eliminazione degli incroci a raso da Cagliari a Decimomannu da km 3+000 a 15+600

PROGETTO DEFINITIVO COD. CA316 CA351

PROGETTAZIONE: **VIADOTTI - CAGLIARI - SERINGO - VDP - BRENO**

PROGETTISTA E RESPONSABILE DELL'INTEGRAZIONE DELLE PRESTAZIONI SPECIALI: **VIADOTTI - CAGLIARI - SERINGO - VDP - BRENO**

RESPONSABILI D'AREA: **VIADOTTI - CAGLIARI - SERINGO - VDP - BRENO**

GEOLOGO: **VIADOTTI - CAGLIARI - SERINGO - VDP - BRENO**

COORDINATORE SICUREZZA IN FASE DI PROGETTAZIONE: **VIADOTTI - CAGLIARI - SERINGO - VDP - BRENO**

RESPONSABILE SIA: **VIADOTTI - CAGLIARI - SERINGO - VDP - BRENO**

VISTO: IL RESPONSABILE DEL PROCEDIMENTO: **VIADOTTI - CAGLIARI - SERINGO - VDP - BRENO**

OPERE D'ARTE MINORI
VIADOTTI E PONTI
Metodi costruttivi

CODICE PROGETTO: CA316351_19
NOME FILE: CA316351_P00VIOSTRDC03_A
REVISIONE: A
SCALA: 1:500

REV.	DESCRIZIONE	DATA	REDATTO	VERIFICATO	APPROVATO
A	EMMISSIONE	MAR 2020	P. COZZOLINI	L. PASTA	F. MICHARELLI